



ENSEMBLE ET ACCESSOIRES POUR
LA QUALITÉ DE L'AIR INTÉRIEUR

507363-04CF
2/2019
Remplace 12/2018

**VENTILATEURS VRE ET VRC
HEALTHY CLIMATE®**

**INSTRUCTIONS D'INSTALLATION ET GUIDE DU PROPRIÉTAIRE POUR LES VENTILATEURS
À RÉCUPÉRATION D'ÉNERGIE (VRE) ET LES VENTILATEURS À RÉCUPÉRATION
DE CHALEUR (VRC) HEALTHY CLIMATE®**

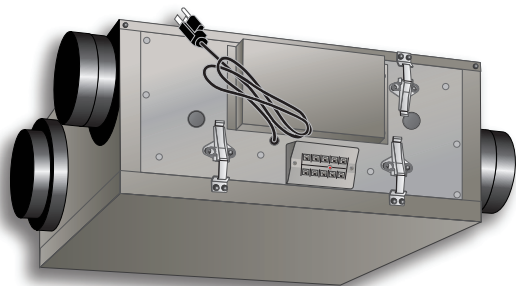

ERV5-130



HRV3-150-TPD, HRV5-200-TPD,
HRV5-HEX095-TPD, HRV5-270-TPD-ECM,
ERV5-150-TPD, ERV5-170-TPD



HRV5-150

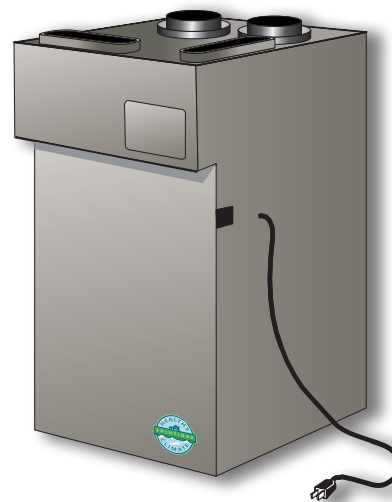

HRV3-095

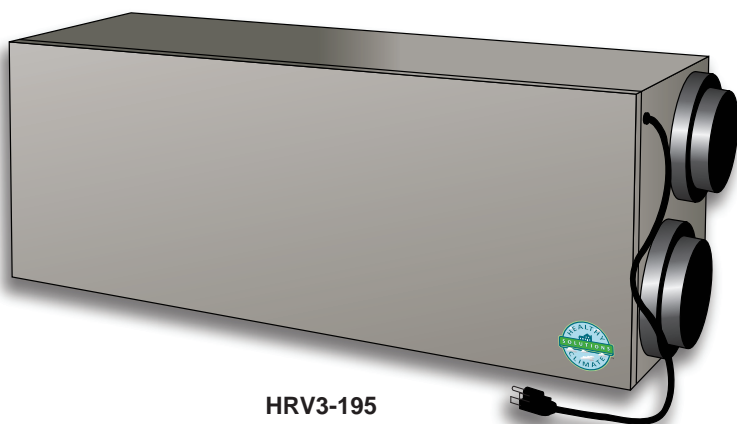

HRV3-195

CE MANUEL DOIT RESTER EN POSSESSION DU PROPRIÉTAIRE
DE L'APPAREIL POUR RÉFÉRENCE ULTÉRIEURE.



Table des matières

Expédition	3	Installation des grilles et diffuseurs	28
Généralités	3	<i>Grille de cuisine</i>	28
Références croisées		<i>diffuseur rond</i>	28
Modèles et numéros de catalogue	3	Installation des capuchons anti-intempéries	28
Termes et définitions	4	<i>Installation des gaines entre les capuchons</i>	
Application	4	<i>anti-intempéries et le VRE/VRC</i>	28
<i>Ventilateur à récupération d'énergie (VRE)</i>	4	<i>Exigences applicables au capuchon</i>	
<i>Ventilateur à récupération de chaleur (VRC)</i>	4	<i>anti-intempéries d'aspiration</i>	28
<i>Registre d'air frais</i>	4	<i>Exigences applicables au capuchon</i>	
Outils et fournitures nécessaires	4	<i>anti-intempéries d'évacuation</i>	28
Spécifications	5	<i>capuchons anti-intempéries</i>	29
Courbes de vitesse optionnelles du ventilateur	7	Ensemble à capuchon double	
Dimensions en pouces (mm)	8	pour H/C VRE/VRC (Y3813)	29
Formage des gaines pour les orifices ovales	11	Installation du contrôleur à bouton-poussoir	
Exigences	11	H/C VRE/VRC (Y8249)	30
Cycle de dégivrage (VRE/VRC)	11	Installation et fonctionnement des minuteriers	
Dégivrage par le registre de recirculation	11	de ventilation H/C sans fil (Y8251)	31
Mode de fonctionnement des ventilateurs VRE et VRC ...	11	<i>Couplage</i>	31
Guide d'installation et de réglage avec		<i>Annulation du couplage</i>	31
le iComfort E30 (15S63) ou S30 (12U67)	13	<i>Installation</i>	31
<i>Caractéristiques</i>	13	Installation et fonctionnement des répéteurs	
<i>Aperçu de l'installation</i>	13	H/C (Y8252)	32
<i>Diagramme de câblage du registre d'air frais,</i>		Installation des minuteriers câblés	32
<i>DU VRE et DU VRC</i>	14	<i>Exigences d'installation</i>	32
<i>Détermination du débit de ventilation</i>	15	<i>Fonctionnement des minuteriers de 20/40/60 minutes</i>	32
<i>Modes de contrôle de la ventilation</i>	15	<i>Mode Verrouillage</i>	32
<i>Registre d'air frais</i>	16	Installation des minutes mécaniques	33
<i>Paramètres de ventilation du thermostat</i>	17	Interverrouillage du ventilateur du VRE/VRC	
Guide de l'utilisateur du contrôleur de		au ventilateur du ventilo-convecteur/fournaise	33
ventilation iComfort E30 (15S63) ou S30 (12U67)	18	Caractéristiques électriques	33
<i> Icônes de l'écran d'accueil de ventilation</i>	18	<i>Réglage Veille du contrôleur principal</i>	33
<i>Réglages de la ventilation</i>	18	<i>Activation des contrôleurs à contacts secs</i>	34
<i>Rappels</i>	19	Diagrammes de câblage des unités	35
Comment fonctionne le déshumidistat	19	Réglages de la vitesse maxi par l'installateur	37
Contrôleur à bouton-poussoir H/C VRE/VRC (Y8249)	19	VRE/VRC connecté à un contrôleur	
Contrôleur de luxe H/C VRE/VRC (Y8250)	20	de base ou de luxe	37
Minuterie H/C 20/40/60 minutes (Y2169) (optionnelle)		Équilibrage des débits d'air	38
et minuterie H/C sans fil (Y8251)	21	<i>Préparation en vue de l'équilibrage</i>	38
<i>Utilisation des minuteriers</i>	21	<i>Équilibrage des débits d'air par tube de Pitot</i>	
<i>Minuterie H/C 20/40/60 minutes (Y2169) (optionnelle)</i>	21	<i>(tous les modèles)</i>	39
<i>Minuterie de ventilation H/C sans fil (Y8251)</i>	21	<i>Registres d'équilibrage</i>	39
<i>Remplacement de la pile</i>	21	<i>Équilibrage des débits d'air à l'aide des orifices de</i>	
Répéteur H/C (Y8252)	21	<i>mesure (disponibles sur certains modèles seulement)</i>	40
Aperçu des méthodes d'installation	22	Tableaux d'équilibrage des débits d'air	41
<i>Dimensionnement des gaines</i>	22	Séquence de fonctionnement	53
<i>Installation des gaines entre le VRE/VRC</i>		Dépannage	55
<i>et les zones d'habitation de la maison</i>	22	Sommaire des pièces de rechange	56
Méthodes d'installation - Simplifiée (Retour/Retour)	23	Entretien du ventilateur (dépositaire uniquement)	57
Méthodes d'installation - Partiellement dédiée	24	<i>Retrait du ventilateur</i>	57
Méthodes d'installation - Entièrement dédiée	25	<i>Démontage du moteur du ventilateur</i>	57
Emplacement de l'unité	26	<i>Remontage du moteur du ventilateur</i>	57
Suspension de l'unité	26	<i>Installation du ventilateur</i>	57
Installation du ERV5-130	27	Informations sur l'entretien à effectuer	
Installation de la connexion de drainage	27	par le propriétaire	58
Installation des obturateurs optionnels		Carte d'utilisation - VRE/VRC	59
(ERV5-150-TPD et ERV5-175-TPD uniquement)	27		

AVERTISSEMENT

Une installation, un réglage, une modification, une maintenance et/ou un entretien incorrects peuvent entraîner des dommages matériels ou des blessures graves, voire mortelles.

L'installation et l'entretien doivent être assurés par un installateur de CVCA professionnel certifié (ou l'équivalent) ou par une société de service.

IMPORTANT

Les VRE/VRC peuvent être utilisés avec un système de contrôle S30 ou E30. Le iComfort S30 exige un concentrateur intelligent 2.0.

Ne pas connecter le S30 ou le E30 à un VRE/VRC avant d'avoir confirmé que la version du logiciel du thermostat est 0.03.5.0XXX ou plus.

Expédition

Contenu du carton 1 sur 1:

- 1 - Ventilateur assemblé
- 1 - Sac contenant les pièces suivantes:

Tableau 1. Contenus des sacs

Quantité incluse	Description
2	Goulottes d'égouttement avec un té de drainage (incluses avec tous les modèles, sauf ERV5-130)
2	Capuchons de drain (inclus uniquement avec ERV5-150-TPD et ERV5-175-TPD)
4	Pattes de fixation (incluses uniquement avec ERV5-130)
4	Sangles de support (incluses avec tous les modèles, sauf ERV5-130)
1	Instructions d'installation et garantie

Généralités

Le but de ces instructions est de donner des directives générales, mais en aucun cas de supplanter les codes locaux. Consulter les organismes compétents avant l'installation.

IMPORTANT

Tous les contrôleurs mentionnés dans ces instructions doivent être fournis par l'installateur. Les numéros de catalogue Lennox sont fournis pour tous les contrôleurs indiqués.

Références croisées Modèles et numéros de catalogue

Tableau 2. Modèles et numéros de catalogue

Modèle	N° de cat.	Description
HRV3-095*	17Y61	Ventilateur à récupération de chaleur, 70, WC, DC
HRV3-195*	17Y65	Ventilateur à récupération de chaleur, 181 WC
HRV3-150-TPD	17Y64	Ventilateur à récupération de chaleur, 149, WC
HRV5-150*	17Y58	Ventilateur à récupération de chaleur, 146, WC
HRV5-200-TPD*	17Y62	Ventilateur à récupération de chaleur, 183, WC
HRV5-HEX095-TPD*	17Y52	Ventilateur à récupération de chaleur, 95
HRV5-270-TPD-ECM*	17Y53	Ventilateur à récupération de chaleur, 267
ERV5-130	17Y54	Récupération d'énergie, 131
ERV5-150-TPD*	17Y55	Récupération d'énergie, 147
ERV5-175-TPD	17Y57	Récupération d'énergie, 172

*Ces modèles sont homologués ENERGY STAR® parce qu'ils respectent des exigences rigoureuses en matière d'efficacité énergétique établies par Ressources naturelles Canada et l'EPA aux États-Unis. Ces modèles répondent aux exigences ENERGY STAR uniquement lorsqu'ils sont utilisés au Canada.

Tous les modèles de VRE/VRC indiqués ci-dessus sont compatibles avec le iComfort S30, concentrateur intelligent 2.0 et E30 avec un micrologiciel 3.50.xxx. N'utiliser que les numéros de catalogue ci-dessus pour le contrôleur si un iComfort E30 ou S30 doit contrôler l'accessoire.

Termes et définitions

- **Mode de dégivrage (VRE/VRC)** - pour assurer un fonctionnement fiable par temps froid, le VRE/VRC déclenche automatiquement son mode de dégivrage selon les besoins.
- **Déshumidistat** - un dispositif de contrôle qui détecte la quantité d'humidité dans l'air et active la ventilation à vitesse maxi quand l'humidité de l'air dépasse le point de consigne.
- **Réinitialisation** - pour réinitialiser le VRE/VRC, débrancher simplement le cordon d'alimentation pendant 30 secondes. Un autodiagnostic est effectué quand le VRE/VRC est reconnecté.
- **Autodiagnostic** - chaque fois que le VRE/VRC est mis sous tension, un autodiagnostic est effectué automatiquement. Pendant l'autodiagnostic, le VRE/VRC utilise toutes les vitesses disponibles (1 - 5), teste le fonctionnement du moteur du registre et repasse automatiquement au dernier mode de fonctionnement et vitesse utilisés. La durée totale de l'autodiagnostic est d'environ 90 secondes.
- **Mode Veille** - le VRE/VRC est sous tension, en attente du démarrage du ventilateur. Par exemple, le VRC est réglé sur le mode de fonctionnement Ventilation continue à la vitesse 0.
- **Thermistance** - le capteur de température du VRE/VRC qui mesure la résistance électrique lorsque la température extérieures varie.
- **HVI** - Home Ventilating Institute.
- **HRAI** - Heating Refrigeration Air Conditioning Institute.

Application

! ATTENTION

Comme avec tout autre équipement mécanique, faire attention aux arêtes coupantes pour éviter de se blesser. Faire attention pour manipuler cet équipement et porter des gants et des vêtements de protection.

Cet équipement est conçu pour fournir de l'air frais tout en rejetant un volume égal d'air vicié. Voir «Carte d'utilisation - VRE/VRC» à la page 59.

VENTILATEUR À RÉCUPÉRATION D'ÉNERGIE (VRE)

Le VRE est équipé d'un noyau enthalpique. Il est conçu pour être utilisé dans les climats chauds et humides nécessitant une climatisation importante. Le VRE transfère à la fois la chaleur sensible (température) et la chaleur latente (humidité) de l'air frais entrant à l'air vicié rejeté, réduisant ainsi la charge de climatisation.

VENTILATEUR À RÉCUPÉRATION DE CHALEUR (VRC)

Le VRC est équipé d'un noyau en aluminium. Il utilise l'air vicié qui est rejeté pour conditionner l'air frais qui est aspiré.

REGISTRE D'AIR FRAIS

Le registre d'air frais est actionné par un moteur déclenché par le contrôleur de ventilation. En cas de demande d'air frais, le contrôleur ouvre le registre, ce qui permet à de l'air frais de pénétrer dans le retour du système de CVCA. Lorsque la demande est satisfaite, le registre se ferme.

Outils et fournitures nécessaires

Tableau 3. Fournitures à fournir par l'installateur

Fil de commande basse tension	Bande adhésive
Flexible de drainage de 1/2 po D.I.	Produit de calfeutrage
Ruban d'aluminium	Colliers en plastique pour les gaines
Gaine en tissu de Classe II	Colliers en plastique

Tableau 4. Outils d'équilibrage

Produit	N° de cat.	Description
Outil d'équilibrage	Y6484	Manomètre numérique avec plage de 0 - 4000 po H ₂ O (0 - 995 kPa)
Ensemble d'équilibrage sans manomètre	Y2207	Peut être utilisé pour équilibrer les modèles suivants: HRV3-150-TPD, HRV5-200, HRV5-HEX095-TPD, HRV5-270-TPD-ECM, ERV5-150-TPD et ERV5-175-TPD L'ensemble comprend: - deux flexibles de connexion - deux raccords en caoutchouc - des instructions - un manomètre numérique. Mesure jusqu'à 0 avec une résolution de 0,001 pouce d'eau (0,00024884 kPa) ou - un manomètre Magnehelic® - échelle de 0 à 1,0 pouce d'eau (0 - 0,24884 kPa) n'est pas fourni et doit être fourni par l'installateur.

! ATTENTION

Disfonctionnement ou endommagement possible de l'équipement.

Peut exiger des réparations et/ou annuler la garantie.

De pas interconnecter le VRE/VRC à d'autres appareils comme l'évacuation d'un poêle, l'évacuation d'une sècheuse de linge, un aspirateur central, un ventilateur auxiliaire, etc.

Spécifications

Tableau 5. Spécifications

Spécifications	VRC à simple noyau						VRC à double noyau	VRE à simple noyau		
	HRV3-150-TPD (17Y64)	HRV3-095 (17Y61)	HRV5-150 (17Y58)	HRV5-200-TPD (17Y62)	HRV5-HEX095-TPD (17Y52)	HRV5-270-TPD-ECM (17Y53)		HRV3-195 (Y2143)	ERV5-130 (17Y54)	ERV5-150-TPD (17Y55)
Homologué Energy Star® (Canada uniquement)	Non	Oui	Oui	Oui	Oui	Oui	Oui	Non	Oui	Non
Poids - livres (kilogrammes)	51 (23)	52 (24)	71 (32)	57 (26)	50 (23)	57 (26)	106 (48)	34 (15)	51 (23)	57 (26)
Dimensions de l'unité	Voir les plans aux dimensions à partir de la Figure 1. Dimensions et débits d'air, à la page 7.									
Vitesse maxi (homologué HVI)										
po H ₂ O (Pa)	pi ³ /min (l/s)	pi ³ /min (l/s)	pi ³ /min (l/s)	pi ³ /min (l/s)	pi ³ /min (l/s)	pi ³ /min (l/s)	pi ³ /min (l/s)	pi ³ /min (l/s)	pi ³ /min (l/s)	pi ³ /min (l/s)
0,1 (25)	169 (80)	68 (32)	184 (87)	203 (96)	110 (52)	280 (132)	216 (101)	133 (63)	161 (76)	195 (92)
0,2 (50)	156 (73)	66 (31)	163 (77)	193 (91)	104 (49)	273 (129)	195 (92)	129 (61)	155 (73)	184 (87)
0,3 (75)	149 (70)	64 (30)	146 (69)	182 (86)	95 (45)	267 (126)	181 (85)	125 (59)	146 (69)	172 (81)
0,4 (100)	136 (64)	59 (28)	132 (62)	172 (81)	89 (42)	261 (123)	158 (74)	123 (58)	138 (65)	161 (76)
0,5 (125)	126 (59)	55 (26)	115 (54)	159 (75)	78 (37)	254 (120)	144 (68)	119 (56)	127 (60)	150 (71)
0,6 (150)	116 (55)		92 (43)	148 (70)	70 (33)	248 (117)	125 (59)	112 (53)	117 (55)	140 (66)
0,7 (175)	103 (48)		60 (28)	136 (64)	59 (28)	242 (114)	107 (50)	108 (51)	104 (49)	129 (61)
0,8 (200)	89 (42)			121 (57)	47 (22)	235 (111)	72 (34)	102 (48)	93 (44)	117 (55)
0,9 (225)	77 (36)			108 (51)		227 (107)		95 (45)	83 (39)	106 (50)
1,0 (250)	58 (27)			93 (44)		220 (104)		87 (41)	74 (35)	93 (44)
Efficacité de récupération de la chaleur sensible ajustée à 32 °F (0 °C)	à 66 pi ³ /min (31 l/s) 68%	à 59 pi ³ /min (28 l/s) 88%	à 64 pi ³ /min (30 l/s) 81%	à 64 pi ³ /min (30 l/s) 77%	à 64 pi ³ /min (30 l/s) 77%	à 64 pi ³ /min (30 l/s) 77%	à 73 pi ³ /min (34 l/s) 88%	à 64 pi ³ /min (30 l/s) 77%	à 64 pi ³ /min (30 l/s) 82%	à 66 pi ³ /min (31 l/s) 85%
Efficacité de récupération de la chaleur sensible à 32 °F (0 °C)	à 66 pi ³ /min (31 l/s) 61%	à 59 pi ³ /min (28 l/s) 75%	à 64 pi ³ /min (30 l/s) 75%	à 64 pi ³ /min (30 l/s) 71%	à 64 pi ³ /min (30 l/s) 71%	à 64 pi ³ /min (30 l/s) 75%	à 73 pi ³ /min (34 l/s) 82%	à 64 pi ³ /min (30 l/s) 72%	à 64 pi ³ /min (30 l/s) 75%	à 66 pi ³ /min (31 l/s) 75%
Efficacité de récupération de la chaleur sensible ajustée à -13 °F (-25 °C)	à 76 pi ³ /min (36 l/s) 65%	à 61 pi ³ /min (29 l/s) 86%	à 64 pi ³ /min (30 l/s) 74%	à 102 pi ³ /min (48 l/s) 73%	à 68 pi ³ /min (32 l/s) 71%	à 70 pi ³ /min (33 l/s) 71%	à 112 pi ³ /min (53 l/s) 74%	à 55 pi ³ /min (26 l/s) 60%	à 70 pi ³ /min (33 l/s) 64%	à 68 pi ³ /min (32 l/s) 62%
Efficacité de récupération de la chaleur sensible à -13 °F (-25 °C)	à 76 pi ³ /min (36 l/s) 61%	à 61 pi ³ /min (29 l/s) 68%	à 64 pi ³ /min (30 l/s) 71%	à 102 pi ³ /min (48 l/s) 68%	à 68 pi ³ /min (32 l/s) 69%	à 70 pi ³ /min (33 l/s) 70%	à 112 pi ³ /min (53 l/s) 72%	à 55 pi ³ /min (26 l/s) 56%	à 70 pi ³ /min (33 l/s) 60%	à 68 pi ³ /min (32 l/s) 58%
Efficacité chaleur latente 95 °F (35 °C)	S/O	S/O	S/O	S/O	S/O	S/O	S/O	à 64 pi ³ /min (30 l/s) 38%	à 66 pi ³ /min (31 l/s) 43%	à 64 pi ³ /min (30 l/s) 41%
Rendement total 95 °F (35 °C)	S/O	S/O	S/O	S/O	S/O	S/O	S/O	à 64 pi ³ /min (30 l/s) 44%	à 66 pi ³ /min (31 l/s) 48%	à 64 pi ³ /min (30 l/s) 48%
Nombre de vitesses disponibles avec S30/E30 et contrôleur mural de base	2	2	2	2	2	2	2	2	2	2
Nombre de vitesses disponibles avec contrôleur mural optionnel	5	5	5	5	5	5	5	5	5	5
Type de ventilateur	À récupération de chaleur	À récupération de chaleur	À récupération de chaleur	À récupération de chaleur	À récupération de chaleur	À récupération de chaleur	À récupération de chaleur	À récupération d'énergie	À récupération d'énergie	À récupération d'énergie

Tableau 5. Spécifications

Spécifications	VRC à simple noyau						VRC à double noyau	VRE à simple noyau		
	HRV3-150-TPD (17Y64)	HRV3-095 (17Y61)	HRV5-150 (17Y58)	HRV5-200-TPD (17Y62)	HRV5-HEX095-TPD (17Y52)	HRV5-270-TPD-ECM (17Y53)		HRV3-195 (Y2143)	ERV5-130 (17Y54)	ERV5-150-TPD (17Y55)
Noyau de récupération de chaleur/énergie	Aluminium	Aluminium	Aluminium	Aluminium	Aluminium	Aluminium	Aluminium	Enthalpique	Enthalpique	Enthalpique
Nombre de noyaux VRE/VRC	1	1	1	1	1	1	2	1	1	1
Type de dégivrage	À recirculation	À recirculation	À recirculation	À recirculation	À recirculation	À recirculation	Registre	À recirculation	À recirculation	À recirculation
Équilibrage par les orifices de mesure	Oui	Non	Oui	Oui	Oui	Oui	Non	Non	Oui	Oui
Registre d'équilibrage dans le collier d'alimentation et d'évacuation	Oui	Non	Oui	Oui	Oui	Oui	Non	Non	Oui	Oui
Nombre d'orifices	4	4	4	4	4	4	5	4	4	4
Préfiltres (mousse) d'alimentation et d'évacuation	Oui	Oui	Oui	Oui	Oui	Oui	Oui	Oui	Oui	Oui
Contrôleur mural inclus	Non	Non	Non	Non	Non	Non	Non	Non	Non	Non
Connexions du drain de condensat: Goulottes: qté. 2 (1/2 po D.E.) Té de drainage: qté. 1 (1/2 po D.E.)	Oui	Oui	Oui	Oui	Oui	Oui	Oui	Non	Oui	Oui
Obturbateur de drain inclus	Non	Non	Non	Non	Non	Non	Non	Non	Oui	Oui
Jeux de sangles de support inclus	Oui	Oui	Oui	Oui	Oui	Oui	Oui	Non	Oui	Oui
Patte de support incluse	Non	Non	Non	Non	Non	Non	Non	Oui	Non	Non
Caractéristiques électriques: 120 volts, 60 Hz, monophasé										
Puissance ventilateur (HP)	1/20	1/20	1/10	1/10	1/10	1/10	1/10	1/10	1/20	1/20
Type de moteur	Cond. permanent	Cond. permanent	Cond. permanent	Cond. permanent	Cond. permanent	ECM	Cond. permanent	Cond. permanent	Cond. permanent	Cond. permanent
Puiss. ventilateur (watts) – Vitesse maxi à 0,3 po H ₂ O	110	150	118	96	118	244	173	182	173	142
Puiss. ventilateur (watts) – Vitesse mini à 0,3 po H ₂ O	57	60	66	64	66	22	100	70	63	62
Ampérage	1,3	0,9	1,4	1,4	1,4	2,1	1,5	1,4	1,4	1,4

Courbes de vitesse optionnelles du ventilateur

Tableau 6. Courbes de vitesse optionnelles du ventilateur (testées en usine)

REMARQUE: Toutes les caractéristiques, valeurs et dimensions peuvent être modifiées sans préavis.

Modèle	VRC à simple noyau												VRC à double noyau	VRE à simple noyau						
	HRV3-150-TPD (17Y64)	HRV3-095 (17Y61)	HRV5-150 (17Y58)	HRV5-200-TPD (17Y62)	HRV5-HEX095-TPD (17Y52)	HRV5-270-TPD-ECM (17Y53)	HRV3-195 (17Y65)	ERV5-130 (17Y54)	ERV5-150-TPD (17Y55)	ERV5-175-TPD (17Y57)										
Vitesse 4 – Moyenne haute																				
po H ₂ O (Pa)	pi ³ /min	l/sec	pi ³ /min	l/sec	pi ³ /min	l/sec	pi ³ /min	l/sec	pi ³ /min	l/sec	pi ³ /min	l/sec	pi ³ /min	l/sec	pi ³ /min	l/sec	pi ³ /min	l/sec	pi ³ /min	l/sec
0,1 (25)	129	61	67	32	153	72	189	89	98	47	249	120	167	78	117	56	127	61	150	71
0,2 (50)	119	56	65	31	141	67	170	80	95	46	239	115	159	75	112	54	119	57	138	66
0,3 (75)	110	52	50	24	131	62	153	72	89	43	228	110	150	71	110	53	112	54	123	59
0,4 (100)	101	48	31	15	117	55	136	64	80	38	217	104	140	66	105	50	105	50	112	54
0,5 (125)	91	43			96	45	120	57	70	34	204	98	124	58	98	47	96	46	101	49
0,6 (150)	82	39			80	38	106	50	60	29	190	91	110	52	95	46	89	43	88	42
0,7 (175)	69	33					91	43			176	84	93	44	88	42	80	38	74	36
0,8 (200)	60	28					78	37			160	77			80	38			62	30
Vitesse 3 – Moyenne																				
0,1 (25)	114	54	65	31	144	68	161	76	95	46	209	100	142	67	100	48	100	48	128	60
0,2 (50)	105	50	60	28	130	61	141	67	90	43	198	95	136	64	96	46	98	47	115	55
0,3 (75)	92	43	48	23	120	57	123	58	80	38	185	89	127	60	92	44	90	43	101	49
0,4 (100)	82	39	30	14	106	50	108	51	72	35	171	82	118	55	89	43	82	39	90	43
0,5 (125)	71	34			88	42	92	43	60	29	155	74	103	48	84	40	75	36	75	36
0,6 (150)	60	28					77	36			137	66	92	43	80	38	64	31	63	30
0,7 (175)							64	30			118	57	72	34	75	36			50	24
0,8 (200)							52	25			97	46								
Vitesse 2 – Moyenne basse																				
0,1 (25)	90	42	62	29	127	60	127	60	88	42	158	76	115	54	S/O	S/O	S/O	S/O	102	48
0,2 (50)	81	38	54	25	116	55	108	51	80	38	142	68	107	50	S/O	S/O	S/O	S/O	89	42
0,3 (75)	70	33	42	20	106	50	90	42	70	34	123	59	100	47	S/O	S/O	S/O	S/O	75	36
0,4 (100)	60	28	26	12	97	46	73	34	60	29	101	48	90	42	S/O	S/O	S/O	S/O	60	29
0,5 (125)	46	22			86	40	60	28			75	36	81	38	S/O	S/O	S/O	S/O	47	23
0,6 (150)							48	22			45	22	66	31	S/O	S/O	S/O	S/O		
0,7 (175)							38	22							S/O	S/O	S/O	S/O		
0,8 (200)															S/O	S/O	S/O	S/O		
Vitesse 1 – Mini																				
0,1 (25)	76	36	51	24	108	51	100	48	70	34	106	51	88	41	63	30	66	32	74	35
0,2 (50)	61	29	45	21	100	47	78	37	58	28	79	38	80	38	60	29	60	29	61	29
0,3 (75)	49	23	33	16	91	43	60	28	45	22	45	22	73	34	57	27	54	26	48	23
0,4 (100)	35	17	18	8	78	37	46	22	36	17			63	30	53	25	45	22	35	17
0,5 (125)							32	15					56	26	50	24	37	18		
0,6 (150)													43	20	44	21				
0,7 (175)																				
0,8 (200)																				



VENTILATEUR À RÉCUPÉRATION DE CHALEUR HRV3-095

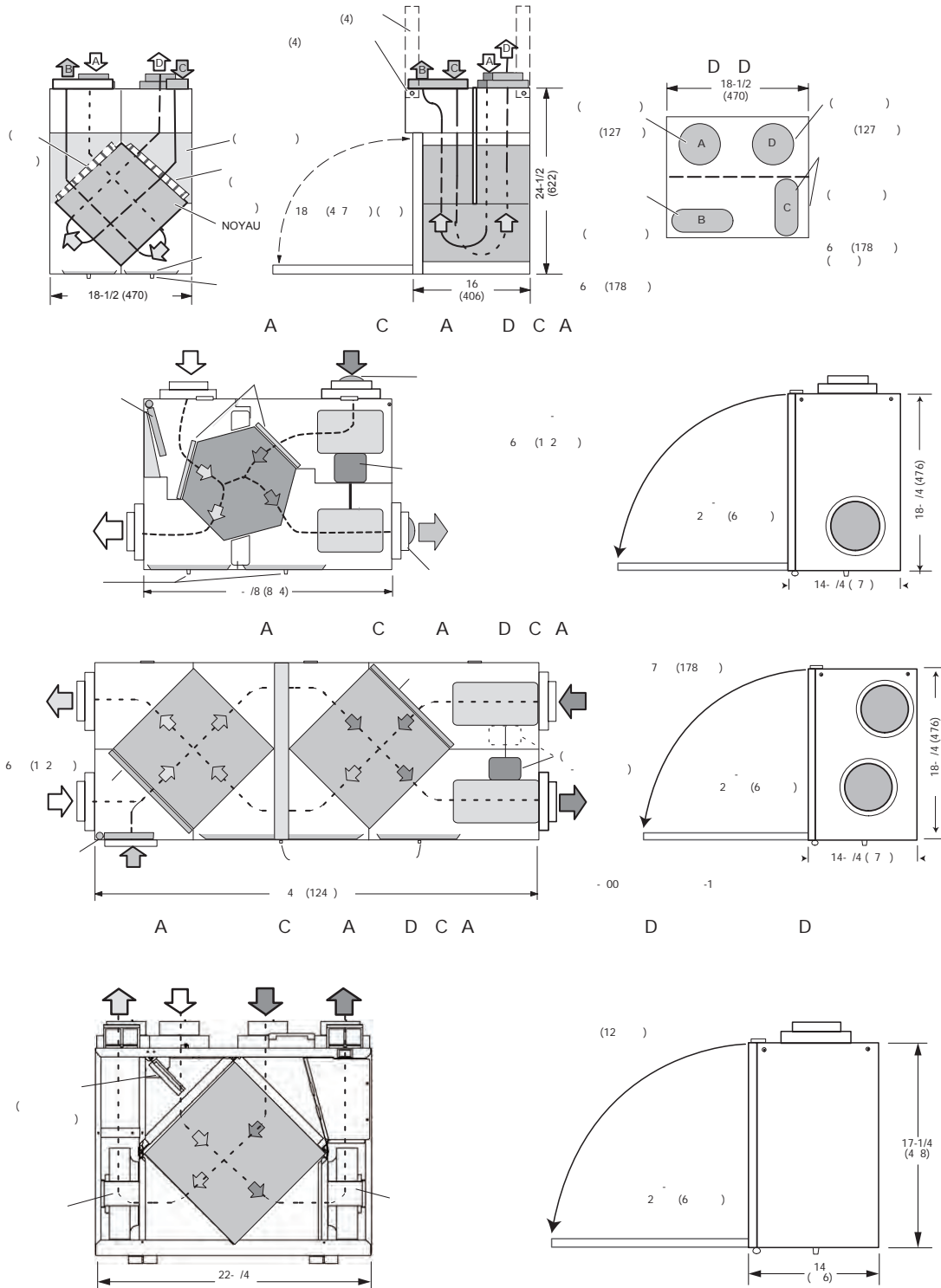

Figure 1. ERV5-150-TPD, HRV3-095, HRV3-150-TPD, HRV3-195 AND HRV5-150

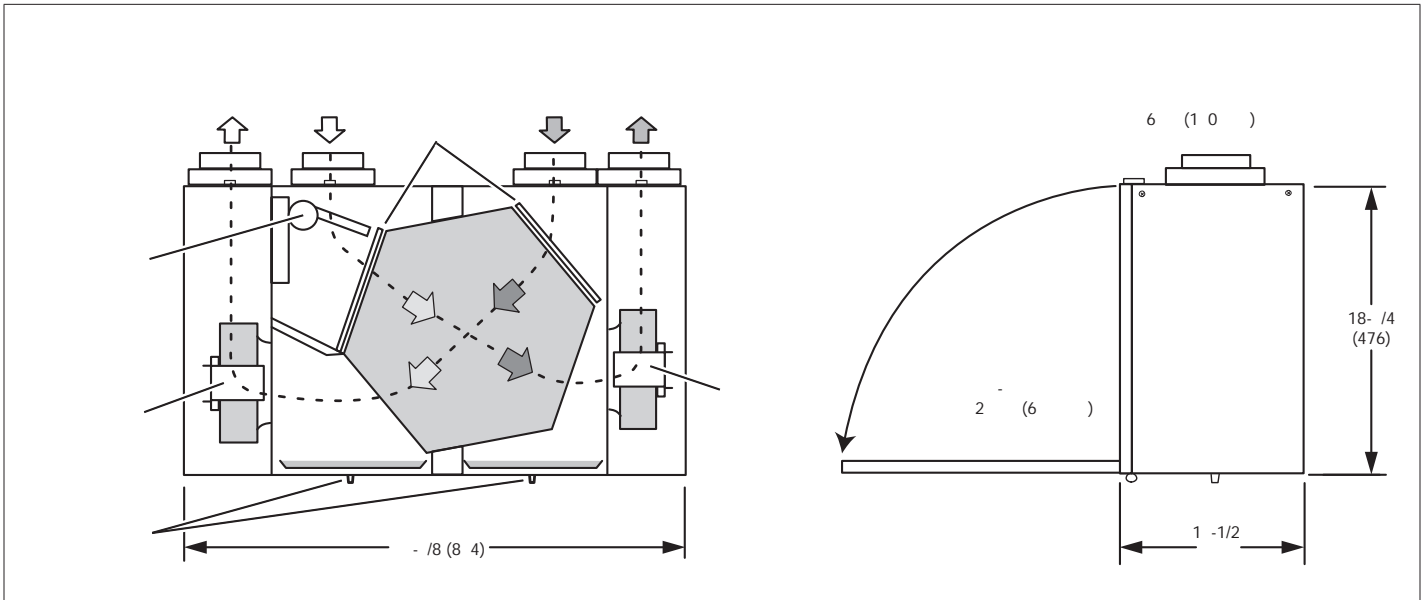

Figure 2. ERV-175-TPD, HRV5-200-TPD AND HRV5-270-TPD-ECM

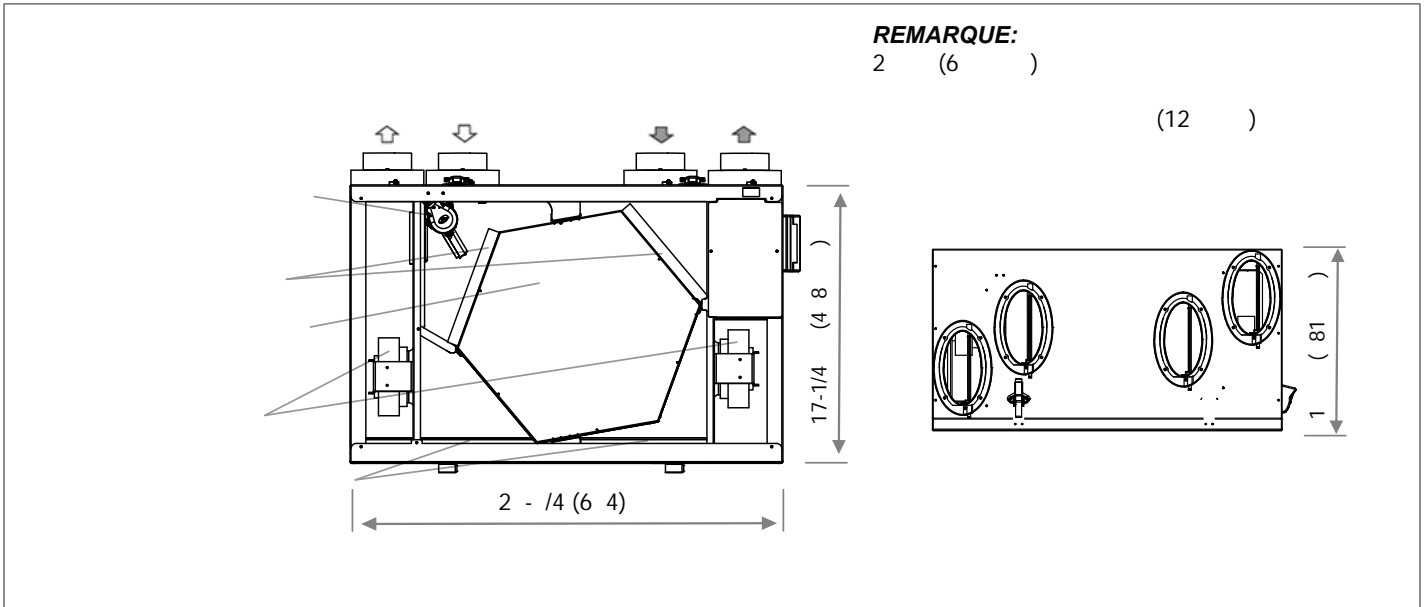

Figure 3. HRV5-HEX095-TPD

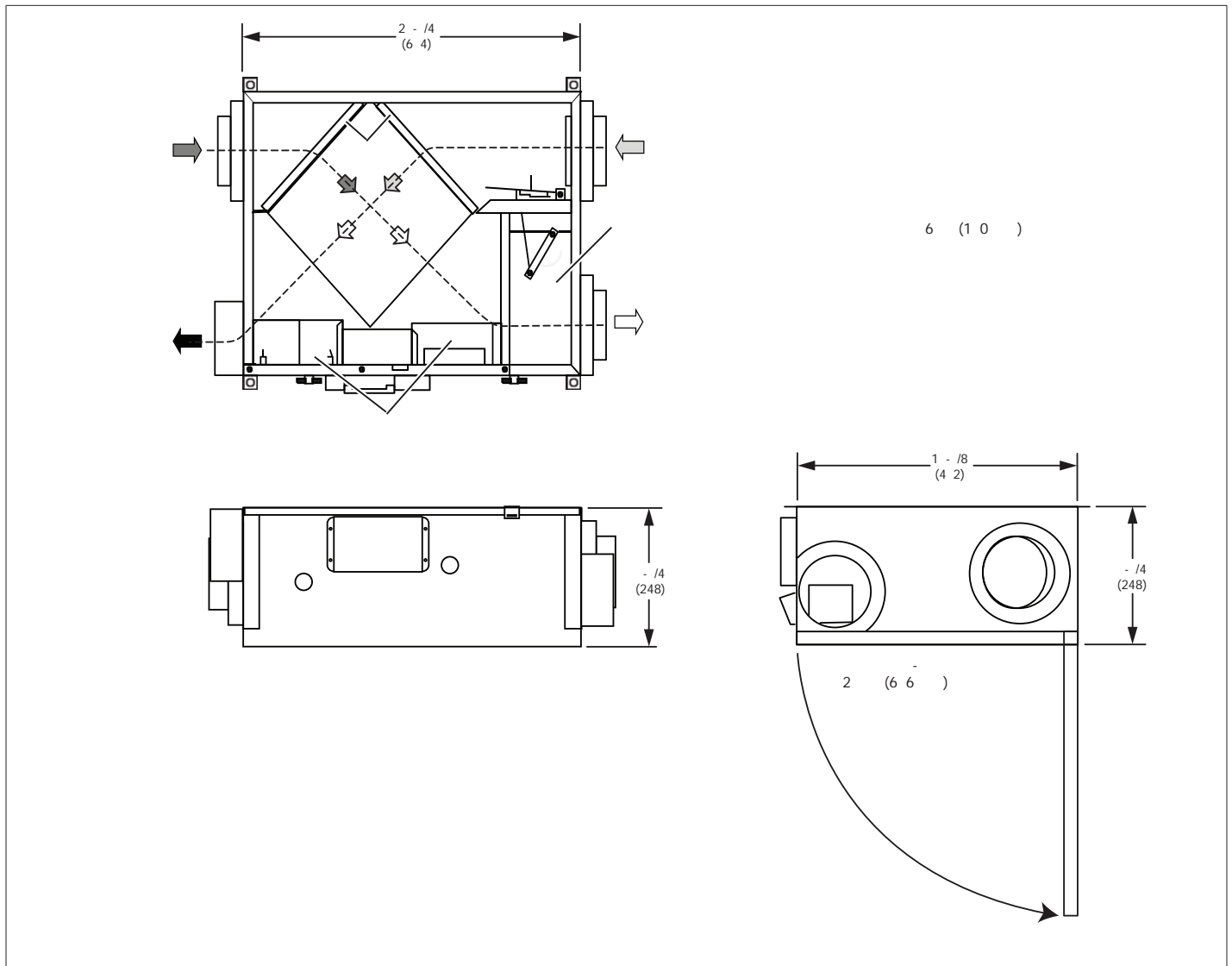

Figure 4. ERV5-130

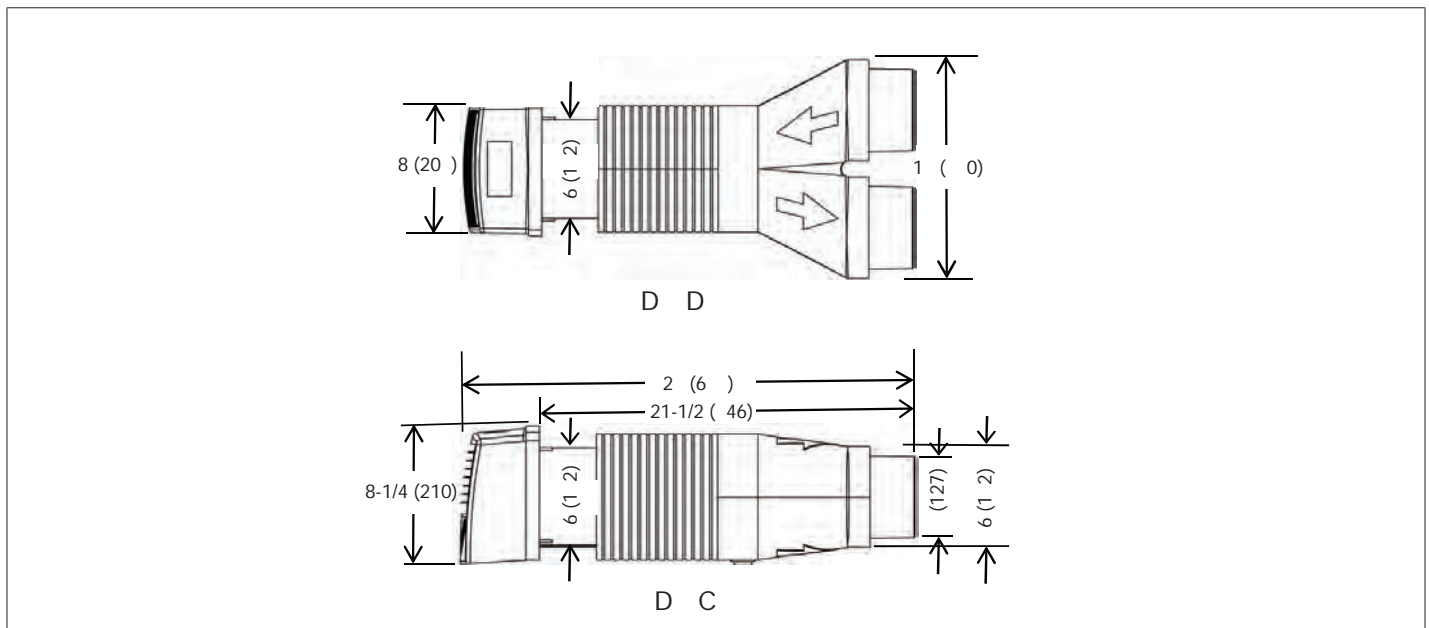

Figure 5. Capuchons doubles

Formage des gaines pour les orifices ovales

Unités applicables:

HRV3-095, HRV3-150-TPD, HRV5-200-TPD, HRV5-HEX095-TPD, HRV5-270-TPD-ECM, ERV5-150-TPD et ERV5-175-TPD

Ces unités ont des orifices d'alimentation et de retour ovales. Ceci permet à ces unités d'utiliser l'espace aussi efficacement que possible. La circonférence des orifices est la même que pour les gaines rondes. Aplatir simplement un raccord de gaine standard pour s'adapter à la forme et fixer sur l'orifice ovale en utilisant la même méthode qu'avec un orifice rond.

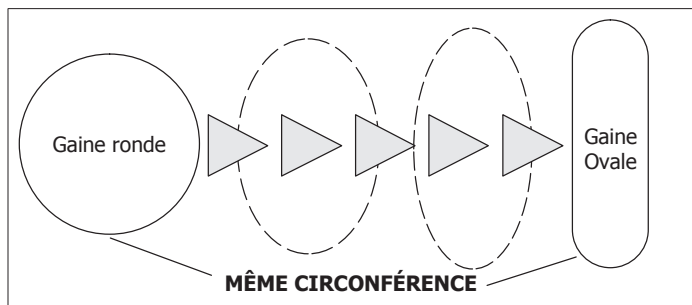

Figure 6. Formage des gaines pour les orifices ovales

Exigences

Les appareils suivants ne doivent pas être connectés à un VRE/VRC:

- Sécheuse de linge
- Cuisinière
- Ventilateur supérieur d'un poêle
- Aspirateur central

REMARQUE: Le non-respect de ces instructions annule la garantie de l'unité VRE/VRC.

⚠ DANGER

Danger d'empoisonnement au monoxyde de carbone et/ou d'explosion.

Peut entraîner des blessures graves ou mortelles.

Les gaz de combustion et d'évacuation des appareils de chauffage ne doivent jamais pénétrer dans les espaces d'habitation.

L'unité VRE/VRC doit être correctement équilibrée (voir page 30 ou 32) pour empêcher toute pression négative dans le bâtiment. Une pression négative peut causer un retour des gaz de combustion dans d'autres appareils de la maison comme une fournaise au gaz, une fournaise au mazout, un chauffe-eau, un poêle à bois, une cheminée, etc.

(VRC à 5 orifices seulement) Les cycles de dégivrage génèrent une pression négative dans le local technique. Installer les gaines et les acheminer vers des zones qui ne contiennent pas d'appareils générant des gaz de combustion évacués. Ne jamais connecter une gaine de retour ou d'alimentation à d'autres unités de chauffage comme une cheminée ou un poêle à bois.

Cycle de dégivrage (VRE/VRC)

Le VRE/VRC est équipé d'un système de dégivrage électronique. Le cycle de dégivrage est déclenché quand la température extérieure tombe en dessous de 27 °F (-3 °C). L'air frais aspiré est mesuré pour définir les temps de dégivrage et de fonctionnement en mode de dégivrage. Les trois modes de dégivrage sont:

- À 27 °F (-3 °C), le VRE/VRC fonctionne en mode de dégivrage pendant 3 minutes et en mode ventilation pendant 25 minutes
- À -4 °F (-20 °C), le VRE/VRC fonctionne en mode de dégivrage pendant 4,5 minutes et en mode ventilation pendant 17 minutes
- À -31 °F (-35 °C), le VRE/VRC fonctionne en mode de dégivrage pendant 7 minutes et en mode ventilation pendant 15 minutes

Aucun contrôleur à distance ne peut modifier ce mode de dégivrage ou la vitesse jusqu'à ce que le cycle soit terminé. Une fois le cycle terminé, le VRE/VRC repasse à ses réglages antérieurs. Si le cycle est terminé mais que la thermistance continue à mesurer une température de dégivrage, le cycle de dégivrage recommence.

Dégivrage par le registre de recirculation

Unités applicables:

(HRV3-095, HRV3-150-TPD, HRV5-150, HRV5-200-TPD, HRV5-HEX095-TPD, HRV5-270-TPD-ECM, ERV5-150-TPD, ERV5-175-TPD et ERV5-130)

Pendant le dégivrage, un registre motorisé ferme l'air venant de l'extérieur, ce qui permet à l'air évacué de recirculer dans le noyau de l'unité. Pendant le cycle de dégivrage, la ventilation ne fonctionne pas. Après la période de dégivrage, le registre bouge dans la direction opposée pour ré-ouvrir l'orifice d'air frais. Le cycle de dégivrage recommence jusqu'à ce que la température soit supérieure à 27 °F (-3 °C).

Dégivrage par le registre - Modèles à cinq orifices (HRV3-195) - Pendant le dégivrage, un registre motorisé ferme l'air venant de l'extérieur, ce qui permet à un cinquième orifice de s'ouvrir pour permettre l'aspiration de l'air tiède autour de l'unité. Pendant le cycle de dégivrage, l'air vicié est toujours évacué.

Après la période de dégivrage, le registre bouge dans la direction opposée pour ré-ouvrir l'orifice d'air frais.

Le cycle de dégivrage recommence jusqu'à ce que la température soit supérieure à 27 °F (-3 °C). (L'orifice de dégivrage peut aussi être raccordé à un autre endroit.)

Mode de fonctionnement des ventilateurs VRE et VRC

Les maisons modernes très bien isolées nécessitent de l'air frais extérieur pour maintenir un air intérieur sain. La ventilation nécessaire dans la maison dépend:

- Du nombre d'occupants et de leur niveau d'activité
- De la manière dont la maison a été construite
- Des préférences personnelles concernant l'air

L'unité VRE/VRC introduit de l'air frais dans la maison tout en récupérant l'énergie de l'air qu'elle rejette à l'extérieur. En particulier, un VRE/VRC qui est correctement installé, utilisé et entretenu assure les fonctions suivantes:

- Évacue l'air vicié
- Introduit un volume équivalent d'air frais extérieur

- Récupère la majorité de l'énergie de l'air vicié évacué
- Utilise l'énergie récupérée pour préchauffer ou prérefroidir l'air extérieur qui est aspiré dans la maison
- Distribue l'air frais dans toute la maison

Quelle est la ventilation nécessaire?

Quand les fenêtres et les portes sont fermées (en hiver et en été en cas de climatisation), le VRE/VRC doit être réglé pour fonctionner en continu à vitesse mini avec l'option de passer sur vitesse maxi en fonction des besoins. Par exemple, si beaucoup de personnes sont à la maison, l'unité doit être réglée temporairement sur vitesse maxi. Inversement, quand la maison est inoccupée, un mode de fonctionnement intermittent (par exemple, 20 minutes ON / 40 minutes OFF) peut être utilisé.

Choisir la ventilation qui vous convient.

Les modes de fonctionnement et les vitesses sont utilisés pour régler la ventilation intérieure. Expérimenter avec les niveaux de ventilation pour évaluer la quantité idéale de ventilation nécessaire pour satisfaire vos préférences. Les modes de fonctionnement disponibles dépendent du contrôleur principal qui est installé. Certaines fonctions et modes peuvent ne pas être disponibles.

Tableau 7. Modes de fonctionnement









Mode	Icône	Description
Recirculation		Faire recirculer l'air intérieur sans introduire d'air frais. Les modes Recirculation (II et V) ne sont pas applicables si le VRC est connecté à un système de ventilation à air pulsé puisque ce système fait déjà recirculer l'air de la maison. Le mode Recirculation n'est pas disponible sur certains modèles.
* Ce mode de fonctionnement n'est disponible qu'avec le contrôleur numérique 5 vitesses / 5 modes (Y8250).		

Tableau 7. Modes de fonctionnement

Mode	Icône	Description
Ventilation continue		Ce mode de fonctionnement assure une ventilation continue dans la maison. Vous pouvez par exemple choisir Ventilation continue à vitesse mini comme fonctionnement normal et passer à vitesse maxi pendant les périodes de plus grande activité (cuisine, douche, etc.).
Ventilation 20 minutes, Recirculation 40 minutes*		Ce mode assure la ventilation pendant 20 minutes, puis fait recirculer l'air intérieur pendant 40 minutes par heure. Ce mode n'est pas applicable si le VRC est connecté à un système de ventilation à air pulsé. Ce mode est utile quand le mode « Ventilation continue » fournit trop de ventilation.
Ventilation 20 minutes, Arrêt 40 minutes*		Ce mode de fonctionnement assure 20 minutes de ventilation par heure. Vous pouvez utiliser ce mode de ventilation à vitesse mini pendant les bas niveaux d'activité ou quand la maison est inoccupée. Ce mode est utile quand le mode « Ventilation continue » fournit trop de ventilation.
Ventilation 10 minutes, Arrêt 50 minutes*		Ce mode de fonctionnement assure 10 minutes de ventilation par heure. Vous pouvez utiliser ce mode de ventilation à vitesse mini pendant les bas niveaux d'activité ou quand la maison est inoccupée. Ce mode est utile quand le mode « Ventilation 20 minutes, Arrêt 40 minutes » fournit trop de ventilation.
Recirculation continue*		Ce mode fait recirculer l'air intérieur en continu (pas de ventilation). Ce mode n'est pas applicable si le VRC est connecté à un système de ventilation à air pulsé.
Ventilateur à vitesse mini en continu		Ce mode fait fonctionner le ventilateur en continu à vitesse mini selon le mode de fonctionnement choisi (Ventilation ou Recirculation).
Ventilateur à vitesse maxi en continu		Ce mode fait fonctionner le ventilateur en continu à vitesse maxi selon le mode de fonctionnement choisi (Ventilation ou Recirculation). Ce mode est utile quand le niveau d'activité ou le nombre d'occupants de la maison est élevé pendant une durée prolongée.

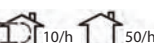
Guide d'installation et de réglage avec le iComfort E30 (15S63) ou S30 (12U67)



Figure 7. iComfort S30 avec concentrateur intelligent 2.0



Figure 8. iComfort E30

Tous les modèles indiqués au «Tableau 2. Modèles et numéros de catalogue» à la page 3 sont compatibles avec le iComfort S30 équipé d'un concentrateur intelligent 2.0 et le E30.

⚠ IMPORTANT

Les VRE/VRC peuvent être utilisés avec un contrôleur S30 ou E30. Le iComfort S30 exige un concentrateur intelligent 2.0.

Ne pas connecter le S30 ou le E30 à un VRE/VRC avant d'avoir confirmé que la version du logiciel du thermostat est 03.50.XXX ou plus.

CARACTÉRISTIQUES

Le E30 et le S30 peuvent contrôler le registre d'air frais, le VRE ou le VRC dans les modes suivants:

- Mode conforme ASHRAE 62.2.
- Mode non-conforme ASHRAE - les neutralisations environnementales utilisent la température extérieure et le point de rosée extérieur dans un intervalle de paramètres défini.
- Mode temporisé - fait fonctionner la ventilation pendant une durée déterminée par heure.
- Ventilation demandée par l'utilisateur.
- Fournit une ventilation pour les applications avec zonage et sans zonage.

APERÇU DE L'INSTALLATION

- Voir «Diagramme de câblage du registre d'air frais, DU VRE et DU VRC» à la page 14 pour les connexions électriques.
- Installateur: voir les taux de ventilation et les paramètres de contrôle du thermostat aux sections suivantes.
- Utilisateur: voir «Guide de l'utilisateur du contrôleur de ventilation iComfort E30 (15S63) ou S30 (12U67)» à la page 18.
- De l'aide supplémentaire et des didacticiels en ligne sont également disponibles sur la page de support iComfort à

<http://www.support.lennoxicomfort.com/help/index.html>

DIAGRAMME DE CÂBLAGE DU REGISTRE D'AIR FRAIS, DU VRE ET DU VRC

Utiliser le diagramme applicable pour connecter le registre d'air frais ou l'équipement de ventilation.

! IMPORTANT

AUCUN interverrouillage n'est nécessaire sur l'équipement de ventilation quand il est contrôlé par un thermostat iComfort E30 ou S30.

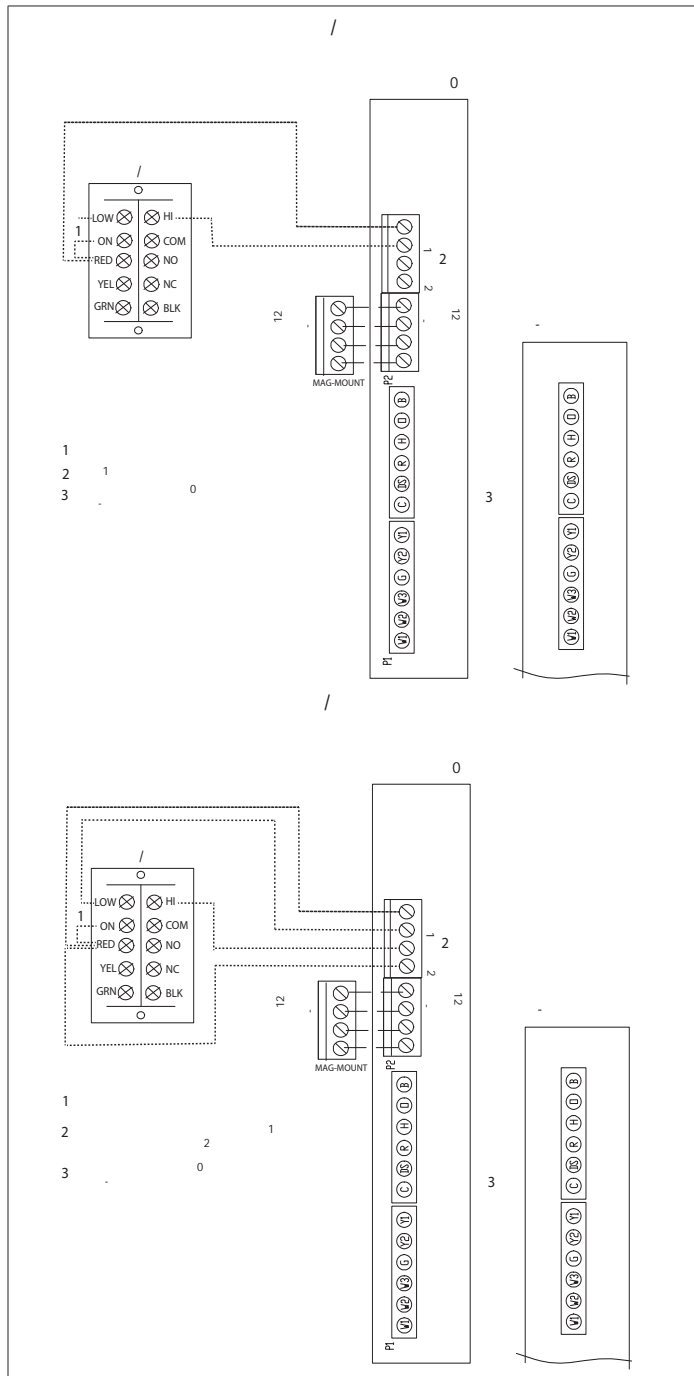

Figure 9. Câblage du iComfort E30 à l'équipement de ventilation

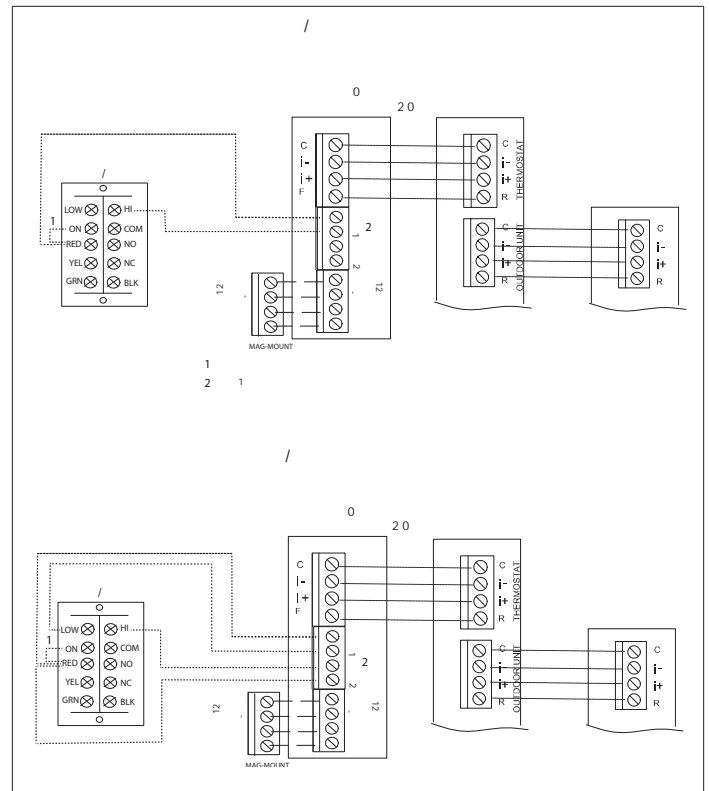

Figure 10. Câblage du iComfort S30 à l'équipement de ventilation

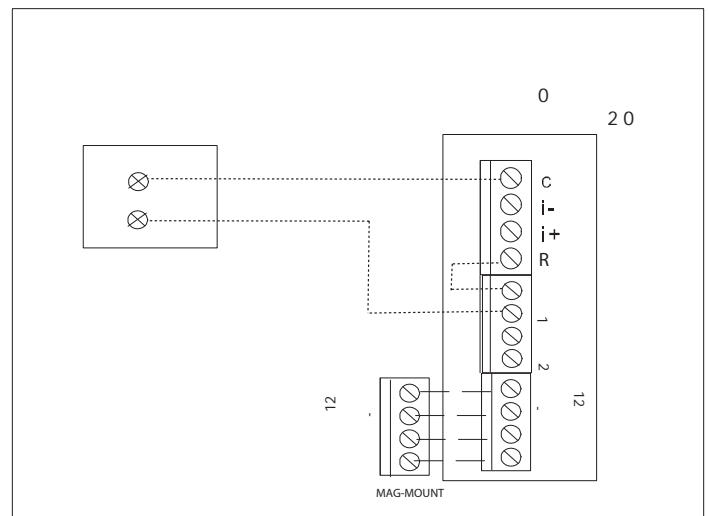

Figure 11. Câblage du iComfort E30/S30 au registre d'air frais

DÉTERMINATION DU DÉBIT DE VENTILATION

L'information suivante est utilisée pour régler le taux de ventilation à vitesses mini et maxi en mode temporisé ou conforme ASHRAE pour les VRE et VRC à une et deux vitesses installés avec un thermostat iComfort E30 ou S30.

Voir «Réglages de la vitesse maxi par l'installateur» à la page 37 pour la configuration du débit du VRE/VRC.

Débit de ventilation à vitesse maxi

Pour utiliser le VRE/VRC comme unité à une ou deux vitesses, régler le ventilateur à la vitesse maximum pour équilibrer le débit d'air et être conforme à ASHRAE 62.2.

- Utiliser le tableau d'équilibrage (voir «Tableaux d'équilibrage des débits d'air» à la page 41) ou un tube de Pitot pour déterminer le débit de ventilation.
- Utiliser le débit calculé pour la configuration S30 ou E30 pour le mode temporisé et conforme ASHRAE à vitesse maxi.

Débit de ventilation à vitesse mini

Utiliser la procédure suivante pour régler le ventilateur du système à la vitesse minimum sur les unités à deux vitesses.

- Si un tube de Pitot n'est pas disponible, utiliser le débit statique de 0,1 po H₂O pour la vitesse 1 - mini du «Tableau 6. Courbes de vitesse optionnelles du ventilateur (testées en usine)» à la page 7 comme valeur par défaut.
- Utiliser le débit calculé pour la configuration S30 ou E30 pour le mode conforme ASHRAE à vitesse mini.

MODES DE CONTRÔLE DE LA VENTILATION

Les tableaux suivants fournissent une référence rapide pour savoir quels paramètres sont applicables à un équipement spécifique.

Tableau 1. Modes de contrôle de la ventilation

Modes de contrôle de la ventilation	Registre d'air frais	VRC 1 vitesse	VRC 2 vitesses	VRE 1 vitesse	VRE 2 vitesses
Temporisé					
Ventilation temporisée, minutes par heure (0 à 60, défaut = 20 min)	√	√	√	√	√
Débit de ventilation (20 à 500 pi ³ /min, défaut = 130 pi ³ /min)	---	√	---	√	---
Débit de ventilation à vitesse mini (10 à 200 pi ³ /min, défaut = 50 pi ³ /min)	---	---	√	---	√
Débit de ventilation à vitesse maxi (20 à 500 pi ³ /min, défaut = 130 pi ³ /min)	---	---	√	---	√
Limite de température extérieure maxi pour la ventilation (60 à 115 °F, défaut = 110 °F)	√	√	√	√	√
Limite de température extérieure mini pour la ventilation (-20 à 55 °F, défaut = 0 °F)	√	√	√	√	√
Limite de point de rosée extérieur maxi pour la ventilation (45 à 80 °F, défaut = 55 °F)	√	√	√	√	√
ASHRAE (62.2)					
Débit de ventilation (20 à 500 pi ³ /min, défaut = 130 pi ³ /min)	---	√	---	√	---
Débit de ventilation à vitesse mini (10 à 200 pi ³ /min, défaut = 50 pi ³ /min)	---	---	√	---	√
Débit de ventilation à vitesse maxi (20 à 500 pi ³ /min, défaut = 130 pi ³ /min)	---	---	√	---	√
ASHRAE Vérification de conformité	NON	OUI	OUI	OUI	OUI
ASHRAE Crédit d'infiltration (0 à 200 pi ³ /min, défaut = 0 pi ³ /min)	√	√	√	√	√
ASHRAE Surface au sol desservie par ce ventilateur	√	√	√	√	√
ASHRAE Nombre de chambres	√	√	√	√	√
Ignorer les conditions extérieures pour ventilation - Activé					
Limite de température extérieure maxi pour la ventilation (60 à 115 °F, défaut = 100 °F)	√	√	√	√	√
Limite de température extérieure mini pour la ventilation (-20 à 55 °F, défaut = 0 °F)	√	√	√	√	√
Limite de point de rosée extérieur maxi pour la ventilation (45 à 80 °F, défaut = 55 °F)	√	√	√	√	√

Temporisé

- Quand le mode temporisé est actif, le système s'assure que la ventilation a fonctionné à la vitesse mini pendant au moins la durée horaire choisie.
- Le système essaie d'abord de satisfaire le temps de ventilation nécessaire en ne ventilant que pendant le conditionnement.
- La durée restante du bloc horaire est comparée à la durée de ventilation nécessaire restante; si la durée restante est égale ou inférieure à la durée de ventilation nécessaire restante, la ventilation à vitesse mini démarre puis s'arrête quand le bloc horaire est terminé ou quand la durée de ventilation nécessaire est satisfaite.
- Si Ventilation maintenant est choisie par l'utilisateur, l'unité passe de la vitesse mini à la vitesse maxi.
- Si la durée est supérieure au temps de fonctionnement, l'unité passe à la vitesse maxi jusqu'à ce que le taux de ventilation soit satisfait.

ASHRAE

- ASHRAE 62.2 est la norme nationale qui fournit des méthodes pour obtenir une qualité de l'air intérieur acceptable dans les résidences typiques. Elle a été mise au point et est maintenue à jour par l'ASHRAE (American Society of Heating and Air-Conditioning Engineers).
- L'une des trois composantes principales standard est la ventilation de toute la maison qui rejette l'air intérieur vicié et le remplace par de l'air extérieur frais.
- Le ventilateur d'évacuation dilue l'air dans l'espace d'habitation principal avec de l'air extérieur pour retirer les contaminants indésirables provenant des gens, des animaux de compagnie, des produits de nettoyage, etc.
- Le débit du ventilateur de la maison est déterminé en fonction de la surface au sol et du nombre de pièces. Le ventilateur de la maison remplace plusieurs fois l'air de la maison chaque jour. Le fonctionnement peut être continu ou intermittent (débit d'air beaucoup plus important assuré par une minuterie) si 1 zone ou moins.

Formule

Exemple: le tableau ASHRAE 4.1 a prévoit un débit de 98 pi³/min pour une maison de 2000 pieds carrés avec 4 chambres.

Formule:

$$\begin{aligned} & (\text{pieds carrés} \times 0,03) + (\text{chambres} + 1 \times 7,5) = 97,5 \\ & (2000 \times 0,03) + (4+1) \times 7,5 = 97,5 \end{aligned}$$

Tableau

Le tableau suivant est conforme à la norme 62.2 ASHRAE, Tableau 4.1a, Débit de ventilation continue pour l'ensemble d'un bâtiment, en pieds cubes par minute.

Tableau 8. Exigences de ventilation pour l'ensemble d'un bâtiment

Surface au sol (pieds carrés)	Nombre de chambres				
	1	2	3	4	5
	pi ³ /min	pi ³ /min	pi ³ /min	pi ³ /min	pi ³ /min
<500	30	38	45	53	60
501 - 1000	45	53	60	68	75
1001 - 1500	60	68	75	83	90
1501 - 2000	75	83	90	98	105
2001 - 2500	90	98	105	113	120
2501 - 3000	105	113	120	128	135
3001 - 3500	120	128	135	143	150
3501 - 4000	135	143	150	158	165
4001 - 4500	150	158	165	173	180
4501 - 5000	165	173	180	188	195

Pour plus d'information sur ASHRAE, aller à:

<https://www.ashrae.org>.

REGISTRE D'AIR FRAIS

Si un registre d'air frais est installé dans le système, le paramètre « Débit (pi³/min) de ventilation du registre d'air frais » représente le débit d'air aspiré par le registre d'air frais pendant que le ventilateur intérieur fonctionne à sa vitesse continue pour les systèmes sans zonage, et au débit le plus faible de la zone (ventilateur en continu, chauffage ou climatisation) pour les applications à zonage.

- Les calculs utilisent le débit ASHRAE entre 20 et 250 pi³/min, avec une valeur par défaut de 75, quelle que soit la vitesse réelle du ventilateur.
- Quand la ventilation est demandée dans les applications à zonage sans appel de conditionnement, le registre d'air frais s'ouvre et le ventilateur fonctionne à la plus faible vitesse pour la zone.
- Dans une zone en cours de conditionnement, la ventilation est assurée simplement en ouvrant le registre d'air frais pendant que le système conditionne la zone.
- Le système comptabilise le volume de ventilation fournie de la même manière qu'un VRE/VRC à simple vitesse. Le temps nécessaire pour satisfaire la ventilation continue jusqu'à ce que la ventilation par heure soit satisfaite.
- L'interface du thermostat permet à l'utilisateur de commencer la ventilation et de la maintenir pendant un temps déterminé, quelle que soit la valeur de la ventilation par heure. Quand l'utilisateur lance une demande de ventilation, la ventilation commence à la vitesse continue du ventilateur (les vitesses du ventilateur intérieur pour les appels de conditionnement ont précédentes sur les appels de ventilation).

PARAMÈTRES DE VENTILATION DU THERMOSTAT

Aller à menu > réglages > réglages avancés > centre de contrôle du dépositaire > équipement > concentrateur intelligent. Identifier les paramètres indiqués au « Tableau 9. Paramètres du concentrateur intelligent (Ventilation) ».

Les paramètres suivants sont spécifiques à l'application et n'apparaissent que s'ils sont applicables au type d'équipement et au mode de contrôle utilisé. Par exemple, les types d'équipement seront VRE, VRC ou Registre d'air frais et le mode de contrôle sera Temporisé ou ASHRAE.

Tableau 9. Paramètres du concentrateur intelligent (Ventilation)

Paramètre	Description
Mode de contrôle de la ventilation - Temporisé (par défaut)	
Minutes de ventilation par heure	<p>La valeur du paramètre peut varier de 0,0 à 60,0 minutes. La valeur par défaut est de 20,0 minutes. Elle peut être modifiée par incréments de 1,0 minute.</p> <ul style="list-style-type: none"> Le système essaie d'abord de satisfaire le temps de ventilation nécessaire en ne ventilant que pendant le conditionnement. REMARQUE: Ventilation continue N'est PAS considérée être du conditionnement. Quand la durée de ventilation nécessaire pendant l'heure n'est pas égale la durée restante dans cette heure, le système commence la ventilation et ne s'arrête que quand la durée de ventilation est atteinte. Lors d'une ventilation sans demande de conditionnement, la ventilation est active ainsi que la demande de fonctionnement continu du ventilateur intérieur. Lors d'une ventilation avec demande de conditionnement, la ventilation est active avec la demande de conditionnement.
Débit de ventilation	La valeur du paramètre peut varier de 20 à 200 pi ³ /min. La valeur par défaut est de 130 pi ³ /min. Elle peut être modifiée par incréments de 1,0 pi ³ /min.
Débit de ventilation à vitesse mini	La valeur du paramètre peut varier de 10 à 200 pi ³ /min. La valeur par défaut est de 50 pi ³ /min. Elle peut être modifiée par incréments de 1,0 pi ³ /min.
Débit de ventilation à vitesse maxi	La valeur du paramètre peut varier de 20 à 500 pi ³ /min. La valeur par défaut est de 130 pi ³ /min. Elle peut être modifiée par incréments de 1,0 pi ³ /min.
Limite supérieure de température extérieure pour ventilation	<p>La valeur du paramètre peut varier de 60 à 115 °F. La valeur par défaut est de 100 °F. Elle peut être modifiée par incréments de 5 °F.</p> <p>Quand la température extérieure est égale ou supérieure à la valeur de la Limite supérieure de température extérieure pour ventilation, la ventilation ne fonctionne pas. Lorsqu'elle est verrouillée à cause d'une température extérieure élevée, elle se déverrouille si la température extérieure n'est pas disponible ou si la température indiquée est de 1 °F inférieure à la Limite supérieure de température extérieure pour ventilation si les températures sont affichées en Fahrenheit, ou de 0,5 °C si les températures sont affichées en Celsius.</p>

Tableau 9. Paramètres du concentrateur intelligent (Ventilation)

Paramètre	Description
Limite inférieure de température extérieure pour ventilation	<p>La valeur du paramètre peut varier de -20 à 55 °F. La valeur par défaut est de 0 °F. Elle peut être modifiée par incréments de 5 °F.</p> <p>Quand la température extérieure est inférieure à la valeur de la Limite inférieure de température extérieure pour ventilation, la ventilation ne fonctionne pas.</p> <p>Lorsqu'elle est verrouillée à cause d'une faible température extérieure, elle se déverrouille si la température extérieure n'est pas disponible ou si la température indiquée est de 1 °F supérieure à la Limite inférieure de température extérieure pour ventilation si les températures sont affichées en Fahrenheit, ou de 0,5 °C si les températures sont affichées en Celsius.</p>
Limite supérieure du point de rosée extérieur pour ventilation	<p>La valeur du paramètre peut varier de 45 à 80 °F. La valeur par défaut est de 55 °F. Elle peut être modifiée par incréments de 5 °F.</p> <p>Quand le point de rosée extérieur est supérieur à la valeur de la Limite supérieure du point de rosée extérieur, la ventilation ne fonctionne pas.</p> <p>Lorsqu'elle est verrouillée à cause d'un point de rosée extérieur élevé, elle se déverrouille si le point de rosée extérieur n'est pas disponible ou si le point de rosée extérieur indiqué est de 1 °F inférieur à la limite de verrouillage si les températures sont affichées en Fahrenheit, ou de 0,5 °C si les températures sont affichées en Celsius.</p>
Modes de contrôle de la ventilation - ASHRAE	
	<ul style="list-style-type: none"> Le système essaie d'abord de satisfaire le volume de ventilation nécessaire en ne ventilant que pendant le conditionnement. <i>Ventilation continue</i> n'est pas considérée être du conditionnement. Le volume total d'air de ventilation est totalisé et stocké pour le comparer au volume de ventilation horaire cible. La valeur totalisée est remise à zéro à chaque heure. Quand le volume d'air de ventilation nécessaire restant pour l'heure divisé par le débit de ventilation seule est égal ou supérieur à la durée de ventilation restante pour l'heure et qu'il n'y a pas de conditionnement, le système commence à ventiler en mode ventilation continue et ne s'arrête que lorsque le volume de ventilation horaire cible est atteint. Lors d'une ventilation sans demande de conditionnement, la ventilation est active ainsi que la demande de fonctionnement continu du ventilateur intérieur. Lors d'une ventilation avec demande de conditionnement, la ventilation est active avec la demande de conditionnement. Quand la ventilation fonctionne, l'interface utilisateur indique « ventilation » sur l'écran d'accueil.
Débit de ventilation	La valeur du paramètre peut varier de 20 à 500 pi ³ /min. La valeur par défaut est de 130 pi ³ /min. Elle peut être modifiée par incréments de 1,0 pi ³ /min.
Débit de ventilation à vitesse mini	La valeur du paramètre peut varier de 10 à 200 pi ³ /min. La valeur par défaut est de 50 pi ³ /min. Elle peut être modifiée par incréments de 1,0 pi ³ /min.
Débit de ventilation à vitesse maxi	La valeur du paramètre peut varier de 20 à 500 pi ³ /min. La valeur par défaut est de 130 pi ³ /min. Elle peut être modifiée par incréments de 1,0 pi ³ /min.
Ignorer les conditions extérieures pour ventilation	Les options sont Activé (valeur par défaut) ou Désactivé.
ASHRAE Vérification de conformité	NON (débit de ventilation trop faible pour conformité à ASHRAE 62.2) ou OUI (réglages conformes à ASHRAE 62.2)

Tableau 9. Paramètres du concentrateur intelligent (Ventilation)

Paramètre	Description
ASHRAE Crédit d'infiltration	La valeur du paramètre peut varier de 0,0 à 200,0 pi ³ /min. La valeur par défaut est de 2500 pieds carrés. Elle peut être modifiée par incréments de 1,0 pi ³ /min.
ASHRAE Surface au sol desservie par ce ventilateur	La valeur du paramètre peut varier de 500,0 à 5000,0 pieds carrés. La valeur par défaut est de 2500,0 pi ² /min. Elle peut être modifiée par incréments de 100,0 pieds carrés. Formule pour calculer la ventilation nécessaire: (Surface totale maison en pieds carrés/100) + (nombre de chambres+1) x 7,5 pi³/min
ASHRAE Nombre de chambres	La valeur du paramètre peut varier de 1,0 à 10,0. La valeur par défaut est de 3,0. Elle peut être modifiée par incréments de 1,0.
Ignorer les conditions extérieures pour ventilation - Activé	
Limite supérieure de température extérieure pour ventilation	La valeur du paramètre peut varier de 60 à 115 °F. La valeur par défaut est de 100 °F. Elle peut être modifiée par incréments de 5 °F. Quand la température extérieure est égale ou supérieure à la valeur de la Limite supérieure de température extérieure pour ventilation , la ventilation ne fonctionne pas. Lorsqu'elle est verrouillée à cause d'une température extérieure élevée, elle se déverrouille si la température extérieure n'est pas disponible ou si la température indiquée est de 1 °F inférieure à la Limite supérieure de température extérieure pour ventilation si les températures sont affichées en Fahrenheit, ou de 0,5 °C si les températures sont affichées en Celsius.
Limite inférieure de température extérieure pour ventilation	La valeur du paramètre peut varier de -20 à 55 °F. La valeur par défaut est de 0 °F. Elle peut être modifiée par incréments de 5 °F. Quand la température extérieure est inférieure à la valeur de la Limite inférieure de température extérieure pour ventilation , la ventilation ne fonctionne pas. Lorsqu'elle est verrouillée à cause d'une faible température extérieure, elle se déverrouille si la température extérieure n'est pas disponible ou si la température indiquée est de 1 °F supérieure à la Limite inférieure de température extérieure pour ventilation si les températures sont affichées en Fahrenheit, ou de 0,5 °C si les températures sont affichées en Celsius.
Limite supérieure du point de rosée extérieur pour ventilation	La valeur du paramètre peut varier de 45 à 80 °F. La valeur par défaut est de 55 °F. Elle peut être modifiée par incréments de 5 °F. Quand le point de rosée extérieur est supérieur à la valeur de la Limite supérieure du point de rosée extérieur, la ventilation ne fonctionne pas. Lorsqu'elle est verrouillée à cause d'un point de rosée extérieur élevé, elle se déverrouille si le point de rosée extérieur n'est pas disponible ou si le point de rosée extérieur indiqué est de 1 °F inférieur à la limite de verrouillage si les températures sont affichées en Fahrenheit, ou de 0,5 °C si les températures sont affichées en Celsius.

Guide de l'utilisateur du contrôleur de ventilation iComfort E30 (15S63) ou S30 (12U67)

ICÔNES DE L'ÉCRAN D'ACCUEIL DE VENTILATION

L'icône de ventilation apparaît sur la gauche de l'écran d'accueil pendant une ventilation de routine prédéfinie. La ventilation de routine est définie par l'installateur à l'aide des paramètres disponibles pour le thermostat.

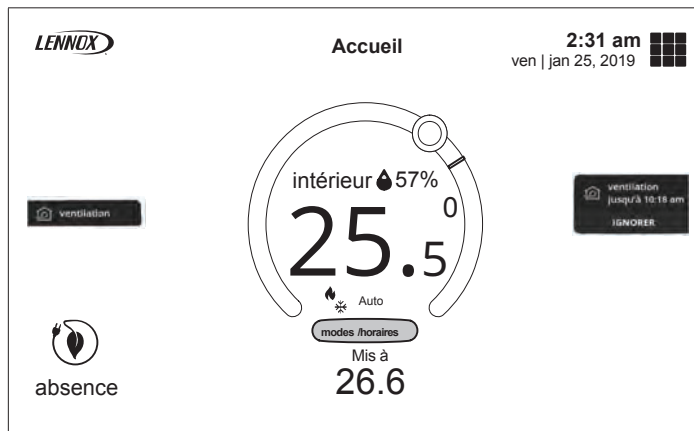

Figure 12. Notifications de l'écran d'accueil de ventilation

RÉGLAGES DE LA VENTILATION

Sélection du menu

À partir de l'écran d'accueil du thermostat, aller à **menu > réglages > ventilation**. L'option ventilation n'apparaît que si un registre d'air frais, un VRE ou un VRC a été installé et configuré par l'installateur. Tous les VRE et VRC Lennox indiqués dans ces instructions peuvent être configurés comme unité à une ou deux vitesses.

Les choix de cette option sont:

- Temporisé ou ASHRAE (selon la configuration par l'installateur lors de l'installation du thermostat).
- On (toujours).
- Off (toujours).

La valeur par défaut est ASHRAE. L'installateur doit la changer à Temporisé si l'utilisateur préfère ce mode.

Ventilation demandée par l'utilisateur

L'utilisateur peut aussi choisir « ventilation maintenant » pour démarrer la ventilation immédiatement. Les options sont 10, 20, 30, 40 et 50 minutes, 1 heure, 1,5 heure, 2 heures, 2,5 heures, 3 heures, 3,5 heures, 4 heures et personnalisé. Personnalisé permet de choisir une durée spécifique.

REMARQUE: Une fois que la ventilation a démarrée, une notification apparaît sur la droite de l'écran d'accueil indiquant l'heure à laquelle le cycle spécifique se terminera et l'option d'annuler la demande (voir « Figure 12. Notifications de l'écran d'accueil de ventilation »).

REMARQUE: L'icône ventilateur en fonctionnement peut également apparaître sur la gauche de l'écran d'accueil quand la ventilation fonctionne et qu'il n'y a pas de demande de climatisation ou de chauffage active.

RAPPELS

À partir de l'écran d'accueil du thermostat, aller à **menu > réglages > rappels**.

Les options sont Désactivé ou 3, 6, 12 ou 24 mois ou personnalisé pour une date spécifique. Cet écran permet également de déclencher le rappel sur la base soit de la date, soit du temps de fonctionnement du système.

Les rappels peuvent être configurés pour l'entretien de la ventilation et au filtre de ventilation. Une fois le rappel défini pour un élément spécifique, appuyer sur terminé pour revenir à l'écran précédent. Une date « expire le » apparaît à côté de l'élément qui vient d'être défini.

Comment fonctionne le déshumidistat

Avec un contrôleur à bouton-poussoir H/C VRE/VRC (Y8249) ou un contrôleur de luxe H/C VRE/VRC (Y8250), un déshumidistat intégré est installé. Celui-ci fonctionne de la manière suivante.

Pendant la saison de chauffage, les niveaux d'humidité intérieure élevés posent problème dans de nombreuses maisons bien isolées. Une condensation excessive sur les fenêtres est un signe d'humidité intérieure élevée. Les niveaux d'humidité intérieure élevés peuvent causer la croissance de moisissures, de mildiou et à long terme, la dégradation de la structure du bâtiment. Le VRC réduit l'humidité intérieure quand l'air extérieur est plus sec que l'air intérieur.

Ces conditions surviennent en général pendant la saison de chauffage quand la température extérieure est inférieure à 59 °F (15 °C).

Pendant la saison de chauffage, le fonctionnement du VRC peut réduire l'humidité intérieure suffisamment pour éliminer le besoin d'une déshumidification supplémentaire. Utiliser la fonction déshumidistat réglable du contrôleur principal si la maison nécessite une déshumidification supplémentaire pendant la saison de chauffage.

Cette fonction est très efficace pour corriger les niveaux d'humidité intérieure élevés en déclenchant une ventilation à vitesse maxi quand l'humidité intérieure dépasse le point de consigne du contrôleur. Une fois que l'humidité intérieure a été réduite, le VRC repasse à ses réglages antérieurs.

Il est suggéré de faire fonctionner le VRC pendant quelques jours sans utiliser la fonction Déshumidistat pour voir si une déshumidification supplémentaire est nécessaire.

Le déshumidistat fonctionne en pourcentage d'humidité relative (HR), 60 étant haut et 20 bas. Si une déshumidification supplémentaire est nécessaire après quelques jours d'essai (la maison est toujours trop humide), régler le niveau d'humidité à une valeur inférieure.

Une personne moyenne est confortable avec une HR comprise entre 30 et 50 %. La fonction Déshumidistat doit être arrêtée (OFF) en permanence, sauf durant la saison de chauffage puisque la déshumidification n'est possible que quand l'air extérieur est plus sec que l'air intérieur.

Remarques sur le déshumidistat

« **Désactiver déshumidistat** » désactive automatiquement la fonction déshumidistat sur le contrôleur principal quand la température extérieure dépasse 59 °F (15 °C) pendant 24 heures consécutives. Toutes les autres fonctions du VRC continuent à fonctionner normalement quand la fonction Déshumidistat est désactivée.

« **Réactiver Déshumidistat** » réactive automatiquement la fonction déshumidistat quand la température extérieure tombe en dessous de 59 °F (15 °C) pendant 24 heures consécutives ou si le VRC est réinitialisé (débranché pendant 30 secondes).

Contrôleur à bouton-poussoir H/C VRE/VRC (Y8249)

Le contrôleur offre les fonctions suivantes pour contrôler la ventilation:

- Deux vitesses du ventilateur (MINI / MAXI)
- Mode Veille (ventilateur arrêté)
- Déshumidistat électronique
- Compatible avec les minuteries sans fil. Connexion par câble basse tension à 3 conducteurs (20 gauge).
- Conçu pour être monté dans une boîte de jonction standard de 2 x 4 po (51 x 102 mm) ou sur un mur.

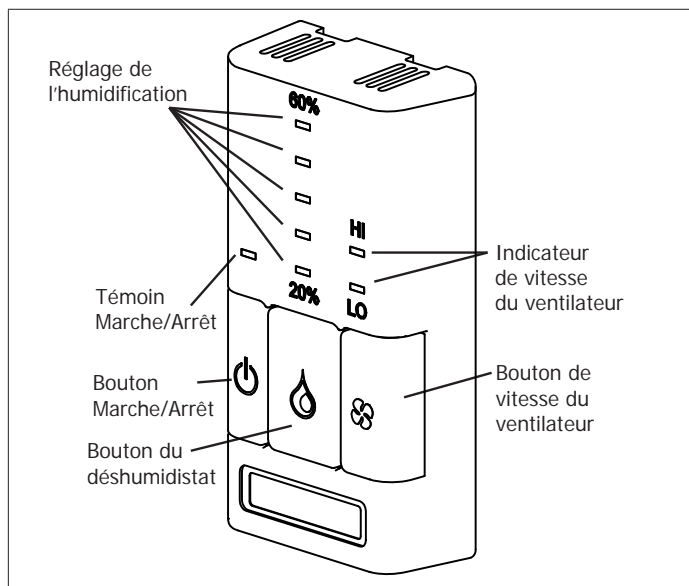



Figure 13. Contrôleur à bouton-poussoir H/C VRE/VRC (Y8249)

Tableau 10. Réglages du contrôleur à bouton-poussoir H/C VRE/VRC (Y8249)

Réglages	Icône	Description
Mise en marche du contrôleur		Appuyer brièvement sur le bouton Marche/Arrêt. Le témoin s'allume.
Réglage de la vitesse de ventilation		Appuyer brièvement sur le bouton ventilateur pour sélectionner LOW (MINI) ou HIGH (MAXI). Le témoin correspondant s'allume. Si les deux témoins LO et HI sont éteints, le ventilateur est arrêté mais démarrera si le Déshumidistat ou la minuterie à distance (éventuelle) le demande.
Contrôle de l'humidité		L'unité réduit l'humidité intérieure quand l'humidité extérieure est inférieure à l'humidité intérieure. Cette fonction est uniquement applicable quand la température extérieure est inférieure à 59 °F (15 °C).

Tableau 10. Réglages du contrôleur à bouton-poussoir H/C VRE/VRC (Y8249)

Réglages	Icône	Description
Réglage du déshumidistat		Appuyer brièvement sur le bouton Déshumidistat jusqu'à ce que le témoin Déshumidistat soit sur le réglage désiré. Après quelques secondes, le témoin Déshumidistat clignote ou s'allume en continu. Un clignotement indique que l'humidité est supérieure au point de consigne et que l'unité fonctionne en ventilation à vitesse maxi. Un témoin allumé en continu indique que l'humidité est inférieure au point de consigne. Le Déshumidistat ignore le réglage de vitesse en vigueur et fait passer l'unité à vitesse MAXI. La fonction Déshumidistat peut être désactivée (OFF) en appuyant sur le bouton jusqu'à ce qu'aucun témoin Déshumidistat ne soit allumé. Voir la section «Comment fonctionne le déshumidistat» à la page 19 de ces instructions pour une description détaillée des fonctions du déshumidistat.

IMPORTANT

Un seul contrôleur principal peut être installé avec le système. Les minuteries ne fonctionneront pas quand le mode de fonctionnement est « OFF », sauf s'ils ont été installés spécifiquement pour cette fonction. Voir «Réglage Veille du contrôleur principal» à la page 33 de ces instructions.

Contrôleur de luxe H/C VRE/VRC (Y8250)

Le contrôleur offre les fonctions les plus avancées pour contrôler la ventilation:

- Cinq vitesses de ventilation
- Mode Veille (vitesse 0)
- Déshumidistat électronique
- Bouton vitesse MAXI pendant 20/40/60 min.
- Compatible avec la minuterie de ventilation H/C sans fil (Y8251)
- Écran LCD rétroéclairé facile à lire
- Faible épaisseur
- Connexion par câble basse tension à 3 conducteurs (20 gauge)

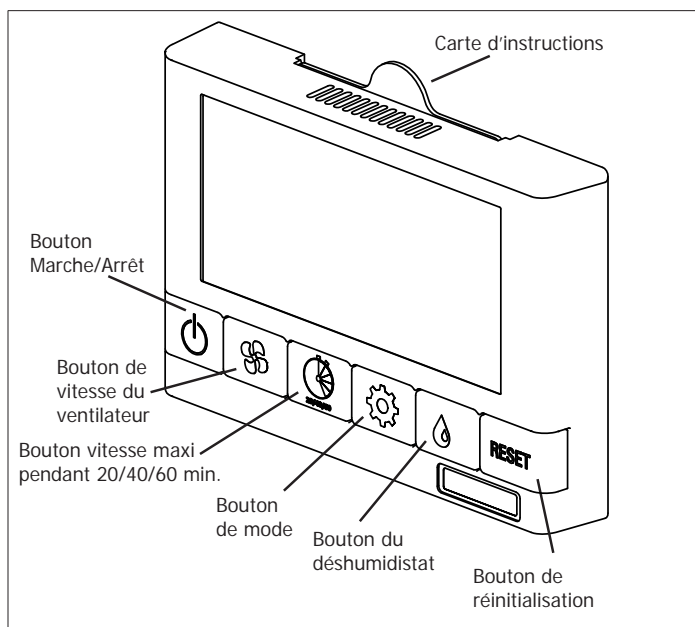

Figure 14. Contrôleur de luxe H/C VRE/VRC (Y8250)

Tableau 11. Modes de fonctionnement





Fonction	Icône
Ventilation continue	
Ventilation 20 minutes, Recirculation 40 minutes	
Ventilation 20 minutes, Arrêt 40 minutes	
Ventilation 10 minutes, Arrêt 50 minutes	
Recirculation continue	

Tableau 12. Fonctionnement du contrôleur numérique





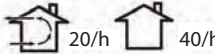
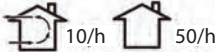

Mode	Icône	Description
Mise en marche du contrôleur		Appuyer brièvement sur le bouton Marche/ Arrêt. Le témoin s'allume.
Réglage de la vitesse de ventilation		Appuyer brièvement sur le bouton ventilateur pour sélectionner l'une des cinq vitesses du ventilateur. La vitesse est affichée sur l'écran à côté de l'icône ventilateur. Le mode Veille (ventilateur arrêté) est indiqué par vitesse 0. Le ventilateur démarre si une minuterie (éventuelle) le demande.
Bouton vitesse MAXI pendant 20/40/60 min.		Appuyer brièvement sur le bouton vitesse MAXI pendant 20/40/60 min pour faire fonctionner le ventilateur à vitesse MAXI pendant 20, 40 ou 60 minutes. Appuyer une fois pour 20 minutes, deux fois pour 40 minutes, trois fois pour 60 minutes et quatre fois pour désactiver. L'icône minuterie apparaît sur l'écran et la section correspondant de l'horloge clignote pour indiquer l'intervalle sélectionné. Quand la minuterie expire, l'unité repasse à sa vitesse de fonctionnement antérieure.
Réglage du mode de fonctionnement		Cinq modes de fonctionnement sont disponibles avec le contrôleur numérique à 5 vitesses / 5 modes. Appuyer sur le bouton Mode pour afficher les différents modes of fonctionnement sur l'écran.
Réglage du déshumidistat		Le contrôleur numérique à 5 vitesses / 5 modes affiche l'humidité intérieure avec des chiffres de GRANDE taille et le réglage du déshumidistat avec des chiffres de PETITE taille. Si l'humidité intérieure est supérieure au point de consigne, le contrôleur déclenche le mode Ventilation à vitesse MAXI du ventilateur jusqu'à ce que l'humidité intérieure soit inférieure au point de consigne. Appuyer brièvement sur le bouton Déshumidistat pour régler le réglage du déshumidistat. Le déshumidistat peut être réglé pour une HR comprise entre 25 et 60 %. Pour désactiver la fonction Déshumidistat sur le contrôleur, afficher successivement les réglages jusqu'à ce que OFF soit affiché. Voir la section «Comment fonctionne le déshumidistat» à la page 19 de ces instructions pour une description détaillée des fonctions du déshumidistat.
Bouton de réinitialisation RESET		Le bouton RESET efface les réglages actuels du ventilateur, minuterie, Mode et Déshumidistat et règle l'unité sur vitesse MINI du ventilateur, mode Ventilation et Déshumidistat à 40 %.

Tableau 12. Fonctionnement du contrôleur numérique

Mode	Icône	Description
Indicateur d'entretien		Un indicateur d'entretien apparaît quand l'unité nécessite un entretien de routine. Voir la section «Entretien du ventilateur (dépositaire uniquement)» à la page 57 de ces instructions. Appuyer sur le bouton Marche/Arrêt pendant 5 secondes pour réinitialiser l'indicateur d'entretien une fois que l'entretien a été effectué.

Minuterie H/C 20/40/60 minutes (Y2169) (optionnelle) et minuterie H/C sans fil (Y8251)

Les minuteries sont disponibles soit câblées, soit sans fil. La minuterie ignore le mode de fonctionnement du contrôleur principal (quelque soit le réglage) et déclenche la Ventilation à vitesse MAXI pendant 20, 40 ou 60 minutes. Le VRE/VRC repasse au mode de fonctionnement et à la vitesse du ventilateur précédents une fois le cycle de la minuterie terminé.

Il peut être souhaitable d'installer des minuteries dans les parties de la maison ayant de l'air de mauvaise qualité (salles de bains, cuisine, etc.).

UTILISATION DES MINUTERIES

Appuyer sur le bouton de sélection pour déclencher la ventilation à vitesse maxi pendant 20, 40 ou 60 minutes. Le témoin correspondant s'allume pour indiquer 20, 40 ou 60 minutes de fonctionnement du ventilateur à vitesse maxi. Appuyer sur le bouton de sélection jusqu'à ce que les témoins soient tous éteints pour annuler la ventilation à vitesse maxi.

MINUTERIE H/C 20/40/60 MINUTES (Y2169) (OPTIONNELLE)

La minuterie câblée offre un mode de verrouillage pour désactiver la minuterie. Verrouiller la minuterie en appuyant sur le bouton de sélection pendant 5 secondes. Déverrouiller en appuyant pendant 5 secondes.

Connecter à un câble basse tension à 3 conducteurs (20 gauge mini.) et installer dans une boîte de jonction standard de 2 x 4 po (51 x 102 mm).

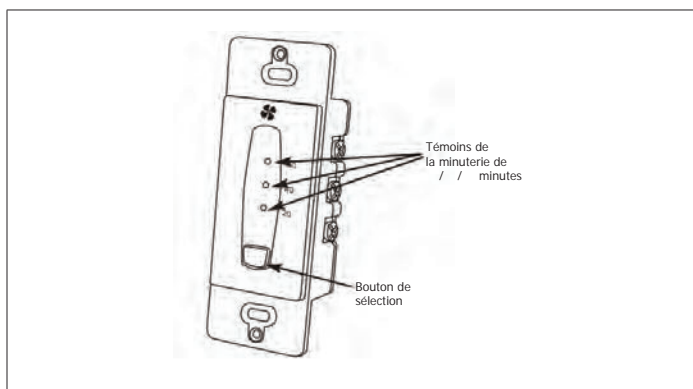

Figure 15. Minuterie H/C 20/40/60 minutes (Y2169) (optionnelle)

MINUTERIE DE VENTILATION H/C SANS FIL (Y8251)

REMARQUE: Peut-être utilisée avec le contrôleur de base Y8249 ou le contrôleur numérique Y8250.

La minuterie sans fil peut être installée dans n'importe quelle pièce de la maison (par ex. une salle de bains) si elle est couplée au contrôleur principal mural. Les minuteries sans fil ont une portée estimée de 40 pieds (12 mètres) sans obstructions. Pour augmenter la portée d'une minuterie sans fil de 20/40/60

minutes, utiliser un répéteur (Y8252). De multiples minuteries peuvent être couplées à un contrôleur principal unique. Conçues pour être montées dans une boîte de jonction standard de 2 x 4 po (51 x 102 mm) ou sur un mur.

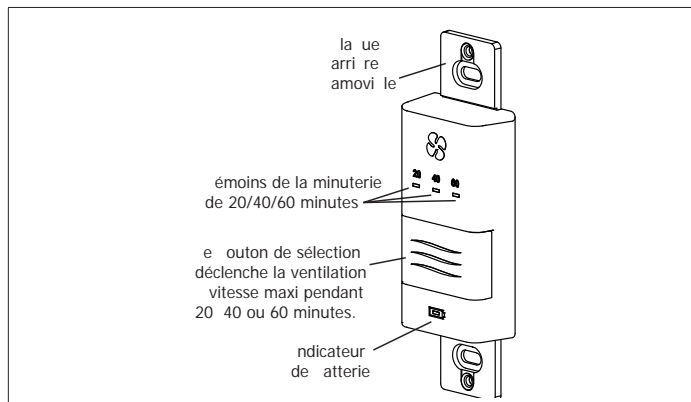

Figure 16. Minuterie sans fil H/C de 20/40/60 minutes (Y8251)

REPLACEMENT DE LA PILE

La DEL pile rouge s'allume quand la pile doit être remplacée sur une minuterie sans fil de 20/40/60 minutes. Pour remplacer la pile:

- Retirer le couvercle du mur.
- Remplacer la pile située à l'arrière du couvercle.
- Remonter le couvercle sur la plaque arrière. Faire attention de ne pas endommager les languettes de la plaque arrière en remontant le couvercle.

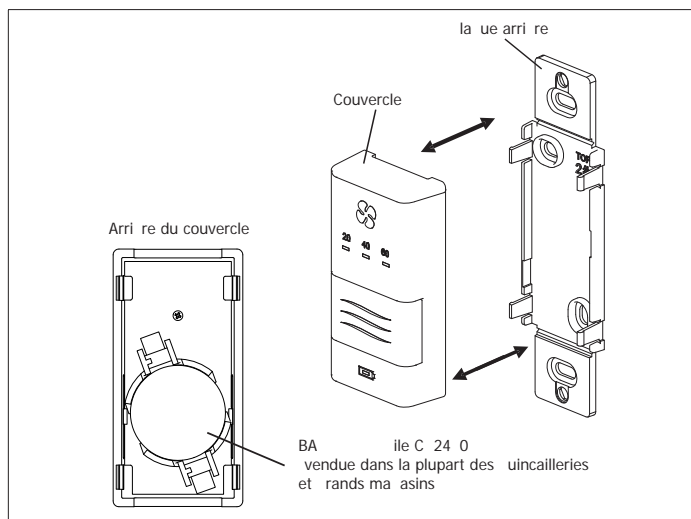

Figure 17. Remplacement de la pile

Répéteur H/C (Y8252)

Cet appareil est utilisé pour accroître la portée des minuteries sans fil (Y8251). Le répéteur se branche directement dans une prise murale de 120 V.

Le répéteur doit être installé à mi-chemin entre la minuterie sans fil de 20/40/60 minutes et le contrôleur principal mural si la minuterie est trop loin.

Si le répéteur est positionné correctement, une DEL verte continue s'allume pour indique que le répéteur a établi une bonne connexion avec le contrôleur principal mural et peut être éloigné au besoin.

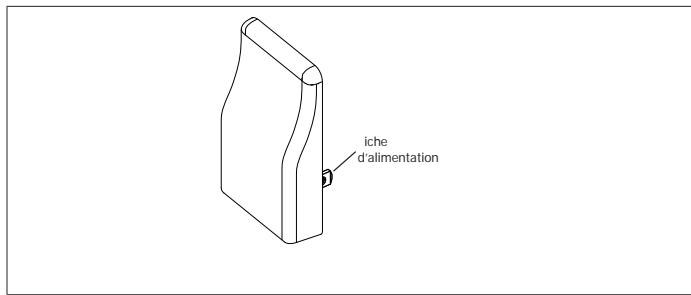

Figure 18. Répéteur H/C (Y8252)

Aperçu des méthodes d'installation

Le VRE/VRC peut être installé de trois manières différentes:

- Installation simplifiée - voir «Méthodes d'installation - Simplifiée (Retour/Retour)» à la page 23.
- Installation partiellement dédiée - voir «Méthodes d'installation - Partiellement dédiée» à la page 24.
- Installation entièrement dédiée - voir «Méthodes d'installation - Entièrement dédiée» à la page 25.

DIMENSIONNEMENT DES GAINES

L'installateur doit s'assurer que toutes les gaines sont dimensionnées et installées comme conçues pour assurer que le système fonctionnera comme prévu.

La quantité d'air que le VRE/VRC refoule dépend directement de la pression statique extérieure totale du système. La pression statique est une mesure de la résistance imposée sur le ventilateur par la longueur des gaines, plus le nombre de raccords utilisés sur les gaines.

INSTALLATION DES GAINES ENTRE LE VRE/VRC ET LES ZONES D'HABITATION DE LA MAISON

Un système de gaines bien conçu et bien installé permettra au VRE/VRC de fonctionner à son efficacité maximale.

Toutes les gaines doivent être courtes et présenter aussi peu de coudes et de cintrages que possible pour maximiser le débit d'air. Des coudes à 45 degrés sont préférables aux coudes à 90 degrés. Utiliser des tés en Y plutôt que des tés à angle droit dans la mesure du possible.

Tous les joints des gaines doivent être fixés par des vis, des rivets ou un agent d'étanchéité pour gaines et enveloppés avec du mastic ou du ruban adhésif de qualité pour éviter les fuites. Il est préférable d'utiliser du mastic. Si du ruban adhésif est utilisé, il doit être du type à feuille d'aluminium autocollante.

Il est recommandé d'utiliser des gaines galvanisées (rigides) entre le VRE/VRC et les espaces d'habitation dans la mesure du possible, bien que des gaines flexibles puissent être utilisées en modération au besoin.

Une petite longueur (environ 12 po [300 mm]) de gaine flexible non métallique isolée doit être insérée entre le VRE/VRC et le système de gaines d'alimentation/évacuation pour éviter le transfert des bruits par le système de gaines.

Toutes les gaines traversant des greniers et des espaces non chauffés doivent être étanchéifiées et isolées conformément aux codes.

! IMPORTANT

Les applications comme les serres, les atriiums, les piscines, les saunas, etc. présentent des exigences de ventilation uniques qui nécessitent un système de ventilation isolé.

Méthodes d'installation - Simplifiée (Retour/Retour)

La méthode simplifiée aspire l'air vicié de la gaine de retour d'air froid de la fournaise/ventilo-convecteur et introduit une quantité égale d'air frais plus en aval dans le retour d'air froid comme illustré à la figure ci-dessous.

Principaux points

Le VRE/VRC doit être équilibré.

- Il est obligatoire (pour empêcher la recirculation) soit que le ventilateur de la fournaise fonctionne en continu, soit que le fonctionnement du VRE/VRC soit interverrouillé avec celui du ventilateur de la fournaise.
- La configuration des gaines peut dépendre du modèle du VRE/VRC. Voir les spécifications de l'unité.
- Vérifier les codes et les organismes de régulation locaux pour acceptabilité.

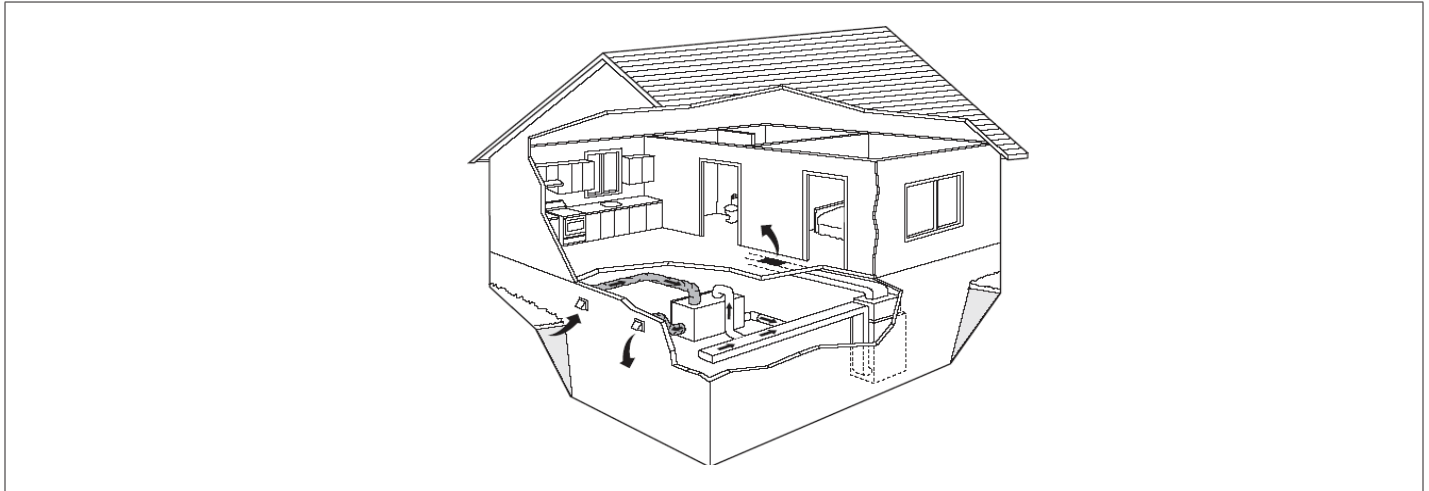

Figure 19. Installation simplifiée (Retour/Retour)

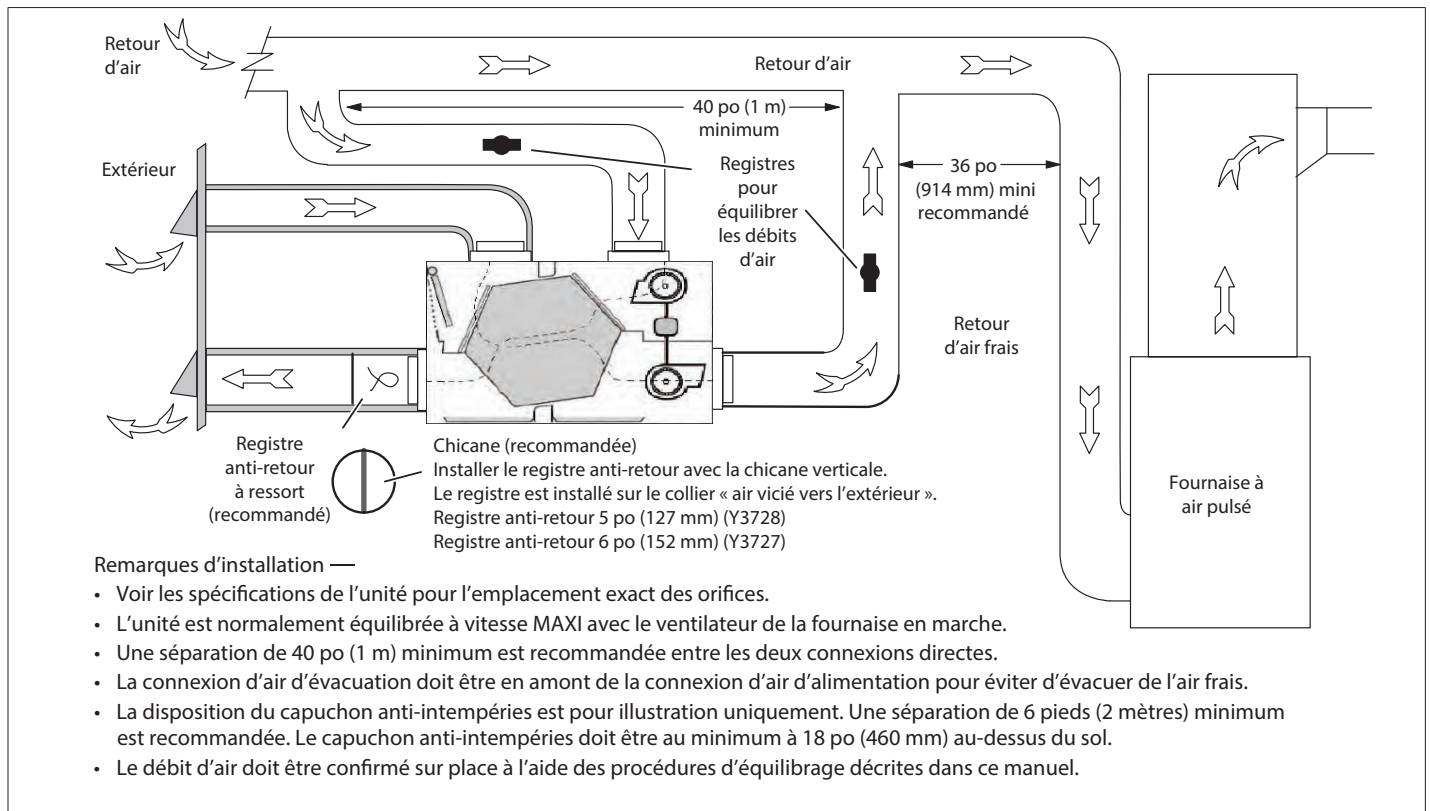

Figure 20. Installation simplifiée (Retour/Retour)

Méthodes d'installation - Partiellement dédiée

L'installation partiellement dédiée aspire l'air vicié de points spécifiques de la maison et introduit une quantité égale d'air frais dans le retour d'air froid comme illustré à la figure ci-dessous.

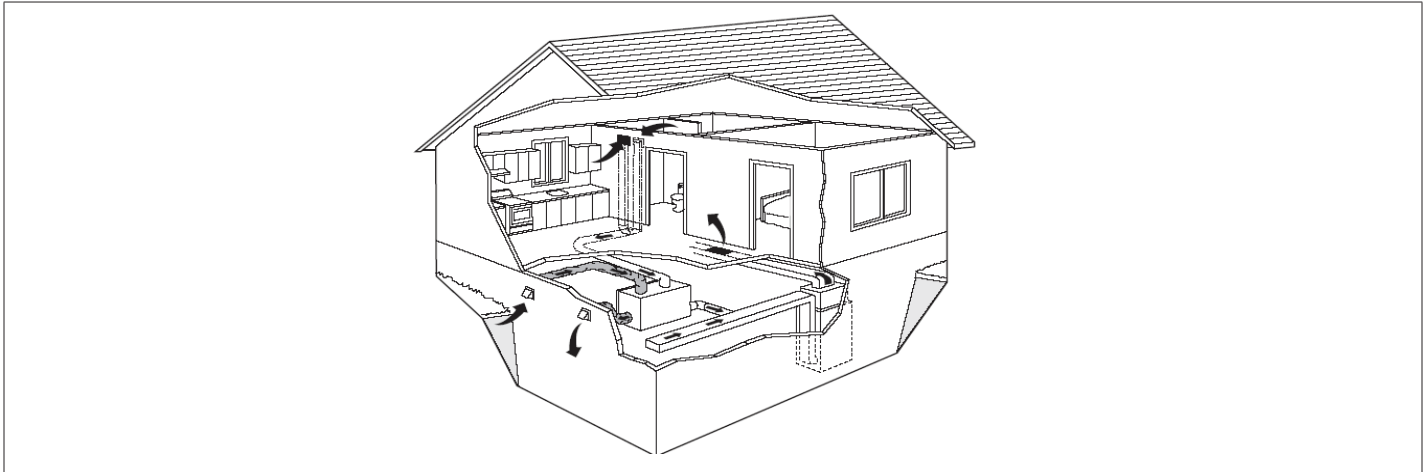

Figure 21. Système partiellement dédié

Les gaines d'air vicié doivent être installées dans les zones de la maison où la qualité de l'air intérieur est la plus mauvaise (salles de bains et cuisine). Chaque endroit où est installée une gaine d'air vicié doit avoir une minuterie pour déclencher une ventilation à vitesse maxi. Voir «Minuterie H/C 20/40/60 minutes (Y2169) (optionnelle) et minuterie H/C sans fil (Y8251)» à la page 21.

Le ventilateur du ventilo-convecteur/fournaise doit fonctionner quand le VRC fonctionne pour distribuer uniformément l'air frais dans toute la maison. Voir «Interverrouillage du ventilateur du VRE/VRC au ventilateur du ventilo-convecteur/fournaise» à la page 33.

Principaux points

Le VRE/VRC doit être équilibré.

- Il est recommandé que le ventilateur de la fournaise fonctionne en continu ou que le fonctionnement du VRE/VRC soit interverrouillé au ventilateur de la fournaise pour distribuer uniformément l'air frais dans toute la maison. Voir les codes du bâtiment.
- La configuration des gaines peut dépendre du modèle du VRE/VRC. Voir les spécifications de l'unité.
- Vérifier les codes et les organismes de régulation locaux pour acceptabilité.

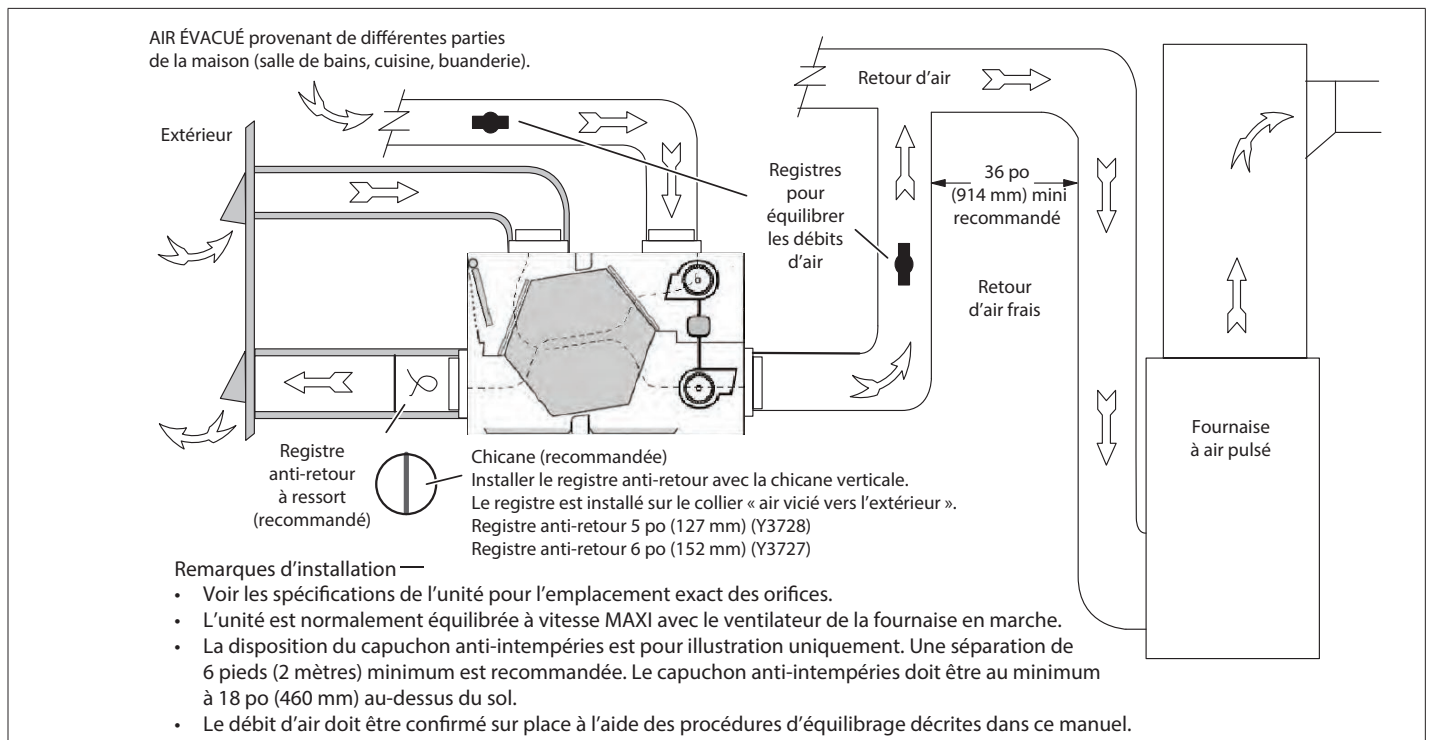

Figure 22. Connexion directe de l'air d'alimentation au retour d'air froid de la fournaise (l'air vicié est aspiré des zones principales de la maison)

Méthodes d'installation - Entièrement dédiée

L'installation entièrement dédiée aspire l'air vicié de points spécifiques de la maison et refole de l'air frais dans des endroits spécifiques de la maison. Ce système n'est pas connecté à un ventilo-convecteur/fournaise (vois la figure ci-dessous).

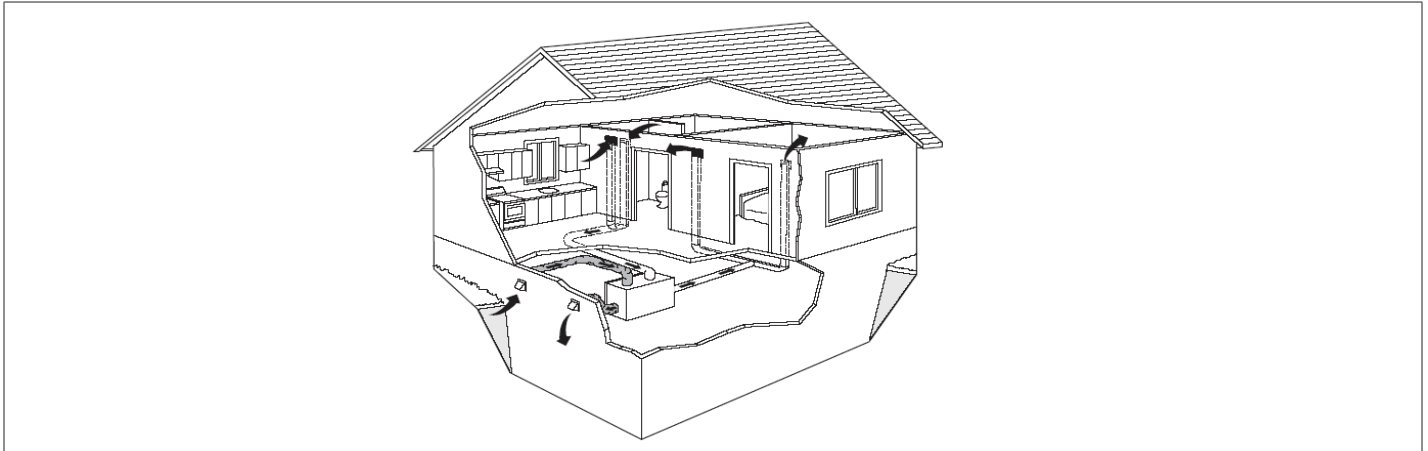

Figure 23. Système entièrement dédié

Les gaines d'air vicié doivent être installées dans les zones de la maison où la qualité de l'air intérieur est la plus mauvaise (salles de bains et cuisine). Chaque endroit où est installé une gaine d'air vicié doit avoir une minuterie pour déclencher une ventilation à vitesse maxi. Voir «Minuterie H/C 20/40/60 minutes (Y2169) (optionnelle) et minuterie H/C sans fil (Y8251)» à la page 21.

Le ventilateur du ventilo-convecteur/fournaise doit fonctionner quand le VRE/VRC fonctionne pour distribuer uniformément l'air frais dans toute la maison. Voir «Interverrouillage du ventilateur du VRE/VRC au ventilateur du ventilo-convecteur/fournaise» à la page 33.

Principaux points

- Le VRE/VRC doit être équilibré.
- La configuration des gaines peut dépendre du modèle du VRE/VRC. Voir les spécifications de l'unité.
- Vérifier les codes et les organismes de régulation locaux pour acceptabilité.

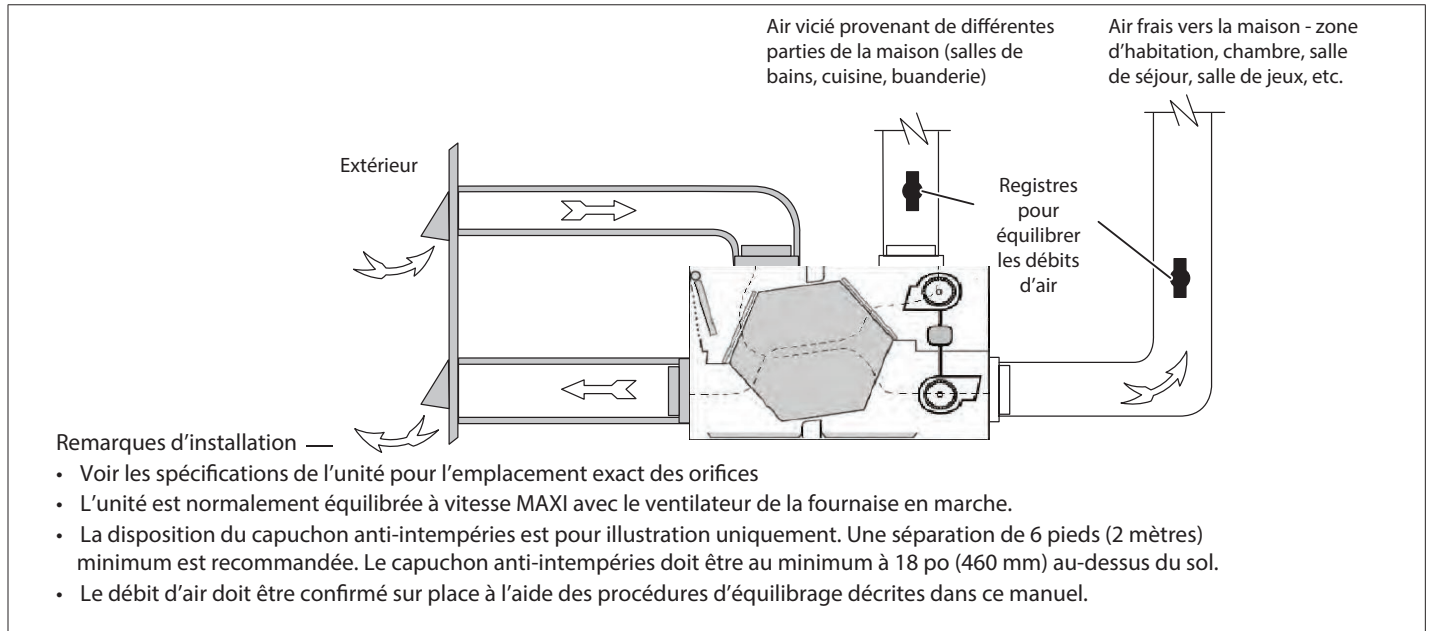

Figure 24. Système entièrement dédié (non connecté à un système à air pulsé)

Emplacement de l'unité

Il est recommandé que le VRE/VRC soit situé dans un espace climatisé où il sera possible de l'entretenir facilement. Typiquement, le VRE/VRC doit être installé dans le local technique ou un endroit proche du mur extérieur sur lequel seront montés les capuchons anti-intempéries. Une buanderie peut être utilisée s'il n'existe pas de sous-sol. Les greniers ne sont en général pas recommandés pour les VRE/VRC pour les raisons suivantes:

- Complexité de l'installation,
- Gel possible dans le grenier,
- Accès difficile pour nettoyage et dépannage.

Un dégagement suffisant à l'avant de la porte d'accès est nécessaire pour changer les filtres à air et nettoyer le noyau.

Un dégagement minimum de 25 po (635 mm) est recommandé pour permettre d'ouvrir la porte. Quatre bandes de suspension réglables sont prévues pour accrocher le VRE/VRC aux solives.

Prévoir les situations anormales comme une conduite de drainage bouchée ou la pénétration d'eau de pluie. Ceci peut causer l'accumulation d'eau sous le VRE/VRC. Considérer installer une cuvette auxiliaire sous l'unité.

⚠ ATTENTION

Si possible, éviter d'installer l'unité au-dessus d'un endroit ou d'un équipement qui peut être endommagé par l'eau. Sinon, il est recommandé d'installer une cuvette auxiliaire sous l'unité.

Suspension de l'unité

La procédure de suspension de l'unité à l'aide des bandes de suspension réglables est la suivante. Utiliser quatre vis et rondelles (non fournies) pour fixer les bandes de suspension aux solives. Les rondelles doivent être plus larges que les œillets des bandes de suspension. Les bandes de suspension réglables sont conçues pour réduire la possibilité de bruit, de résonance et d'harmoniques.

1. Insérer les vis et rondelles (non fournies) dans les œillets des bandes de suspension et fixer aux solives.

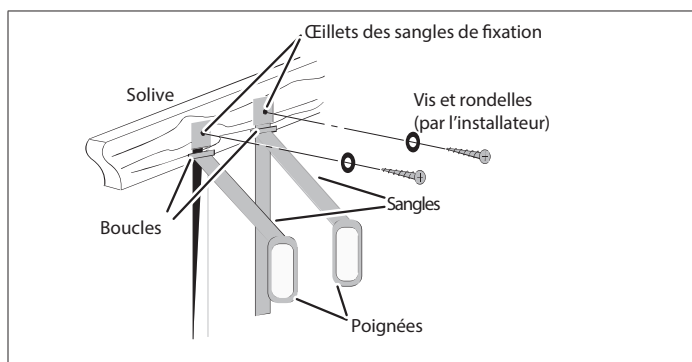

Figure 25. Insérer les vis et rondelles

2. Dévisser les quatre vis situées en haut de l'unité. Attacher les crochets en S et réinsérer les vis.

REMARQUE: L'unité illustrée ci-dessous peut être différente de l'unité à installer.

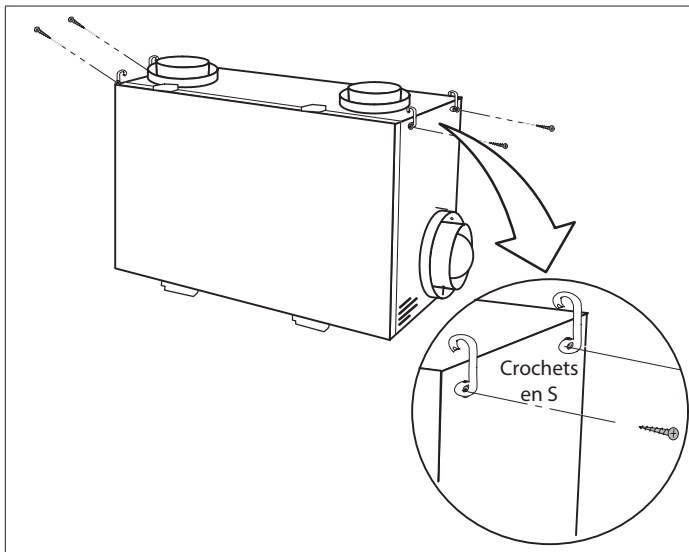

Figure 26. Dévisser

3. Accrocher les œillets inférieurs des bandes dans les crochets en S. Tirer verticalement vers le bas sur les poignées tout en soulevant l'unité par le dessous. Répéter du côté opposé de l'unité.

REMARQUE: Ne pas tirer sur les poignées horizontalement (latéralement par rapport à l'unité) pendant l'installation ou le réglage des bandes.

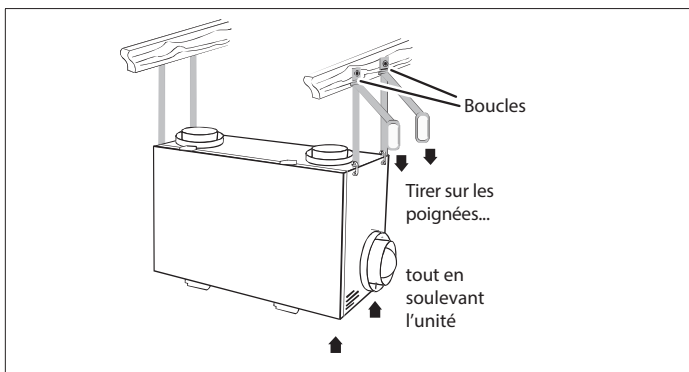

Figure 27. Accrocher les œillets

4. Mettre l'unité de niveau, de la gauche vers la droite et de l'avant vers l'arrière.
 - Abaisser l'unité en soulevant les boucles.
 - Soulever l'unité en tirant verticalement vers le bas sur les poignées tout en soulevant l'unité par le dessous.
5. Plier the poignées et l'excès de bande, puis attacher avec un collier en nylon (non fourni).

Installation du ERV5-130

Il est important que la patte de fixation soit isolée de la surface de fixation pour minimiser les vibrations. Utiliser le matériel fourni (voir «Tableau 1. Ensembles en sacs» à la page 3) pour fixer les pattes à l'unité.

! IMPORTANT

Ne pas percer de trous supplémentaires dans le VRE.

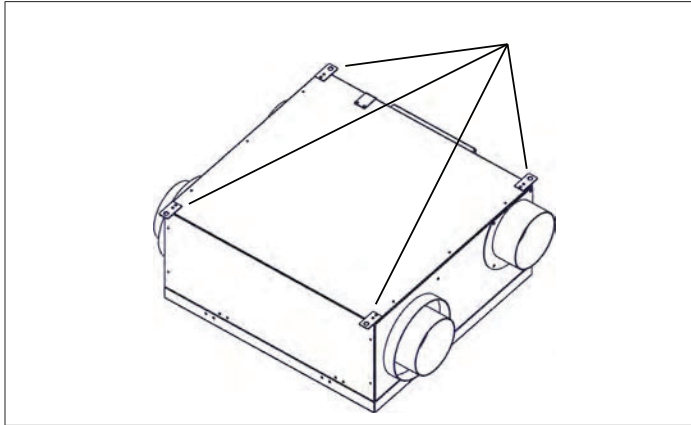

Figure 28. ERV5-130

Installation de la connexion de drainage

Pendant le cycle de dégivrage, le VRC peut produire de la condensation. Cette eau doit s'écouler vers un drain voisin ou être retirée par une pompe à condensat.

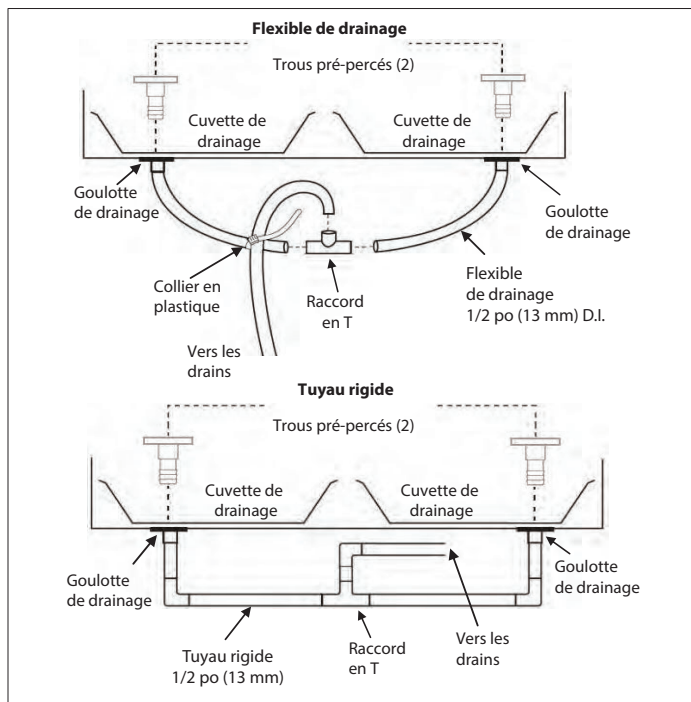

Figure 29. Trous de drainage et siphon (VRE/VRC)

! ATTENTION

Ne pas utiliser d'agent d'étanchéité pour installer la goulotte d'égouttement.

! ATTENTION

Gel possible causant des dégâts par l'eau.

La condensation peut s'accumuler et causer des dégâts par l'eau à l'équipement, aux surfaces finies et aux structures.

Ne pas installer le VRE/VRC ou faire passer les conduites de drainage de condensat dans des zones qui peuvent geler.

Dégâts possibles par l'eau.

L'unité doit être de niveau pour assurer le drainage correct de la condensation. Éviter d'installer l'unité au-dessus d'un endroit ou d'un équipement qui peut être endommagé par l'eau. Connecter les drains de condensat conformément aux codes nationaux et locaux. La conduite et le siphon doivent être situés en dessous de la porte du VRC avec une pente vers le bas minimum de 1/4 pouce par pied à l'écart de l'unité.

L'enceinte du VRE/VRC (sauf le ERV5-130) présente des ouvertures prédécoupées pour le drain comme illustré à la « Figure 29. Trous de drainage et siphon (VRE/VRC)».

1. Insérer la goulotte d'égouttement dans le trou du bac de drainage.
2. S'assurer de bien installer le **joint torique** (s'il est fourni) pour étanchéifier chaque goulotte sur le bac.
3. Serrer l'écrou qui maintient la goulotte d'égouttement en place.

Construire un siphon avec le té en plastique (voir « Figure 29. Trous de drainage et siphon (VRE/VRC)»).

1. Couper deux longueurs de flexible et connecter une extrémité à un té, puis connecter les deux autres extrémités aux deux goulottes d'égouttement.
2. Positionner le té pour qu'il pointe vers le haut et connecter la conduite de drainage. Fixer la base pour éviter les plis et créer un siphon.
3. Verser un verre d'eau dans le bac de drainage du VRC une fois la connexion de drainage terminée.

Ceci crée un bouchon d'eau qui empêche les odeurs de remonter dans le flexible et de pénétrer dans le flux d'air frais du VRC.

REMARQUE: Une cuvette de drainage secondaire peut être nécessaire pour protéger contre les fuites de condensat, en particulier si l'unité est installée au-dessus d'un espace d'habitation.

Installation des obturateurs optionnels (ERV5-150-TPD et ERV5-175-TPD uniquement)

Les obturateurs sont inclus dans la pochette renfermant le manuel du VRE. Les obturateurs seront installés dans les deux trous percés dans la cuvette inférieure du VRE. Il doit être insérés à partir de l'intérieur de l'unité pour assurer que les trous sont entièrement obturés. Voir détail ci-dessous.

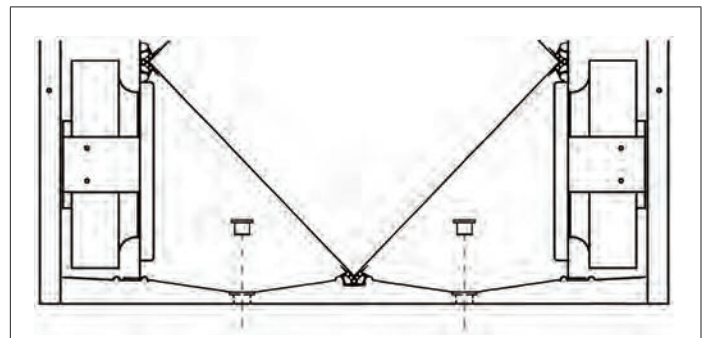

Figure 30. Installation des obturateurs

⚠ ATTENTION

Un drain est obligatoire. Cependant, dans les climats où la température extérieure reste au-dessus de 13 °F (25 °C) conjointement à une humidité intérieure inférieure à 30 %, l'installation du drain est optionnelle.

Installation des grilles et diffuseurs

Utiliser des grilles ou des diffuseurs réglables pour équilibrer les débits d'air entrant et sortant des différentes pièces. Les grilles ne doivent pas être modifiées une fois que l'unité a été équilibrée.

Installer les grilles ou les diffuseurs en haut des murs ou au plafond. Dans la cuisine, les grilles ne doivent jamais être connectées à la hotte. Installer les grilles à au moins quatre pieds (1,2 m) horizontalement de la cuisinière.

Installer des registres d'équilibrage (à fournir par l'installateur) à l'extérieur de l'unité pour équilibrer la quantité d'air vicié refoulée et la quantité d'air frais aspiré dans la maison. Voir «Équilibrage des débits d'air» à la page 38.

⚠ ATTENTION

Disfonctionnement ou endommagement possible de l'équipement.

Peut exiger des réparations et/ou annuler la garantie.

Ne pas installer une grille d'aspiration à moins de quatre pieds (1,2 m) d'une cuisinière ou d'une surface de cuisson qui émet des vapeurs de cuisine.

GRILLE DE CUISINE

La grille de cuisine comprend un filtre à graisses amovible. La plupart des codes du bâtiment exigent que les grilles de cuisine soient équipées d'un filtre à graisses lavable.

Tableau 13. Grille de cuisine

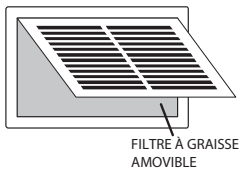
Taille	Numéro de catalogue	
6 x 10 po (152 x 254 mm)	18N48	

DIFFUSEUR ROND

Le diffuseur rond est une grille entièrement réglable qui assure une excellente distribution de l'air sans aucun bruit. Ces diffuseurs sont disponibles:

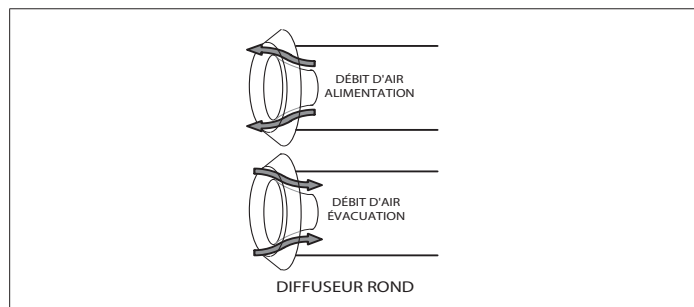

Figure 31. Diffuseurs ronds

Tableau 14. Taille des diffuseurs ronds

Taille	Numéro de catalogue
4 po (102 mm)	92E54
5 po (127 mm)	92E55
6 po (152 mm)	92E56
7 po (203 mm)	56N81

Installation des capuchons anti-intempéries

INSTALLATION DES GAINES ENTRE LES CAPUCHONS ANTI-INTEMPÉRIES ET LE VRE/VRC

Les chemisages intérieur et extérieur des gaines flexibles isolées doivent être fixés par un collier au manchon des capuchons anti-intempéries (aussi près de l'extérieur que possible) et à l'orifice approprié du VRE/VRC. Il est très important que la gaine d'aspiration de l'air frais soit correctement étanchéifiée. Utiliser un ruban d'agent d'étanchéité de bonne qualité (de préférence un agent acoustique) pour étanchéifier la gaine flexible intérieure sur l'orifice du VRE/VRC et le capuchon anti-intempéries avant d'être fixés par des colliers.

Pour minimiser la restriction du débit d'air, la gaine flexible isolée qui connecte les deux capuchons anti-intempéries extérieurs au VRE/VRC doivent être légèrement étirée et aussi courte que possible.

Tout coude ou torsion de la gaine réduira le débit d'air de manière importante. Voir les codes du bâtiment locaux pour les exigences d'installation locales complètes.

EXIGENCES APPLICABLES AU CAPUCHON ANTI-INTEMPÉRIES D'ASPIRATION

Faire attention à ce qui suit pour installer le capuchon anti-intempéries d'aspiration:

- Doit être situé en amont (en cas de vents prévalents)
- À au moins six pieds (deux mètres) du capuchon anti-intempéries d'évacuation
- À au moins six pieds (deux mètres) des évacuations des sèche-linge et des fournaies (fournaies de haute et moyenne efficacité)
- À au moins six pieds (deux mètres) des allées de garage, conduites de remplissage de mazout, compteurs à gaz et poubelles
- À au moins 18 po (457 mm) au-dessus du sol ou de la hauteur de neige prévue
- À au moins trois pieds (1 m) du coin du bâtiment
- NE PAS installer dans un garage, un grenier ou un vide sanitaire
- APRÈS avoir installé le capuchon anti-intempéries, son périmètre extérieur doit être étanchéifié avec un agent d'étanchéité extérieur

EXIGENCES APPLICABLES AU CAPUCHON ANTI-INTEMPÉRIES D'ÉVACUATION

Faire attention à ce qui suit pour installer le capuchon anti-intempéries d'évacuation:

- À au moins six pieds (deux mètres) de la prise d'air de ventilation
- À au moins 18 po (457 mm) au-dessus du sol ou de la hauteur de neige prévue
- À au moins trois pieds (1 m) du coin du bâtiment

- Pas à proximité d'un compteur de gaz, compteur électrique ou allée où le brouillard ou la glace pourrait créer un danger.
- Pas dans un garage, un atelier ou un autre espace non chauffé
- APRÈS avoir installé le capuchon anti-intempéries, son périmètre extérieur doit être étanchéifié avec un agent d'étanchéité extérieur

CAPUCHONS ANTI-INTEMPÉRIES

Les capuchons anti-intempéries fixes couverts sont équipés d'un grillage à trous de 1/4 po (6 mm) pour empêcher l'entrée de corps étrangers dans les gaines isolées de 12 po (305 mm) d'alimentation (SUPPLY) et d'évacuation (EXHAUST).

Tableau 15. Capuchons anti-intempéries fixes couverts

Taille	Numéro de catalogue
5 po (127 mm)	92E66
6 po (152 mm)	95P07
7 po (203 mm)	17N11

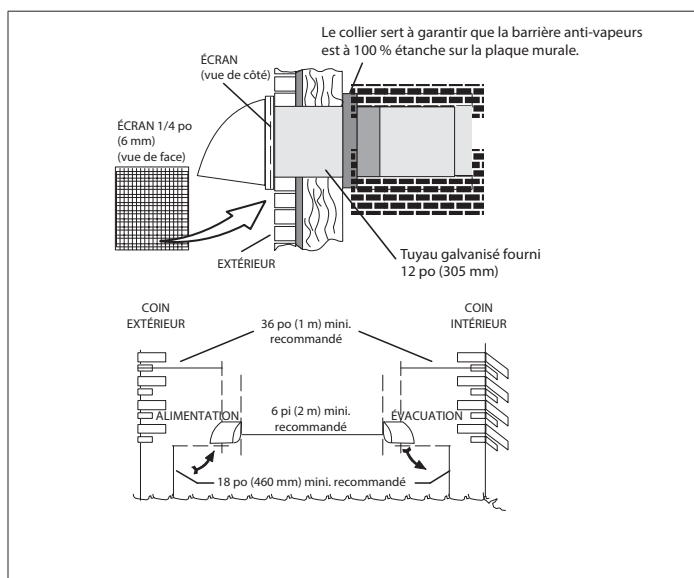

Figure 32. Installation des capuchons anti-intempéries

⚠ ATTENTION

Disfonctionnement ou endommagement possible de l'équipement.

Peut exiger des réparations et/ou annuler la garantie.

L'accumulation de neige peut bloquer le passage de l'air dans les capuchons anti-intempéries. Installer les capuchons anti-intempéries d'aspiration et d'évacuation à au moins 18 po (457 mm) au-dessus du sol ou de la hauteur de neige prévue.

Installer les capuchons anti-intempéries d'aspiration et d'évacuation avec un écartement d'au moins 6 pieds (1,8 m) entre les ouvertures pour éviter le court-circuitage des flux d'air. Les codes locaux peuvent exiger un écartement supérieur entre les ouvertures.

1. Le collier thermique s'emmanche sur le manchon galvanisé du capuchon anti-intempéries.
2. Fixer le collier thermique sur la courroie.
3. Enfiler la gaine flexible isolée sur le manchon galvanisé du capuchon anti-intempéries et fixer sur le collier thermique.
4. Le capuchon est articulé pour permettre un accès facile pour le nettoyage du grillage.

Ensemble à capuchon double pour H/C VRE/VRC (Y3813)

L'ensemble à capuchon double pour H/C VRE/VRC (Y3813) offre l'avantage de ne nécessiter qu'un seul trou de 6 po (152 mm) dans le mur extérieur pour effectuer les connexions d'admission d'air frais et d'évacuation d'air vicié. Utiliser les tableaux de chute de pression/débits d'air pour utiliser le bon capuchon double en fonction de l'unité installée.

Performance de l'équipement avec un capuchon double

Ces graphes et ce tableau illustrent la pression statique extérieure et les débits d'air correspondants des VRE et VRC Lennox quand un capuchon double est utilisé dans le système. Effectuer tous les calculs pour le dimensionnement des gaines de la manière habituelle (en tenant compte des longueurs mesurées et équivalentes).

Tableau 16. Données de débit d'air avec le capuchon double en option

Modèle	Débit d'air en pi ³ /min (l/s) à la pression statique extérieure nominale - po H ₂ O (Pa)			Compatible avec capuchon double
	0,3 (75)	0,4 (100)	0,5 (125)	
HRV3-095	66 (31)	60 (28)	S/O	Oui
HRV3-150-TPD	115 (54)	104 (49)	95 (45)	Oui
HRV3-195	125 (59)	114 (54)	107 (50)	Oui
HRV5-150	115 (54)	103 (49)	87 (41)	Oui
HRV5-200-TPD	128 (60)	120 (57)	110 (52)	Oui
HRV5-HEX095-TPD	78 (37)	70 (34)	59 (28)	Oui
HRV5-270-TPD-ECM	S/O	S/O	S/O	Non
ERV5-130	118 (57)	113 (54)	112 (54)	Oui
ERV5-150-TPD	117 (56)	104 (50)	93 (45)	Oui
ERV5-175-TPD	140 (67)	129 (62)	103 (49)	Oui

REMARQUE: La pression statique extérieure nominale normale du système est de 0,3 à 0,5 po H₂O (75-125 Pa)

REMARQUE: Effectuer tous les calculs pour le dimensionnement des gaines de la manière habituelle (en tenant compte des longueurs mesurées et équivalentes).

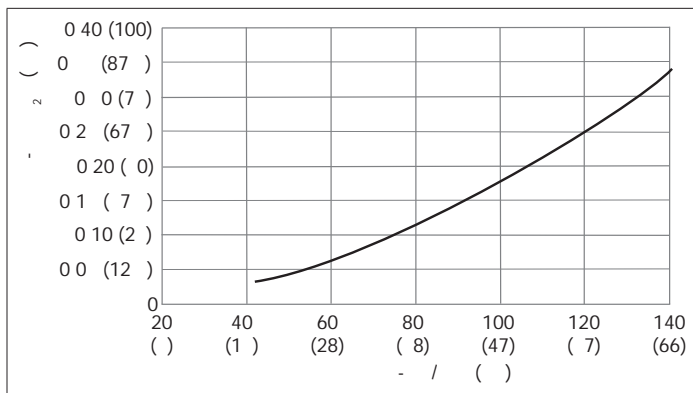

Figure 33. Débit d'air d'aspiration

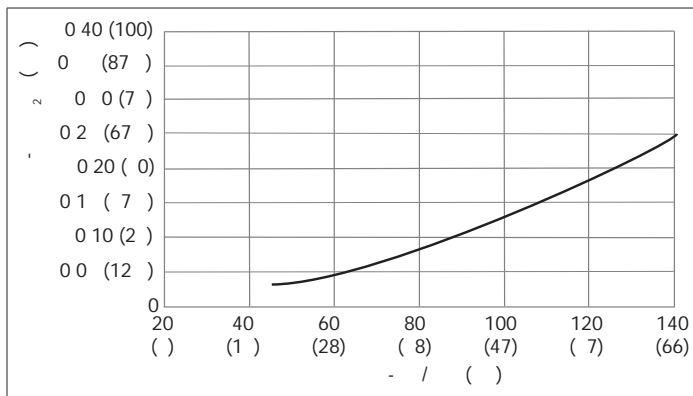

Figure 34. Débit d'air d'évacuation

! ATTENTION

Contactez l'organisme de régulation local avant d'installer un capuchon double pour vérifier qu'il est conforme aux codes locaux du bâtiment.

Installation du contrôleur à bouton-poussoir H/C VRE/VRC (Y8249)

Le contrôleur mural peut être installé dans une boîte de jonction ou sur un mur. Le contrôleur de luxe H/C VRE/VRC (Y8250) optionnel doit être monté sur un mur. Un seul contrôleur mural principal peut être installé avec le système de ventilation.

! IMPORTANT

Faire particulièrement attention pour ne pas endommager les broches de contact lors du retrait du couvercle.

1. Avec le contrôleur numérique à 5 vitesses / 5 modes, retirer la fiche contenant les instructions d'utilisation du dessus du contrôleur (Figure 35, Dessin A).
2. Séparer le couvercle de la plaque arrière en les écartant fermement (Figure 35, Dessin B ou C). Faire attention pour ne pas endommager les broches de contact sur le couvercle.
3. Avec le contrôleur numérique à 5 vitesses / 5 modes, placer la plaque arrière du contrôleur à l'endroit souhaité sur le mur et marquer avec un crayon l'emplacement des trous droit et gauche pour les vis de fixation (Figure 35, Dessin D).

4. Avec le contrôleur mural Déshumidistat/Ventilation, placer la plaque arrière à l'endroit souhaité sur le mur et marquer avec un crayon l'emplacement des trous supérieur et inférieur pour les vis de fixation (Figure 35, Dessin E ou F). Pour monter le contrôleur sans plaque décorative, casser les languettes supérieure et inférieure et voir la Figure 35, Dessin F, pour le montage.
5. Retirer la plaque arrière du mur et marquer le trou central pour les fils à mi-distance des trous des vis fixation. Voir la Figure 35, Dessin D, E ou F, pour les dimensions.
6. Percer deux trous de 1/8 po (3 mm) pour les vis et les dispositifs d'ancrage (Figure 35, Dessin D, E ou F). Avec le contrôleur numérique à 5 vitesses / 5 modes, percer un trou d'un pouce (25 mm) au centre (Figure 35, Dessin D). Avec le contrôleur mural Déshumidistat/Ventilation, découper un trou ovale de 3/4 po (19 mm) par 1 po (25 mm) dans le mur (Figure 35, Dessin E ou F).
7. Faire passer un câble à 3 conducteurs (20 gauge minimum) de 100 pieds (30 mètres) maximum par l'ouverture du mur.
8. Connecter les fils rouge, vert et jaune aux bornes situées sur la plaque arrière (Figure 35, Dessin D, E ou F).

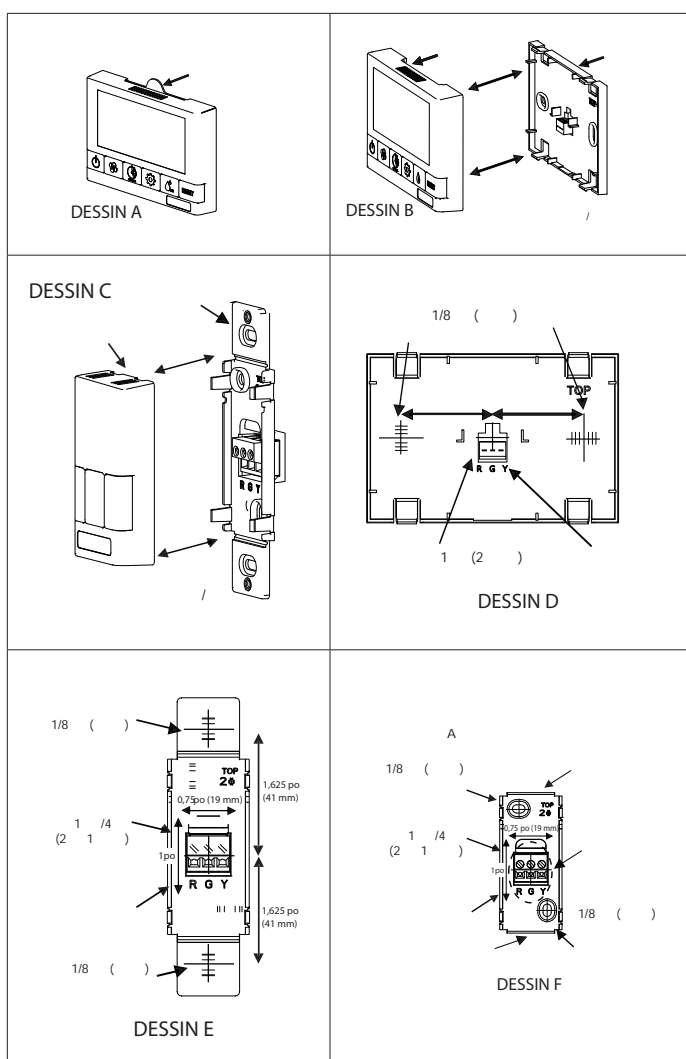

Figure 35. Installation du contrôleur numérique

9. Fixer la plaque arrière sur le mur avec les deux vis et dispositifs d'ancrage fournis.

10. Remonter le couvercle sur la plaque arrière (Figure 35, Dessin B ou C)

REMARQUE: Prendre soin d'aligner correctement le couvercle pour éviter d'endommager les broches de contact du couvercle.

11. Avec le contrôleur numérique à 5 vitesses / 5 modes, remettre la fiche contenant les instructions dans le contrôleur (Figure 35, Dessin A).

12. Connecter le câble à 3 conducteurs (20 gauge minimum) de 100 pieds (30 mètres) maximum au bornier du ventilateur (rouge sur 3, jaune sur 4 et vert sur 5).

Installation et fonctionnement des minuteries de ventilation H/C sans fil (Y8251)



REMARQUE: Les minuteries sans fil ne peuvent être utilisées qu'avec un contrôleur à bouton-poussoir H/C VRE/VRC (Y8249) ou un contrôleur de luxe H/C VRE/VRC (Y8250).



Les minuteries peuvent être installées dans une boîte de jonction ou sur le mur. Plusieurs minuteries sans fil peuvent être installées dans un système de ventilation donné.

Pour augmenter la portée d'une minuterie sans fil, utiliser un répéteur (Y8252).

COUPLAGE

1. Mettre le contrôleur principal mural en marche en appuyant sur le bouton Marche/Arrêt  et retirer la pile de la minuterie.

2. **Couplage de la minuterie sans fil de 20/40/60 minutes avec le contrôleur numérique à 5 vitesses / 5 modes:** Appuyer simultanément sur les boutons droit et gauche du contrôleur principal mural  et sur le bouton RESET). L'écran s'éteint et l'icône sans fil  clignote dans le coin inférieur droit de l'affichage. Ceci indique que le contrôleur principal est maintenant en mode de couplage (Figure 36, Dessin D).

3. **Couplage de la minuterie sans fil de 20/40/60 minutes avec le contrôleur mural Déshumidistat/Ventilation:** Appuyer simultanément sur les boutons droit et gauche du contrôleur principal mural  et soit sur  ou  en fonction du contrôleur principal). Les trois DEL de la rangée inférieure commencent à clignoter. Ceci indique que le contrôleur principal est maintenant en mode de couplage (Figure 36, Dessin E).

4. Tenir la minuterie à moins de 16 po (406 mm) du contrôleur principal mural pendant le couplage.

5. Installer la pile dans la minuterie sans fil. Les quatre témoins de la minuterie clignotent immédiatement cinq fois, puis seul le témoin de pile rouge reste allumé pendant environ 12 secondes, puis le témoin 40 clignote pour indiquer le code de révision. Les témoins 20, 40, 60 clignotent jusqu'au couplage ou s'éteignent si le couplage n'est pas obtenu après 12 secondes. En cas d'échec du couplage, recommencer la procédure de couplage à partir de l'étape 1.

6. Appuyer sur le bouton du contrôleur principal mural pour sortir du mode de couplage quand les minuteries sans fil sont couplées correctement.

Pour coupler des minuteries sans fil supplémentaires au même contrôleur mural, ou si le couplage a échoué, recommencer les étapes 1-6.

Une fois couplées, les minuteries sans fil peuvent être déplacées et installées ailleurs.

La portée approximative d'une minuterie sans fil est de 40 pieds sans obstructions. Un répéteur peut être installé pour augmenter la portée des minuteries sans fil.

Tester le couplage en appuyant sur le bouton de sélection et en écoutant si la ventilation à vitesse MAXI se déclenche sur le VRE/VRC.

ANNULLATION DU COUPLAGE

1. Retirer la pile de l'arrière de la minuterie sans fil.
2. Appuyer sur le bouton de sélection à l'avant de la minuterie et le maintenir enfoncé.
3. Tout en maintenant le bouton de sélection, réinsérer la pile dans la minuterie. Continuer à maintenir le bouton de sélection jusqu'à ce que la DEL 40 commence à clignoter. Le couplage de la minuterie sans fil au contrôleur principal mural est maintenant annulé.

INSTALLATION

1. Séparer le couvercle de la plaque arrière en les écartant fermement (Figure 36, Dessin A).
2. Pour monter le contrôleur sans plaque décorative, casser les languettes supérieure et inférieure et voir la Figure 36, Dessin C, pour le montage.

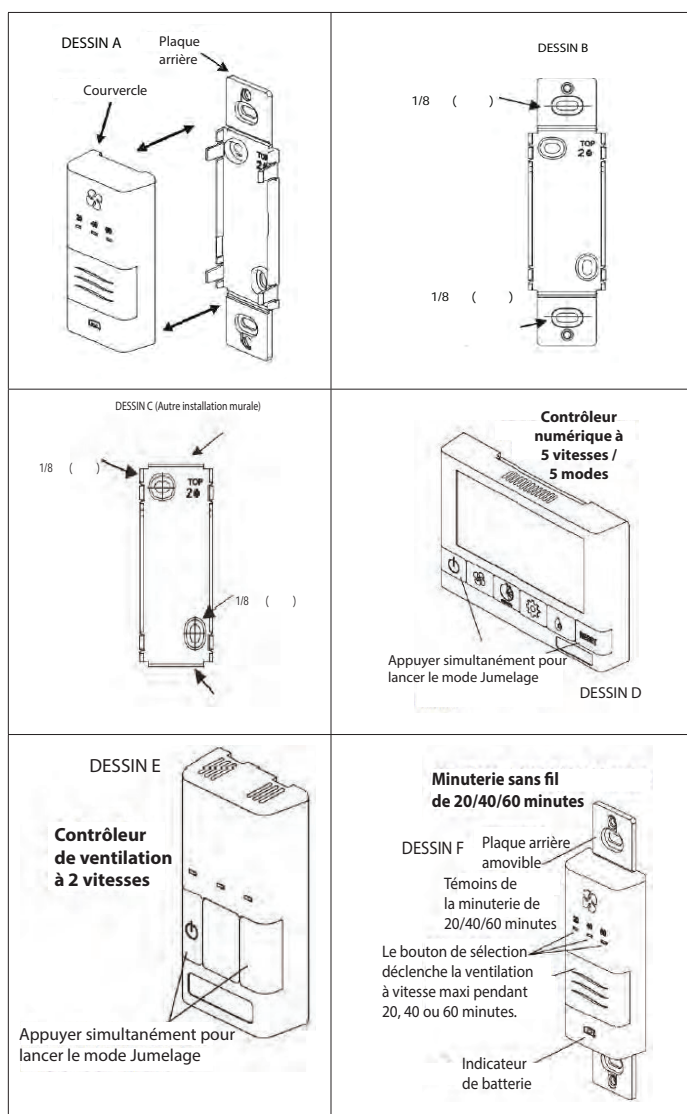

Figure 36. Installation de la minuterie sans fil

- Placer la plaque arrière du contrôleur à l'endroit souhaité sur le mur et marquer avec un crayon l'emplacement des trous supérieur et inférieur pour les vis de fixation (Figure 36, Dessin B ou C). Percer deux trous de 1/8 po (3 mm).
- Fixer la plaque arrière sur le mur avec les deux vis et dispositifs d'ancrage fournis.
- Remonter le couvercle sur la plaque arrière (Figure 36, Dessin A)

⚠ IMPORTANT

Les minuteries sans fil et les répéteurs doivent être appairés au contrôleur principal mural du VRE/VRC. Cette procédure est dénommée couplage. De multiples minuteries et répéteurs peuvent être couplés à un contrôleur principal unique.

Installation et fonctionnement des répéteurs H/C (Y8252)

Un répéteur peut être nécessaire si la distance de la minuterie sans fil de 20/40/60 minutes est trop importante pour communiquer directement avec le contrôleur principal de ventilation. Le répéteur se branche directement dans une prise murale de 120 V.

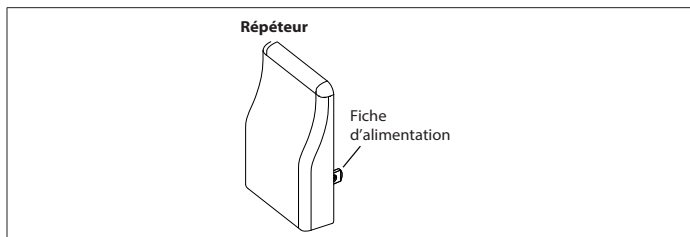







Figure 37. Répéteur (Y8252)

- Mettre le contrôleur principal mural en marche en appuyant sur le bouton Marche/Arrêt .
- Répéteur (Y2852) avec contrôleur numérique à 5 vitesses / 5 modes:** Appuyer simultanément sur les boutons droit et gauche du contrôleur principal mural ( et RESET). L'écran s'éteint et l'icône sans fil  clignote dans le coin inférieur droit de l'affichage. Ceci indique que le contrôleur principal est maintenant en mode de couplage. **Répéteur (Y2852) avec contrôleur mural Déshumidistat/Ventilation:** Appuyer simultanément sur les boutons droit et gauche du contrôleur principal mural ( et soit  ou  en fonction du contrôleur principal). Les trois DEL de la rangée inférieure commencent à clignoter. Ceci indique que le contrôleur principal est maintenant en mode de couplage.
- Le répéteur doit être branché à moins de 16 po (406 mm) du contrôleur principal mural pendant le couplage. Si une prise n'est pas disponible, utiliser une rallonge pour alimenter le répéteur initialement pour le couplage.
- Brancher le répéteur dans la prise de courant. Le témoin vert clignote après environ 12 secondes, ce qui indique que le répéteur est couplé au contrôleur principal mural.
- Appuyer sur le bouton Marche/Arrêt du contrôleur principal mural pour sortir du mode de couplage; le répéteur peut maintenant être débranché et installé à son emplacement permanent.

Pour coupler des répéteurs supplémentaires au même contrôleur mural, répéter les étapes 1-5 jusqu'à ce que tous les répéteurs aient été couplés.

Quand le répéteur est installé dans son endroit permanent, la DEL verte reste allumée en continu pour indiquer le meilleur emplacement et le répéteur peut être déplacé plus loin au besoin. La DEL verte clignote pour indiquer que le répéteur est à un endroit convenable. Une DEL rouge indique que le répéteur est hors de portée et doit être rapproché du contrôleur principal mural.

Installation des minuteries câblées

EXIGENCES D'INSTALLATION

Les exigences suivantes doivent être respectées pour l'installation:

- Les minuteries se montent dans des boîtes de jonction standard de 2 x 4 po (51 x 102 mm).
- Câbler les différentes minuteries individuellement sur l'unité.
- Utiliser du câble basse tension à 3 conducteurs (20 gauge minimum).

FONCTIONNEMENT DES MINUTERIES DE 20/40/60 MINUTES

Appuyer brièvement sur le bouton de sélection pour déclencher un cycle à vitesse maxi de 20, 40 ou 60 minutes. Le témoin vitesse maxi s'allume et l'unité fonctionne en mode ventilation à vitesse maxi pendant la durée choisie.

- La luminosité du témoin vitesse maxi baisse après 10 secondes de fonctionnement.
- Le témoin vitesse maxi clignote pendant les dernières cinq minutes du cycle.

MODE VERROUILLAGE

La minuterie peut être mise en mode Verrouillage (désactivé) comme suit: appuyer sur **SELECT** pendant cinq secondes jusqu'à ce que le témoin vitesse maxi clignote, puis relâcher le bouton. La minuterie est maintenant en mode Verrouillage. Si **SELECT** est enfoncé pendant le mode Verrouillage, le témoin vitesse maxi s'allume momentanément mais rien n'est déclenché.

Si le mode Verrouillage est activé pendant que la minuterie est activée, la minuterie continue sa séquence programmée mais aucune autre action ne sera déclenchée. Pour déverrouiller la minuterie, appuyer sur **SELECT** pendant cinq secondes jusqu'à ce que le témoin vitesse maxi arrête de clignoter, puis relâcher le bouton. La minuterie peut maintenant fonctionner normalement.

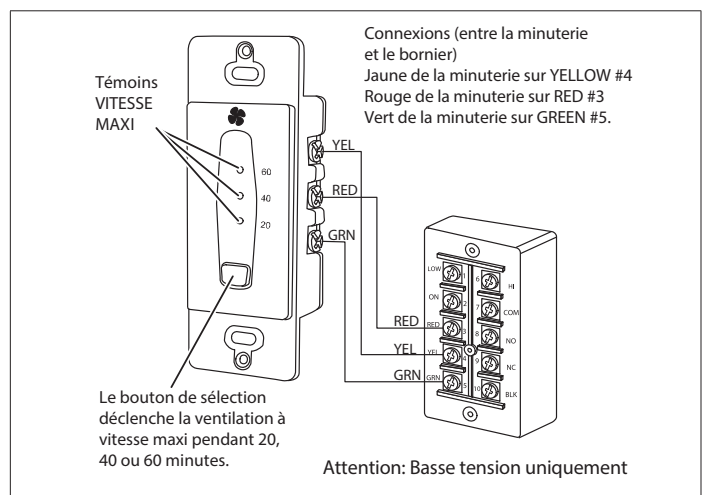

Figure 38. Installation d'une minuterie câblée

Installation des minutes mécaniques

Les VRE/VRC Healthy Climate sont compatibles avec les minuteries mécaniques à deux fils du type à contacts secs. Ceci peut être utile dans les anciennes installations qui n'ont que deux fils pour la minuterie.

Pour installer une minuterie à deux fils, installer un cavalier entre les bornes ON et RED. Connecter les deux fils aux bornes ON et HI.

REMARQUE: Des minuteries sans fil peuvent être installées à la place des minuteries à deux fils.

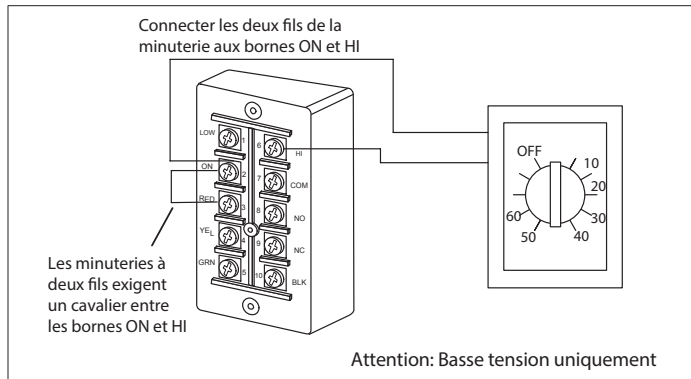

Figure 39. Installation d'une minuterie mécanique

Interverrouillage du ventilateur du VRE/VRC au ventilateur du ventilo-convecteur/fournaise

Connecter le VRE/VRC comme illustré pour assurer que le moteur du ventilateur du ventilo-convecteur/fournaise fonctionne chaque fois que le ventilateur du VRE/VRC fonctionne.

Le VRE/VRC doit être interverrouillé au ventilo-convecteur/fournaise ou au iComfort dans le cas d'une installation simplifiée (retour/retour) et devrait l'être dans le cas d'une installation partiellement dédiée comme illustré à la figure ci-dessous.

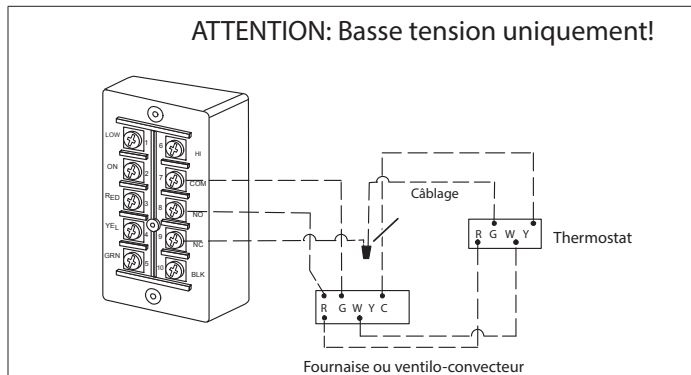

Figure 40. Interverrouillage

REMARQUE: L'interverrouillage n'est nécessaire avec le S30 ou le E30 que si un autre contrôleur peut déclencher la ventilation, comme un interrupteur mural, etc.

Caractéristiques électriques

Brancher le VRE/VRC directement dans une prise électrique standard de 120 VCA. Il N'EST PAS RECOMMANDÉ d'utiliser une rallonge électrique avec cet appareil.

Si un câblage supplémentaire est nécessaire, il doit être effectué par un électricien qualifié. Il est recommandé d'utiliser un circuit de 15 A/120 V séparé. Voir les schémas de câblage des unités décrites à la section «Diagrammes de câblage des unités» à la page 35.

⚠ AVERTISSEMENT

Risque de choc électrique.

Peut entraîner des blessures graves ou mortelles.

Confirmer la polarité de l'alimentation 120 volts au niveau de la prise d'alimentation du VRE/VRC. L'interrupteur de sécurité de la porte du VRE/VRC peut causer un danger de choc électrique si la polarité est incorrecte. La mise à la terre du VRE/VRC doit aussi être confirmée.

La polarité et la mise à la terre peuvent être vérifiées au niveau de la prise en utilisant un testeur de polarité à 3 broches. La polarité peut aussi être vérifiée avec un contrôleur universel en mesurant la tension entre la phase (noir) et la terre (châssis) du VRE/VRC.

RÉGLAGE VEILLE DU CONTRÔLEUR PRINCIPAL

Le VRE/VRC est entièrement arrêté quand la position OFF/ Arrêt est sélectionnée sur le contrôleur principal optionnel. Les minuteries et/ou autres contrôleurs ne fonctionnent pas quand le VRE/VRC est en position OFF/Arrêt.

La fonction « Arrêt total » peut être modifiée en fonction « Veille » en ajoutant un cavalier sur le bornier entre 2 (ON) et 3 (RED).

La « Veille » peut aussi être obtenue en réglant le contrôleur principal sur la position ON et en sélectionnant la vitesse 0 (voir remarque). Les minuteries et/ou les contrôleurs supplémentaires déclencheront la ventilation à vitesse maxi quand ils sont activés.

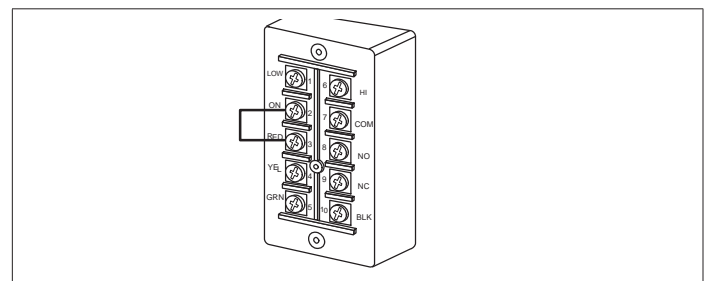

Figure 41. Bornier du VRE/VRC

⚠ ATTENTION

Les codes du bâtiment de certaines régions exigent la fonctionnalité « Arrêt total ». Vérifier auprès de l'organisme local en charge du bâtiment avant de modifier l'unité pour activer la fonctionnalité « Veille ».

L'utilisateur peut mettre en route le VRE/VRC de manière accidentelle si l'unité est modifiée de « Arrêt total » à « Veille ».

ACTIVATION DES CONTRÔLEURS À CONTACTS SECS

Un cavalier doit être installé entre 2 (ON) et 3 (RED) sur le bornier pour pouvoir utiliser le VRE/VRC avec des minuteries et/ou des contrôleurs à contacts secs.

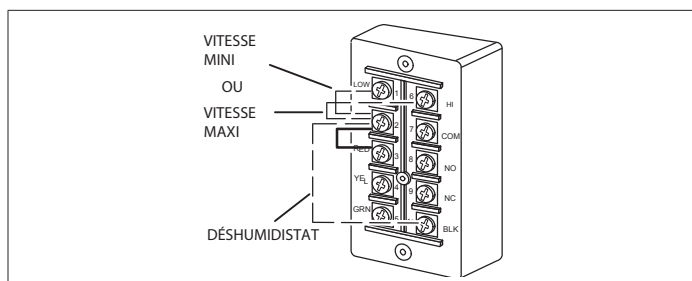

Figure 42. Addition de contrôleurs à contacts secs

⚠ IMPORTANT

Le VRE/VRC doit avoir un cavalier en place entre 2 (ON) et 3 (RED) sur le bornier si l'unité est installée sans contrôleur principal optionnel.

Tableau 17. Addition de contrôleurs à contacts secs

Vitesse	Description
Vitesse mini	Un cavalier entre 2 (ON) et 1 (LOW) permet d'utiliser la ventilation à vitesse mini.
Vitesse maxi	Un cavalier entre 2 (ON) et 6 (HI) permet d'utiliser la ventilation à vitesse maxi.
Déshumidistat	Un contact sec pour un déshumidistat est connecté entre 2 (ON) et 10 (BLK).

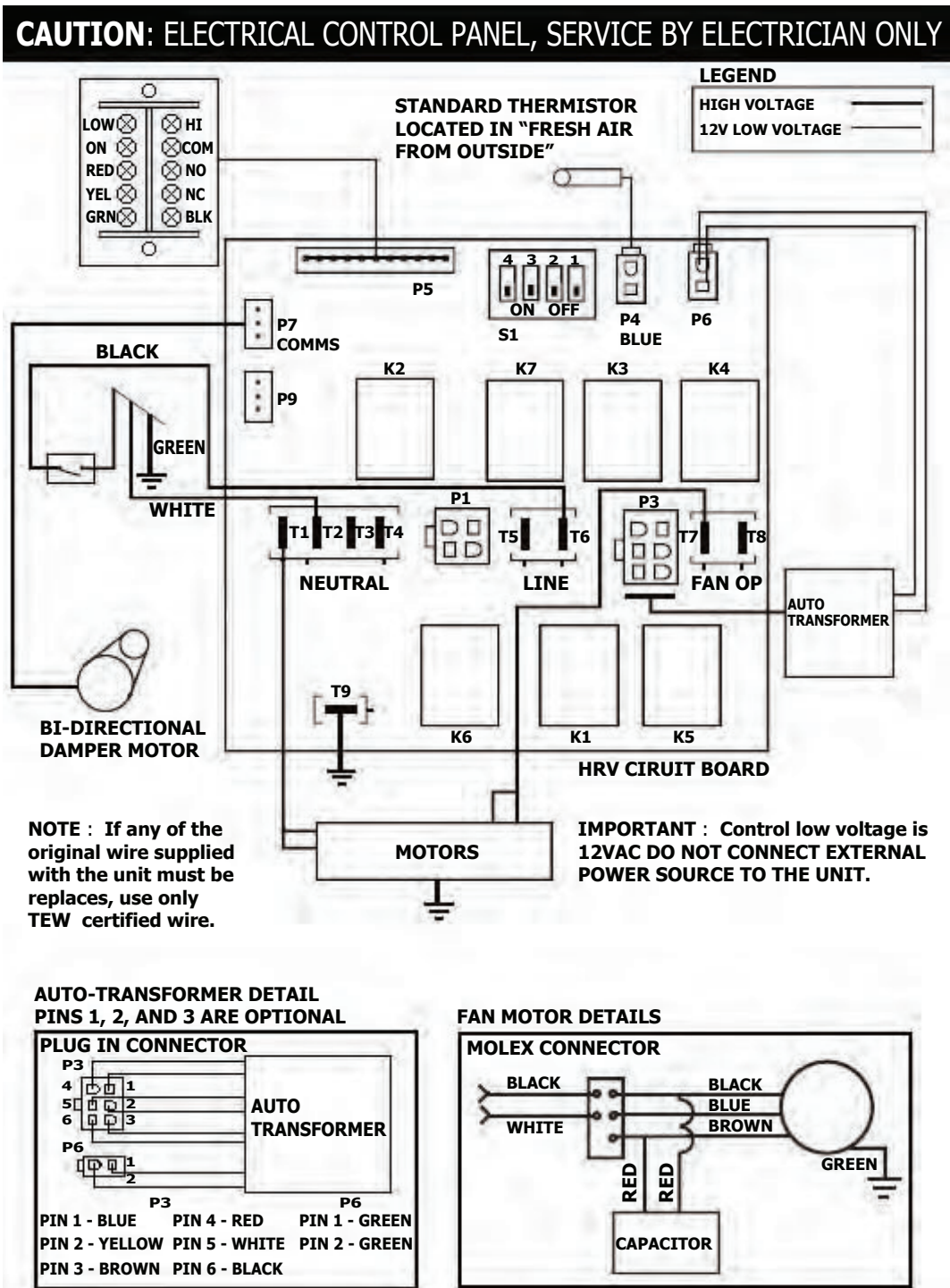
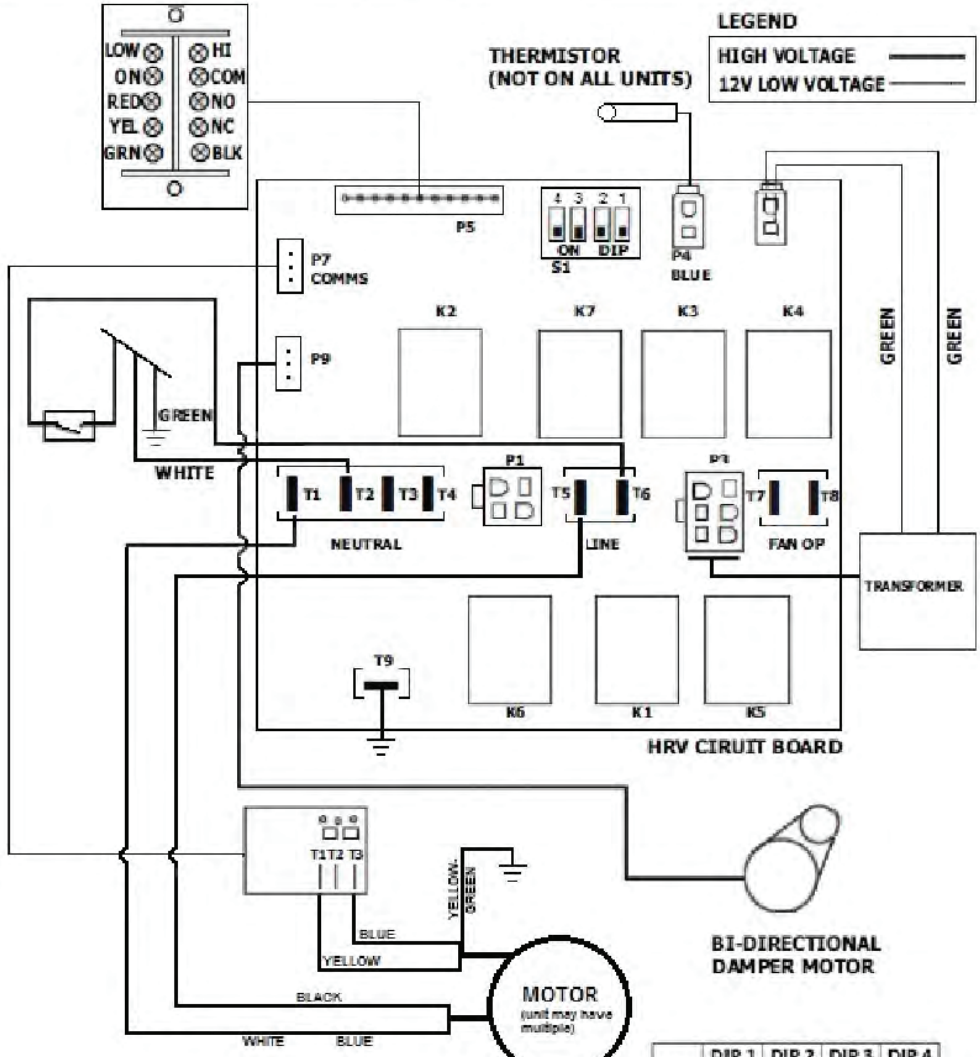

Figure 43. Diagramme de câblage (HRV3-150-TPD, HRV5-200-TPD, ERV5-130, ERV5-150-TPD et ERV5-175-TPD)

CAUTION: ELECTRICAL CONTROL PANEL, SERVICE BY ELECTRICIAN ONLY



LEGEND
 HIGH VOLTAGE ———
 12V LOW VOLTAGE ———

NOTE: If any of the original wire supplied with the unit must be replaced, use only TEW certified wire.

IMPORTANT: Control low voltage is 12VAC DO NOT CONNECT EXTERNAL POWER SOURCE TO THE UNIT.

	DIP 1	DIP 2	DIP 3	DIP 4
HI 3	ON	ON	ON	ON
HI 2	ON	ON	OFF	ON
HI 1	ON	ON	ON	OFF

* DIP 1 ON - R2000 defrost disabled
 DIP 1 OFF - R2000 defrost enabled
 ** DIP 2 ON - Recirculation enabled
 DIP 2 OFF - Recirculation disabled

NOTE: Recirculation is not available on all units.

Figure 44. Diagramme de câblage (HRV5-270-TPD-ECM)

Réglages de la vitesse maxi par l'installateur

⚠ ATTENTION

Danger d'empoisonnement au monoxyde de carbone et/ou d'explosion.

Peut entraîner des blessures graves ou mortelles.

Les gaz de combustion et d'évacuation des appareils de chauffage ne doivent jamais pénétrer dans les espaces d'habitation.

Le VRE/VRC doit être correctement équilibré pour empêcher toute pression négative dans le bâtiment. Une pression négative peut causer un retour des gaz de combustion dans d'autres appareils de la maison comme une fournaise au gaz, une fournaise au mazout, un chauffe-eau, un poêle à bois, une cheminée, etc.

(VRC à 5 orifices seulement) Les cycles de dégivrage génèrent une pression négative dans le local technique. Installer les gaines et les acheminer vers des zones qui ne contiennent pas d'appareils générant des gaz de combustion évacués.

Ne jamais connecter une gaine de retour ou d'alimentation à d'autres unités de chauffage comme une cheminée ou un poêle à bois.

Le circuit imprimé de cette unité présente des microcontacts (DIP) pour sélectionner le débit d'air maximum à vitesse maxi. Le réglage de la vitesse maximum peut être utile pour satisfaire correctement le débit de ventilation calculé. Le graphe ci-dessous indique comment régler la vitesse maxi sur Vitesse maxi 4 ou Vitesse maxi 3. Voir les pages des spécifications de ce manuel pour les débits d'air aux Vitesses 5, 4 et 3. Le réglage usine est Vitesse maxi 5.

REMARQUE: La vitesse mini n'est pas réglable.

Tableau 18. Réglages de la vitesse maxi

Description	Microcontact 1	Microcontact 2	Microcontact 3	Microcontact 4
Vitesse maxi 5 (réglage usine)			ON	ON
Vitesse maxi 4	Réglage usine ON	Laisser le réglage usine	OFF	ON
Vitesse maxi 3			ON	OFF

VRE/VRC connecté à un contrôleur de base ou de luxe

Équilibrer le VRE ou le VRC à la vitesse maxi à l'aide du tableau d'équilibrage ou d'un tube de Pitot pour obtenir le débit nécessaire, en s'assurant que le ventilateur du système est à la vitesse maxi.

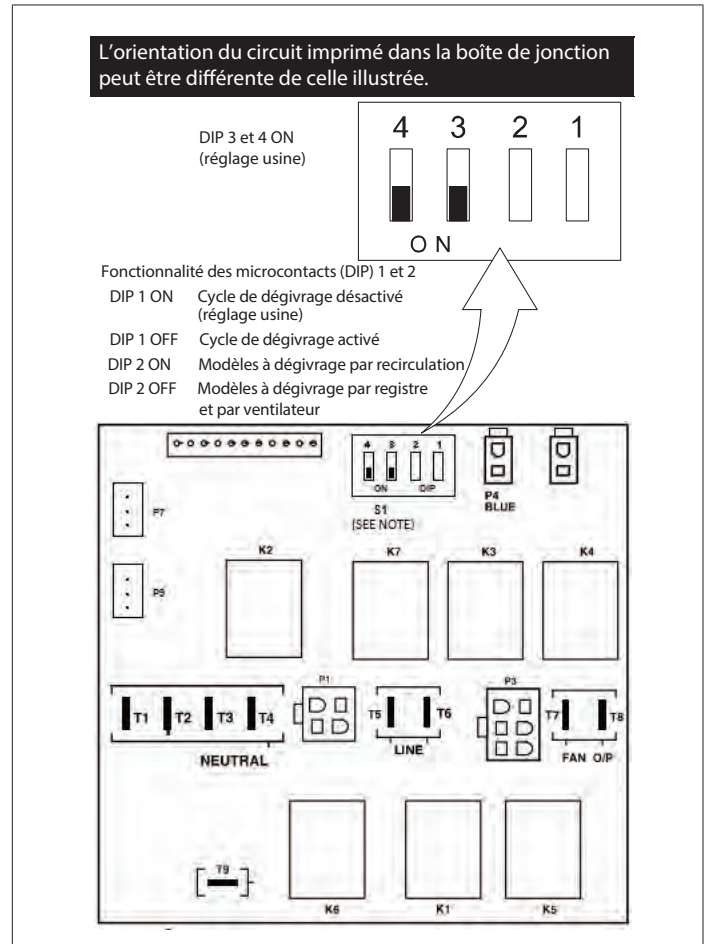

Figure 45. Réglages de la vitesse

⚠ ATTENTION

Dégâts possibles par l'eau. La condensation peut endommager la structure des bâtiments.

S'assurer que le VRE/VRC est correctement équilibré. Une positive pression excessive dans la maison peut forcer l'air intérieur chaud/humide à pénétrer dans l'isolation des murs vers les murs extérieurs. Par temps froid, elle peut causer de la condensation invisible sur les surfaces intérieures des murs extérieurs.

Équilibrage des débits d'air

Il est nécessaire que les débits d'air soient équilibrés dans le VRE/VRC. Le volume d'air aspiré de l'extérieur doit être égal au volume d'air évacué vers l'extérieur par l'unité. Si les débits d'air ne sont pas correctement équilibrés:

1. Le VRE/VRC peut ne pas fonctionner à son efficacité maximale.
2. Une pression d'air négative ou positive peut être créée dans la maison.
3. Le VRE/VRC peut ne pas se dégivrer correctement.
4. Tout équilibrage incorrect des débits d'air du VRE/VRC peut annuler la garantie.

Une pression négative excessive peut avoir plusieurs effets indésirables. Dans certaines régions, des gaz comme le méthane et le radon peuvent être aspirés du sol de la maison à travers le sous-sol ou les zones en contact avec le sol. Dans les régions humides, elle peut aussi causer de la condensation sur les murs intérieurs. Lire l'avertissement «Exigences» à la page 11 de ce manuel.

PRÉPARATION EN VUE DE L'ÉQUILIBRAGE

1. Tous les joints du système de gaines doivent être terminés.
2. Toutes les composantes du VRE/VRC doivent être installées et fonctionner correctement.
3. Les registres d'équilibrage doivent être totalement ouverts.
4. L'unité doit être sur vitesse MAXI.
5. Les débits d'air dans les gaines secondaires vers les zones spécifiques de la maison doivent être réglés avant d'équilibrer l'unité. Une poire à fumée au niveau des grilles donne une bonne indication du débit d'air relatif de chaque gaine.
6. Faire fonctionner le ventilateur-convecteur à la vitesse correspondant au fonctionnement normal.

Équilibrage de l'unité

Équilibrer l'unité en mesurant les débits d'air frais aspiré et d'air vicié évacué et en fermant le registre du débit le plus élevé pour correspondre au débit le plus faible.

Manomètres

Les débits sont mesurés avec un appareil ayant des dispositifs de mesure connectés au côté haute pression et basse pression du manomètre. Utiliser un manomètre numérique (pouvant mesurer jusqu'à 0 avec une résolution de 0,001 po H₂O / 0,02 Pa) ou un manomètre Magnehelic.

REMARQUE: Un manomètre Magnehelic ayant une plage de 0 à 0,25 po H₂O (0 à 62 Pa) doit être utilisé avec un tube de Pitot et un manomètre Magnehelic ayant une plage de 0 à 1,00 po H₂O (0 à 249 Pa) doit être utilisé pour l'équilibrage par les orifices de mesure).

Dispositifs de mesure

Les dispositifs courants pour mesurer les débits d'air des VRE/VRC sont les suivants:

- **Tube de Pitot** - permet de mesurer les débits d'air de tous les VRE/VRC.
- **Ensemble tubes/manomètres pour équilibrage par les orifices de mesure** - permet de mesurer les débits d'air en utilisant les orifices de mesure sur les modèles HRV3-150-TPD, HRV5-150, HRV5-200-TPD, HRV5-270-TPD-ECM, ERV5-150-TPD et ERV5-175-TPD
- Stations de débit - installées dans les gaines.

Recommandation pour le tube de Pitot

Utiliser un tube de Pitot (à fournir par l'installateur) comparable au tube Dwyer® Série 160 en acier inoxydable.

Procédure d'équilibrage par tube de Pitot

1. Faire fonctionner à vitesse maxi tous les systèmes mécaniques qui ont une influence sur le système de ventilation. Ces systèmes comprennent le VRE/VRC lui-même et le ventilateur-convecteur/fournaise (éventuel). Ceci crée la pression maximum que le système doit surmonter et permet un équilibrage plus précis.
2. Voir les illustrations d'Équilibrage des débits d'air par tube de Pitot à la page suivante.

Détermination des débits d'air réels

Les débits d'air réels peuvent être déterminés par lecture du manomètre. La valeur lue sur le manomètre est dénommée poussée. Le tube de Pitot est livré avec un graphe qui indique la vitesse de l'air en fonction de la poussée indiquée par le manomètre. Cette vitesse est en pieds par minute ou en litres par seconde. Pour déterminer le débit d'air réel, multiplier la vitesse par la surface transversale de la gaine mesurée. Voici un exemple pour déterminer le débit d'air dans une gaine de six pouces (152 mm) avec un tube de Pitot indiquant 0,025 po H₂O (6,2 Pa).

D'après le graphe, ceci équivaut à 640 pieds (16 mètres) par minute. La surface transversale d'une gaine de 6 pouces (152 mm) est de 0,2 pi² (0,019 m²). Le débit d'air est de 640 pi³/min x 0,2 pi² = 128 pi³/min (302 l/s x 0,019 m² = 60 l/s)

La surface transversale des gaines rondes les plus courantes sont:

- Une gaine de 5 po (127 mm) de diamètre a une surface transversale de 0,14 pi² (0,013 m²).
- Une gaine de 6 po (152 mm) de diamètre a une surface transversale de 0,20 pi² (0,019 m²).
- Une gaine de 7 po (178 mm) de diamètre a une surface transversale de 0,27 pi² (0,025 m²).

La précision de la lecture du débit d'air est affectée par la distance entre le point où la mesure est faite et les coudes ou cintrages. Améliorer la précision en faisant la moyenne de plusieurs mesures comme indiqué dans la documentation fournie avec le tube de Pitot.

ÉQUILIBRAGE DES DÉBITS D'AIR PAR TUBE DE PITOT (TOUS LES MODÈLES)

REMARQUE: Méthode obligatoire pour le HRV3-195 et le ERV5-130

1. Percer un trou de 3/16 po (5 mm) dans la gaine, de préférence à trois pieds (914 mm) en aval et 12 po (305 mm) en amont de tout coude ou cintrage dans les gaines d'air frais et d'air vicié.

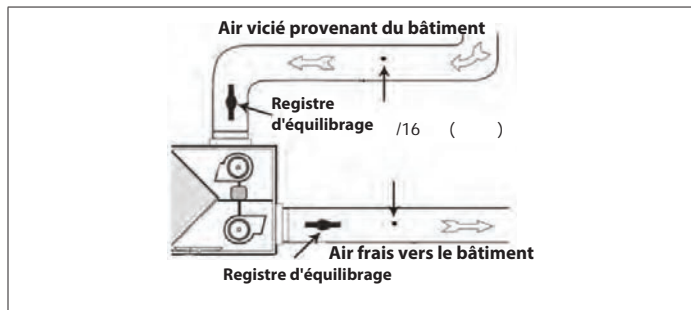

Figure 46. Perçage

2. Insérer le tube de Pitot avec l'ouverture faisant face au flux d'air dans la gaine d'air vicié provenant du bâtiment. Déplacer le tube de Pitot dans la gaine (toujours en faisant face au flux d'air) et faire la moyenne des mesures. Noter la valeur.

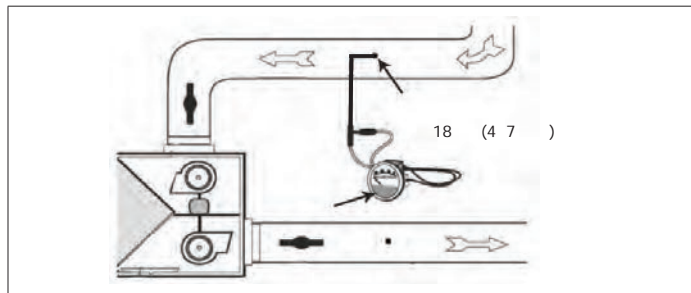

Figure 47. Insérer le tube de Pitot

3. Répéter l'étape 2 avec la gaine d'air frais vers le bâtiment.

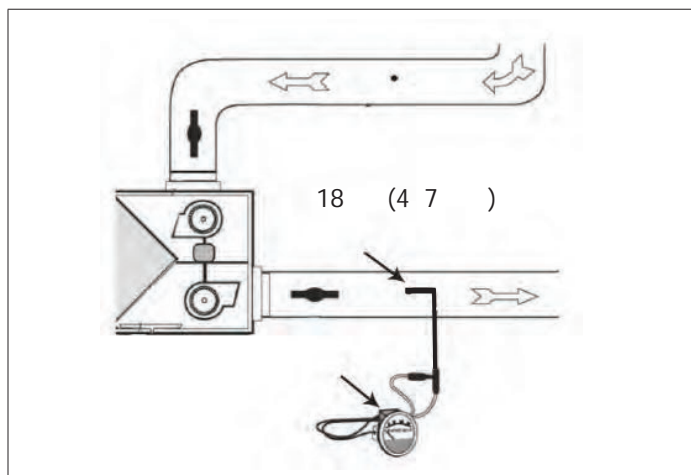

Figure 48. Répéter l'étape

4. Comparer les valeurs et fermer le registre de la gaine ayant la poussée la plus élevée. Répéter les étapes 2 et 3 jusqu'à ce que les mesures soient identiques dans les deux gaines.
5. Une fois l'équilibrage terminé, boucher les trous (il est recommandé d'utiliser de la feuille d'aluminium autocollante).

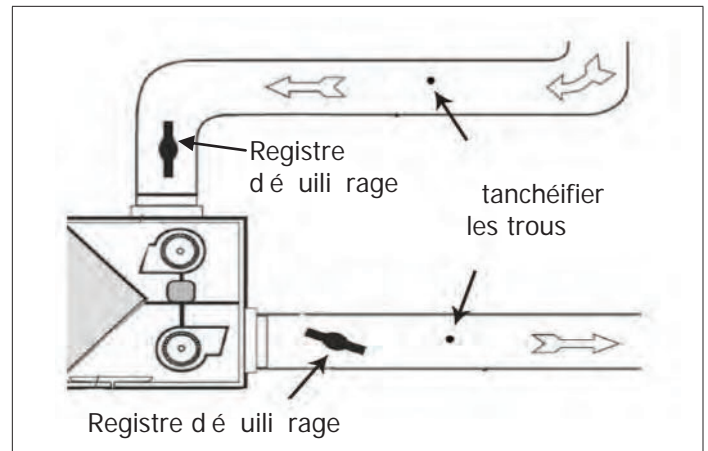

Figure 49. Registres d'équilibrage

REGISTRES D'ÉQUILIBRAGE

Les registres d'équilibrage sont situés dans les colliers ronds du HRV5-150 et des colliers ovales des HRV3-150TPD, HRV5-200-TPD, HRV5-HEX095-TPD, HRV5-270-TPD-ECM, ERV5-150-TPD et ERV5-175-TPD.

Si le VRC est connecté directement au retour d'une fournaise ou d'un ventilo-convecteur, des registres d'équilibrage supplémentaires peuvent être nécessaires dans la gaine d'air frais vers le bâtiment. Ceci est dû aux pressions statiques de retour élevées de certaines installations à air pulsé.

Des registres d'équilibrage doivent être installés dans les gaines d'air frais et d'air vicié des HRV3-095, HRV3-195 et ERV5-130. Voir les illustrations de la section «Aperçu des méthodes d'installation» à la page 22.

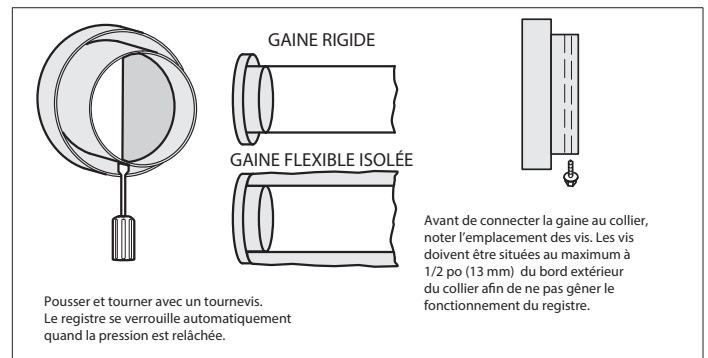

Figure 50. Colliers d'équilibrage

ÉQUILIBRAGE DES DÉBITS D'AIR À L'AIDE DES ORIFICES DE MESURE (DISPONIBLES SUR CERTAINS MODÈLES SEULEMENT)

Unités applicables:

HRV5-150, HRV5-200-TPD, HRV3-150-TPD, HRV5-HEX095-TPD, HRV5-270-TPD-ECM, ERV5-150-TPD et ERV5-175-TPD)

Les orifices d'équilibrage des modèles ci-dessus sont conçus pour être utilisés avec un manomètre Magnehelic ou un manomètre numérique pour mesurer les débits d'air vicié et d'air frais afin d'équilibrer le système.

REMARQUE: L'équilibrage exige que les unités du manomètre Magnehelic ou du manomètre numérique soient les mêmes que celles du tableau d'équilibrage du modèle à équilibrer. Voir » à la page 41.

Procédure d'équilibrage

1. Préparer l'instrument de mesure (manomètre Magnehelic ou manomètre numérique) en connectant les flexibles aux côtés basse et haute pression du manomètre.
2. Insérer les flexibles dans les connecteurs en caoutchouc de l'ensemble tubes/manomètre d'équilibrage optionnel (Y2207). Appliquer une légère pression et tourner jusqu'à obtenir une bonne connexion. Ne pas insérer le flexible au-delà du connecteur en caoutchouc.
3. Ouvrir la porte du VRC. Retirer les quatre couvercles des orifices de mesure en les faisant sortir soigneusement de l'arrière de la porte (utiliser la queue d'un gros foret, etc.).
4. Fermer la porte du VRC. Mettre sous tension et faire fonctionner le VRC à vitesse maxi. Faire fonctionner le système à air pulsé à vitesse maxi (si le VRC est connecté au système à air pulsé).
5. Mesure de l'air vicié. Insérer les deux raccords en caoutchouc du manomètre dans les orifices d'équilibrage d'air vicié (voir Figure 52 à la page 40). Étanchéifier les orifices d'équilibrage d'air frais (en haut à gauche et en bas à droite) avec du ruban adhésif. Noter la valeur.
6. Mesure de l'air frais. Insérer les deux raccords en caoutchouc du manomètre dans les orifices d'équilibrage d'air frais (voir Figure 51 à la page 40). Étanchéifier les orifices d'équilibrage d'air vicié (en haut à droite et en bas à gauche) avec du ruban adhésif. Noter la valeur.
7. Voir « » à la page 41 pour le modèle et déterminer les débits d'AIR FRAIS et d'AIR VICIÉ.
8. Fermer le registre du débit d'air le plus élevé et répéter les étapes 5 à 7 jusqu'à ce que les deux débits d'air soient identiques (équilibrés).
9. Retirer le ruban adhésif et les raccords en caoutchouc, puis réinstaller les quatre couvercles des orifices de mesure.

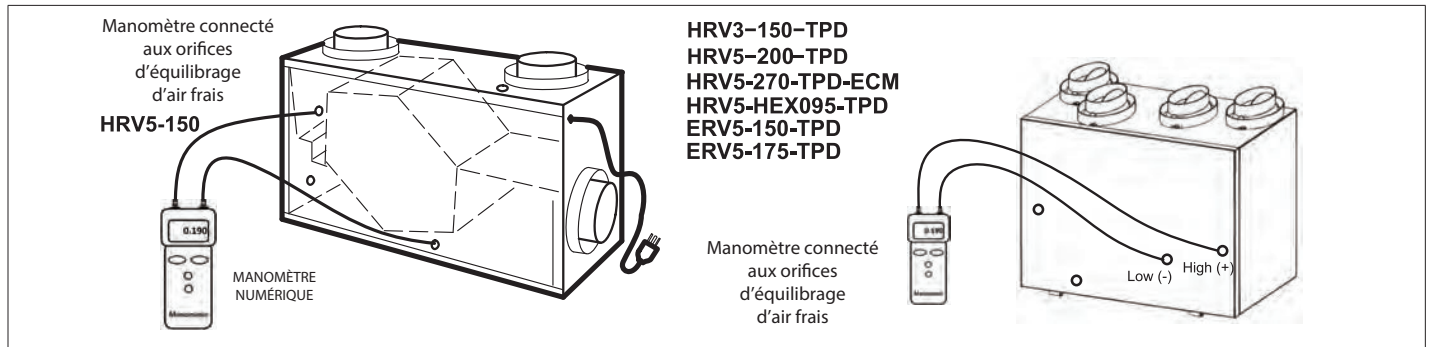

Figure 51. Orifices d'équilibrage - Air frais

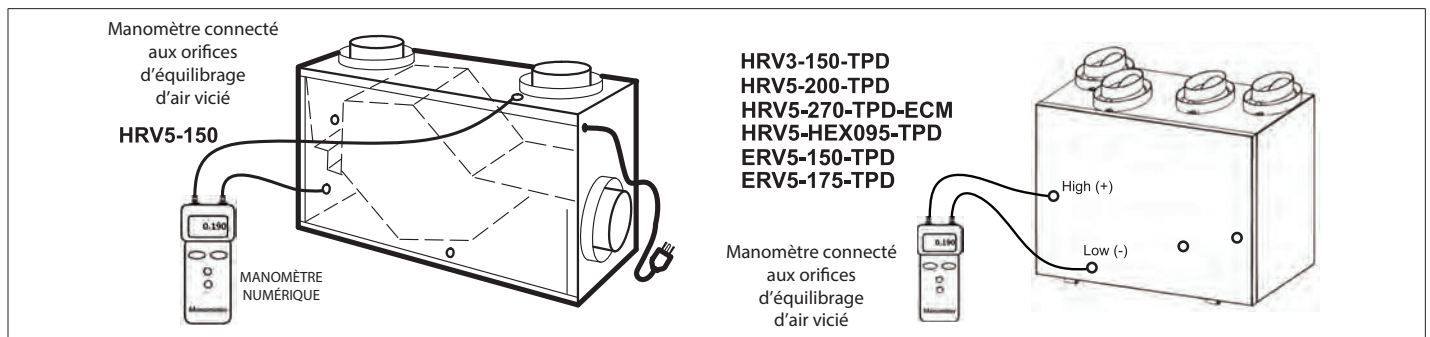

Figure 52. Orifices d'équilibrage - Air vicié

Tableaux d'équilibrage des débits d'air

Tableau 19. Équilibrage des débits d'air - HRV3-150-TPD

Vitesse 5 (réglage usine)						Vitesse 4						Vitesse 3					
Chute de pression		Air frais		Air vicié		Chute de pression		Air frais		Air vicié		Chute de pression		Air frais		Air vicié	
po H ₂ O	Pa	pi ³ /min	l/sec	pi ³ /min	l/sec	po H ₂ O	Pa	pi ³ /min	l/sec	pi ³ /min	l/sec	po H ₂ O	Pa	pi ³ /min	l/sec	pi ³ /min	l/sec
0,50	70			189	89	0,31	70			154	73	0,32	70			124	58
0,51	127			187	88	0,32	80			152	72	0,33	82			122	58
0,52	130			185	87	0,33	82			150	71	0,34	85			120	57
0,53	132			183	86	0,34	85			149	70	0,35	87			119	56
0,54	135			181	86	0,35	87			147	69	0,36	90			117	55
0,55	137			179	85	0,36	90			145	69	0,37	92			115	54
0,56	140			177	84	0,37	92			143	68	0,38	95			113	53
0,57	142			175	83	0,38	95			142	67	0,39	97			111	53
0,58	145			173	82	0,39	97			140	66	0,40	100			110	52
0,59	147			171	81	0,40	100			138	65	0,41	102			108	51
0,60	150			169	80	0,41	102			137	64	0,42	105			106	50
0,61	152			167	79	0,42	105			135	64	0,43	107			104	49
0,62	154			165	78	0,43	107			133	63	0,44	110			103	48
0,63	157			163	77	0,44	110			131	62	0,45	112			101	48
0,64	159			162	76	0,45	112			130	61	0,46	115			99	47
0,65	162			160	75	0,46	115			128	60	0,47	117			97	46
0,66	164			158	74	0,47	117			126	60	0,48	120			96	45
0,67	167			156	73	0,48	120			125	59	0,49	122			94	44
0,68	169			154	73	0,49	122			123	58	0,50	125			92	43
0,69	172			152	72	0,50	125			121	57	0,51	127			90	43
0,70	174			150	71	0,51	127			119	56	0,52	130			89	42
0,71	177			148	70	0,52	130			118	56	0,53	132			87	41
0,72	179			146	69	0,53	132			116	55	0,54	135			85	40
0,73	182			144	68	0,54	135			114	54	0,55	137			83	39
0,74	184			142	67	0,55	137			113	53	0,56	140	126	60	81	38
0,75	187			140	66	0,56	140			111	52	0,57	142	122	58	80	38
0,76	189			138	65	0,57	142			109	51	0,58	145	118	56	78	37
0,77	192			136	64	0,58	145			107	51	0,59	147	114	54	76	36
0,78	194			134	63	0,59	147			106	50	0,60	150	110	52	74	35
0,79	197			132	62	0,60	150			104	49	0,61	152	106	50	73	34
0,80	199			130	61	0,61	152			102	48	0,62	154	102	48	71	33
0,81	202			128	60	0,62	154			100	47	0,63	157	99	47	69	33
0,82	204			126	60	0,63	157			99	47	0,64	159	95	45	67	32
0,83	207			124	59	0,64	159			97	46	0,65	162	92	43	66	31
0,84	209			122	58	0,65	162			95	45	0,66	164	89	42	64	30
0,85	212			120	57	0,66	164			94	44	0,67	167	85	40	62	29
0,86	214			118	56	0,67	167	156	74	92	43	0,68	169	82	39	60	28
0,87	217	188	102	116	55	0,68	169	151	71	90	43	0,69	172	79	37	58	28
0,88	219	184	103	114	54	0,69	172	145	68	88	42	0,70	174	76	36	57	27
0,89	222	180	105	112	53	0,70	174	139	66	87	41	0,71	177	74	35	55	26
0,90	224	176	106	110	52	0,71	177	134	63	85	40	0,72	179	71	33	53	25
0,91	227	172	107	108	51	0,72	179	129	61	83	39	0,73	182	68	32	51	24
0,92	229	169	108	106	50	0,73	182	124	59	82	39	0,74	184	66	31	50	23
0,93	232	165	109	104	49	0,74	184	120	56	80	38	0,75	187	64	30	48	23
0,94	234	161	111	103	48	0,75	187	115	54	78	37	0,76	189	61	29	46	22
0,95	237	157	112	101	47	0,76	189	111	52	76	36	0,77	192	59	28	44	21

Voir la section «Réglages de la vitesse maxi par l'installateur» à la page 37 de ce manuel pour plus d'information.

Tableau 19. Équilibrage des débits d'air - HRV3-150-TPD

Vitesse 5 (réglage usine)						Vitesse 4						Vitesse 3					
Chute de pression		Air frais		Air vicié		Chute de pression		Air frais		Air vicié		Chute de pression		Air frais		Air vicié	
po H ₂ O	Pa	pi ³ /min	l/sec	pi ³ /min	l/sec	po H ₂ O	Pa	pi ³ /min	l/sec	pi ³ /min	l/sec	po H ₂ O	Pa	pi ³ /min	l/sec	pi ³ /min	l/sec
0,96	239	153	113	99	47	0,77	192	107	50	75	35	0,78	194	57	27	43	20
0,97	242	150	114	97	46	0,78	194	103	49	73	34	0,79	197	55	26	41	19
0,98	244	146	115	95	45	0,79	197	99	47	71	34	0,80	199	53	25		
0,99	247	143	116	93	44	0,80	199	96	45	70	33	0,81	202	52	24		
1,00	249	139	118	91	43	0,81	202	93	44	68	32	0,82	204	50	24		
1,01	252	136	119	89	42	0,82	204	90	42	66	31	0,83	207	49	23		
1,02	254	132	120	87	41	0,83	207	87	41	64	30	0,84	209	47	22		
1,03	257	129	121	85	40	0,84	209	84	39	63	30	0,85	212	46	22		
1,04	259	125	122	83	39	0,85	212	81	38	61	29	0,86	214	45	21		
1,05	262	122	123	81	38	0,86	214	78	37	59	28	0,87	217	44	21		
1,06	264	119	125	79	37	0,87	217	76	36	58	27	0,88	219	43	20		
1,07	267	116	126	77	36	0,88	219	74	35	56	26	0,89	222	42	20		
1,08	269	113	127	75	35	0,89	222	71	34	54	26	0,90	224	41	19		
1,09	272	109	128	73	34	0,90	224	69	33	52	25	0,91	227	40	19		
1,10	274	106	129	71	34	0,91	227	67	32	51	24						
1,11	277	103	131	69	33	0,92	229	65	31	49	23						
1,12	279	100	132	67	32	0,93	232	63	30	47	22						
1,13	282	97	133	65	31	0,94	234	61	29	46	21						
1,14	284	95	134	63	30	0,95	237	60	28	44	21						
1,15	287	92	135	61	29	0,96	239	58	27	42	20						
1,16	289	89	136	59	28	0,97	242	56	27								
1,17	292	86	138	57	27	0,98	244	55	26								
1,18	294	83	139	55	26	0,99	247	53	25								
1,19	297	81	140	53	25	1,00	249	52	24								
1,20	299	78	141	51	24	1,01	252	50	24								
1,21	302	76	142	49	23	1,02	254	49	23								
1,22	304	73	143	47	22	1,03	257	47	22								
1,23	306	71	145	45	21	1,04	259	46	22								
1,24	309	68	146	44	21	1,05	262	44	21								
1,25	311	66	147	42	20	1,06	264	43	20								
1,26	314	63	148			1,07	267	41	19								
1,27	316	61	149			1,08	269	40	19								
1,28	319	59	151														
1,29	321	57	152														
1,30	324	54	153														
1,31	326	52	154														
1,32	329	50	155														
1,33	331	48	156														
1,34	334	46	158														
1,35	336	44	159														
1,36	339	42	160														

Voir la section «Réglages de la vitesse maxi par l'installateur» à la page 37 de ce manuel pour plus d'information.

Tableau 20. Équilibrage des débits d'air - HRV5-150

Vitesse 5 (réglage usine)						Vitesse 4						Vitesse 3					
Chute de pression		Air frais		Air vicié		Chute de pression		Air frais		Air vicié		Chute de pression		Air frais		Air vicié	
po H ₂ O	Pa	pi ³ /min	l/sec	pi ³ /min	l/sec	po H ₂ O	Pa	pi ³ /min	l/sec	pi ³ /min	l/sec	po H ₂ O	Pa	pi ³ /min	l/sec	pi ³ /min	l/sec
0	0	---	---	40	19	0	0	---	---	35	17	0	0	---	---	39	18
0,005	1	---	---	45	21	0,005	1	---	---	40	19	0,005	1	---	---	44	21
0,010	3	---	---	50	24	0,010	3	---	---	44	21	0,010	3	---	---	48	23
0,015	4	---	---	54	25	0,015	4	---	---	49	23	0,015	4	---	---	53	25
0,020	5	---	---	59	28	0,020	5	---	---	54	25	0,020	5	---	---	58	27
0,025	6	---	---	63	30	0,025	6	---	---	59	28	0,025	6	---	---	62	29
0,030	8	---	---	68	32	0,030	8	35	17	63	30	0,030	8	---	---	67	32
0,035	9	---	---	72	34	0,035	9	38	18	68	32	0,035	9	---	---	71	34
0,040	10	---	---	76	36	0,040	10	41	19	72	34	0,040	10	---	---	76	36
0,045	11	---	---	81	38	0,045	11	43	20	77	36	0,045	11	38	18	81	38
0,050	13	39	18	85	40	0,050	13	46	22	81	38	0,050	13	42	20	85	40
0,055	14	43	20	89	42	0,055	14	49	23	85	40	0,055	14	45	21	90	42
0,060	15	46	22	93	44	0,060	15	52	25	90	42	0,060	15	49	23	94	44
0,065	16	49	23	97	46	0,065	16	54	25	94	44	0,065	16	52	25	99	47
0,070	18	53	25	101	48	0,070	18	57	27	98	46	0,070	18	55	26	104	49
0,075	19	56	26	105	50	0,075	19	60	28	102	48	0,075	19	58	27	108	51
0,080	20	59	28	109	51	0,080	20	62	29	106	50	0,080	20	61	29	113	53
0,085	21	62	29	113	53	0,085	21	65	31	110	52	0,085	21	64	30	117	55
0,090	23	65	31	117	55	0,090	23	67	32	114	54	0,090	23	67	32	122	58
0,095	24	68	32	120	57	0,095	24	70	33	118	56	0,095	24	70	33	127	60
0,100	25	71	34	124	59	0,100	25	73	34	122	58	0,100	25	73	34	131	62
0,105	26	74	35	128	60	0,105	26	75	35	126	59	0,105	26	76	36	136	64
0,110	28	76	36	131	62	0,110	28	78	37	129	61	0,110	28	79	37	140	66
0,115	29	79	37	135	64	0,115	29	80	38	133	63	0,115	29	82	39	145	68
0,120	30	81	38	138	65	0,120	30	83	39	137	65	0,120	30	84	40	149	70
0,125	31	84	40	141	67	0,125	31	85	40	140	66	0,125	31	87	41	154	73
0,130	33	86	41	145	68	0,130	33	88	42	144	68	0,130	33	89	42	158	75
0,135	34	89	42	148	70	0,135	34	90	42	147	69	0,135	34	92	43	163	77
0,140	35	91	43	151	71	0,140	35	93	44	150	71	0,140	35	94	44	167	79
0,145	36	93	44	154	73	0,145	36	95	45	154	73	0,145	36	97	46	172	81
0,150	38	96	45	157	74	0,150	38	97	46	157	74	0,150	38	99	47	176	83
0,155	39	98	46	160	76	0,155	39	100	47	160	76	0,155	39	102	48	181	85
0,160	40	100	47	163	77	0,160	40	102	48	163	77	0,160	40	104	49	---	---
0,165	41	102	48	166	78	0,165	41	104	49	166	78	0,165	41	107	50	---	---
0,170	43	104	49	169	80	0,170	43	107	50	169	80	0,170	43	109	51	---	---
0,175	44	106	50	172	81	0,175	44	109	51	172	81	0,175	44	111	52	---	---
0,180	45	108	51	174	82	0,180	45	111	52	175	83	0,180	45	113	53	---	---
0,185	46	110	52	177	84	0,185	46	113	53	178	84	0,185	46	116	55	---	---
0,190	48	112	53	180	85	0,190	48	116	55	181	85	0,190	48	118	56	---	---
0,195	49	114	54	182	86	0,195	49	118	56	184	87	0,195	49	120	57	---	---
0,200	50	116	55	185	87	0,200	50	120	57	186	88	0,200	50	123	58	---	---
0,205	51	118	56	187	88	0,205	51	122	58	189	89	0,205	51	125	59	---	---
0,210	53	120	57	189	89	0,210	53	124	59	192	91	0,210	53	127	60	---	---
0,215	54	122	58	192	91	0,215	54	127	60	---	---	0,215	54	129	61	---	---
0,220	55	123	58	194	92	0,220	55	129	61	---	---	0,220	55	132	62	---	---
0,225	56	125	59	196	92	0,225	56	131	62	---	---	0,225	56	134	63	---	---
0,230	58	127	60	198	93	0,230	58	133	63	---	---	0,230	58	136	64	---	---

Voir la section «Réglages de la vitesse maxi par l'installateur» à la page 37 de ce manuel pour plus d'information.

Tableau 20. Équilibrage des débits d'air - HRV5-150

Vitesse 5 (réglage usine)						Vitesse 4						Vitesse 3					
Chute de pression		Air frais		Air vicié		Chute de pression		Air frais		Air vicié		Chute de pression		Air frais		Air vicié	
po H ₂ O	Pa	pi ³ /min	l/sec	pi ³ /min	l/sec	po H ₂ O	Pa	pi ³ /min	l/sec	pi ³ /min	l/sec	po H ₂ O	Pa	pi ³ /min	l/sec	pi ³ /min	l/sec
0,235	59	129	61	200	94	0,235	59	135	64	---	---	0,235	59	138	65	---	---
0,240	60	131	62	202	95	0,240	60	137	65	---	---	0,240	60	141	67	---	---
0,245	61	132	62	---	---	0,245	61	139	66	---	---	0,245	61	143	67	---	---
0,250	63	134	63	---	---	0,250	63	141	67	---	---	0,250	63	145	68	---	---
0,255	64	136	64	---	---	0,255	64	143	67	---	---	0,255	64	148	70	---	---
0,260	65	138	65	---	---	0,260	65	145	68	---	---	0,260	65	150	71	---	---
0,265	66	139	66	---	---	0,265	66	147	69	---	---	0,265	66	152	72	---	---
0,270	68	141	67	---	---	0,270	68	149	70	---	---	0,270	68	155	73	---	---
0,275	69	143	67	---	---	0,275	69	151	71	---	---	0,275	69	157	74	---	---
0,280	70	145	68	---	---	0,280	70	153	72	---	---	0,280	70	160	76	---	---
0,285	71	146	69	---	---	0,285	71	154	73	---	---	0,285	71	162	76	---	---
0,290	73	148	70	---	---	0,290	73	156	74	---	---	0,290	73	165	78	---	---
0,295	74	150	71	---	---	0,295	74	158	75	---	---	0,295	74	167	79	---	---
0,300	75	152	72	---	---	0,300	75	160	76	---	---	0,300	75	170	80	---	---
0,305	76	154	73	---	---	0,305	76	162	76	---	---	0,305	76	173	82	---	---
0,310	78	156	74	---	---	0,310	78	163	77	---	---	0,310	78	176	83	---	---
0,315	79	158	75	---	---	0,315	79	165	78	---	---	0,315	79	178	84	---	---
0,320	80	159	75	---	---	0,320	80	167	79	---	---	0,320	80	181	85	---	---
0,325	81	161	76	---	---	0,325	81	169	80	---	---	---	---	---	---	---	---
0,330	83	163	77	---	---	0,330	83	170	80	---	---	---	---	---	---	---	---
0,335	84	165	78	---	---	0,335	84	172	81	---	---	---	---	---	---	---	---
0,340	85	167	79	---	---	0,340	85	174	82	---	---	---	---	---	---	---	---
0,345	86	170	80	---	---	0,345	86	175	83	---	---	---	---	---	---	---	---
0,350	88	172	81	---	---	0,350	88	177	84	---	---	---	---	---	---	---	---
0,355	89	174	82	---	---	0,355	89	179	84	---	---	---	---	---	---	---	---
0,360	90	176	83	---	---	0,360	90	180	85	---	---	---	---	---	---	---	---
0,365	91	178	84	---	---	0,365	91	182	86	---	---	---	---	---	---	---	---
0,370	93	181	85	---	---	0,370	93	183	86	---	---	---	---	---	---	---	---
0,375	94	183	86	---	---	0,375	94	185	87	---	---	---	---	---	---	---	---
0,380	95	185	87	---	---	0,380	95	186	88	---	---	---	---	---	---	---	---
0,385	96	188	89	---	---	0,385	96	188	89	---	---	---	---	---	---	---	---
0,39	98	190	90	---	---	0,390	98	189	89	---	---	---	---	---	---	---	---
0,395	99	193	91	---	---	0,395	99	191	90	---	---	---	---	---	---	---	---
0,400	100	196	92	---	---	0,400	100	192	91	---	---	---	---	---	---	---	---
0,405	101	198	93	---	---	---	---	---	---	---	---	---	---	---	---	---	---
0,410	103	201	95	---	---	---	---	---	---	---	---	---	---	---	---	---	---

Voir la section «Réglages de la vitesse maxi par l'installateur» à la page 37 de ce manuel pour plus d'information.

Tableau 21. Équilibrage des débits d'air - HRV5-200-TPD

Vitesse 5 (réglage usine)						Vitesse 4						Vitesse 3					
Chute de pression		Air frais		Air vicié		Chute de pression		Air frais		Air vicié		Chute de pression		Air frais		Air vicié	
po H ₂ O	Pa	pi ³ /min	l/sec	pi ³ /min	l/sec	po H ₂ O	Pa	pi ³ /min	l/sec	pi ³ /min	l/sec	po H ₂ O	Pa	pi ³ /min	l/sec	pi ³ /min	l/sec
0,500	125	220	104	233	110	0,400	100	174	82	188	89	0,300	75	167	79	175	83
0,510	128	217	102	230	109	0,410	103	171	81	185	87	0,310	78	163	77	172	81
0,520	130	214	101	227	107	0,420	105	168	79	182	86	0,320	80	160	76	169	80
0,530	133	210	99	224	106	0,430	108	164	77	179	84	0,330	83	156	74	165	78
0,540	135	207	98	221	104	0,440	110	161	76	176	83	0,340	85	153	72	162	76
0,550	138	204	96	218	103	0,450	113	158	75	173	82	0,350	88	149	70	159	75
0,560	140	201	95	215	101	0,460	115	155	73	171	81	0,360	90	146	69	156	74
0,570	143	197	93	213	101	0,470	118	152	72	168	79	0,370	93	143	67	153	72
0,580	145	194	92	210	99	0,480	120	149	70	165	78	0,380	95	140	66	151	71
0,590	148	191	90	207	98	0,490	123	146	69	162	76	0,390	98	136	64	148	70
0,600	150	188	89	204	96	0,500	125	143	67	160	76	0,400	100	133	63	145	68
0,610	153	185	87	201	95	0,510	128	140	66	157	74	0,410	103	130	61	142	67
0,620	155	182	86	198	93	0,520	130	137	65	154	73	0,420	105	127	60	139	66
0,630	158	179	84	195	92	0,530	133	134	63	152	72	0,430	108	124	59	136	64
0,640	160	176	83	192	91	0,540	135	131	62	149	70	0,440	110	121	57	134	63
0,650	163	173	82	190	90	0,550	138	128	60	146	69	0,450	113	118	56	131	62
0,660	165	170	80	187	88	0,560	140	125	59	144	68	0,460	115	115	54	128	60
0,670	168	167	79	184	87	0,570	143	122	58	141	67	0,470	118	112	53	125	59
0,680	170	164	77	181	85	0,580	145	120	57	139	66	0,480	120	109	51	123	58
0,690	173	161	76	179	84	0,590	148	117	55	136	64	0,490	123	107	50	120	57
0,700	175	158	75	176	83	0,600	150	114	54	134	63	0,500	125	104	49	118	56
0,710	178	155	73	173	82	0,610	153	112	53	131	62	0,510	128	101	48	115	54
0,720	180	152	72	171	81	0,620	155	109	51	129	61	0,520	130	99	47	113	53
0,730	183	149	70	168	79	0,630	158	106	50	126	59	0,530	133	96	45	110	52
0,740	185	146	69	165	78	0,640	160	104	49	124	59	0,540	135	93	44	108	51
0,750	188	144	68	163	77	0,650	163	101	48	121	57	0,550	138	91	43	105	50
0,760	190	141	67	160	76	0,660	165	99	47	119	56	0,560	140	88	42	103	49
0,770	193	138	65	158	75	0,670	168	96	45	117	55	0,570	143	86	41	100	47
0,780	195	135	64	155	73	0,680	170	94	44	114	54	0,580	145	84	40	98	46
0,790	198	133	63	152	72	0,690	173	91	43	112	53	0,590	148	81	38	96	45
0,800	200	130	61	150	71	0,700	175	89	42	110	52	0,600	150	79	37	93	44
0,810	203	127	60	147	69	0,710	178	87	41	107	50	0,610	153	77	36	91	43
0,820	205	125	59	145	68	0,720	180	84	40	105	50	0,620	155	74	35	89	42
0,830	208	122	58	142	67	0,730	183	82	39	103	49	0,630	158	72	34	87	41
0,840	210	119	56	140	66	0,740	185	80	38	101	48	0,640	160	70	33	85	40
0,850	213	117	55	138	65	0,750	188	78	37	99	47	0,650	163	68	32	82	39
0,860	215	114	54	135	64	0,760	190	76	36	96	45	0,660	165	66	31	80	38
0,870	218	112	53	133	63	0,770	193	73	34	94	44	0,670	168	64	30	78	37
0,880	220	109	51	130	61	0,780	195	71	34	92	43	0,680	170	62	29	76	36
0,890	223	107	50	128	60	0,790	198	69	33	90	42	0,690	173	60	28	74	35
0,900	225	104	49	126	59	0,800	200	67	32	88	42	0,700	175	58	27	72	34
0,910	228	102	48	123	58	0,810	203	65	31	86	41	0,710	178	56	26	70	33
0,920	230	99	47	121	57	0,820	205	63	30	84	40	0,720	180	55	26	68	32
0,930	233	97	46	119	56	0,830	208	61	29	82	39	0,730	183	53	25	66	31
0,940	235	95	45	116	55	0,840	210	59	28	80	38	0,740	185	51	24	65	31
0,950	238	92	43	114	54	0,850	213	57	27	78	37	0,750	188	49	23	63	30
0,960	240	90	42	112	53	0,860	215	56	26	76	36	0,760	190	48	23	61	29

Voir la section «Réglages de la vitesse maxi par l'installateur» à la page 37 de ce manuel pour plus d'information.

Tableau 21. Équilibrage des débits d'air - HRV5-200-TPD

Vitesse 5 (réglage usine)						Vitesse 4						Vitesse 3					
Chute de pression		Air frais		Air vicié		Chute de pression		Air frais		Air vicié		Chute de pression		Air frais		Air vicié	
po H ₂ O	Pa	pi ³ /min	l/sec	pi ³ /min	l/sec	po H ₂ O	Pa	pi ³ /min	l/sec	pi ³ /min	l/sec	po H ₂ O	Pa	pi ³ /min	l/sec	pi ³ /min	l/sec
0,970	243	88	42	110	52	0,870	218	54	25	74	35	0,770	193	46	22	59	28
0,980	245	85	40	107	50	0,880	220	52	25	72	34	0,780	195	45	21	57	27
0,990	2 48	83	39	105	50	0,890	2 23	50	24	70	33	0,790	1 98	43	20	56	26
1,000	2 50	81	38	103	49	0,900	2 25	48	23	68	32	0,800	2 00	42	20	54	25
1,010	2 53	79	37	101	48	0,910	2 28	47	22	66	31	0,810	2 03	40	19	52	25
1,020	2 55	77	36	99	47	0,920	2 30	45	21	65	31	0,820	2 05	39	18	51	24
1,030	2 58	74	35	97	46	0,930	2 33	43	20	63	30	0,830	2 08	37	17	49	23
1,040	2 60	72	34	95	45	0,940	2 35	42	20	61	29	0,840	2 10	36	17	47	22
1,050	2 63	70	33	92	43	0,950	2 38	40	19	59	28	0,850	2 13	35	17	46	22
1,060	2 65	68	32	90	42	0,960	2 40	39	18	57	27	0,860	2 15	34	16	44	21
1,070	2 68	66	31	88	42	0,970	2 43	37	17	56	26	0,870	2 18	32	15	43	20
1,080	2 70	64	30	86	41	0,980	2 45	36	17	54	25	0,880	2 20	31	15	42	20
1,090	2 73	62	29	84	40	0,990	2 48	34	16	52	25	0,890	2 23	30	14	40	19
1,100	2 75	60	28	82	39	1,000	2 50	33	16	51	24	0,900	2 25	29	14	39	18
1,110	2 78	58	27	80	38	1,010	2 53	32	15	49	23	0,910	2 28	28	13	37	17
1,120	2 80	56	26	78	37	1,020	2 55	30	14	47	22	0,920	2 30	27	13	36	17
1,130	2 83	54	25	76	36	1,030	2 58	29	14	46	22	0,930	2 33	26	12	35	17
1,140	2 85	52	25	74	35	1,040	2 60	28	13	44	21	0,940	2 35	25	12	33	16
1,150	2 88	50	24	73	34	1,050	2 63	26	12	43	20	0,950	2 38	25	12		0
1,160	2 90	48	23	71	34	1,060	2 65	25	12	41	19	---	---	---	---	---	---
1,170	2 93	47	22	69	33	1,070	2 68	24	11	40	19	---	---	---	---	---	---
1,180	2 95	45	21	67	32	1,080	2 70	23	11	38	18	---	---	---	---	---	---
1,190	2 98	43	20	65	31	1,090	2 73	22	10	37	17	---	---	---	---	---	---
1,200	3 00	41	19	63	30	---	---	---	---	---	---	---	---	---	---	---	---
1,210	3 03	39	18	61	29	---	---	---	---	---	---	---	---	---	---	---	---
1,220	3 05	38	18	60	28	---	---	---	---	---	---	---	---	---	---	---	---
1,230	3 08	36	17	58	27	---	---	---	---	---	---	---	---	---	---	---	---
1,240	3 10	34	16	56	26	---	---	---	---	---	---	---	---	---	---	---	---
1,250	3 13	33	16	54	25	---	---	---	---	---	---	---	---	---	---	---	---
1,260	3 15	31	15	53	25	---	---	---	---	---	---	---	---	---	---	---	---
1,270	3 18	29	14	51	24	---	---	---	---	---	---	---	---	---	---	---	---
1,280	3 20	28	13	49	23	---	---	---	---	---	---	---	---	---	---	---	---
1,290	3 23	26	12	48	23	---	---	---	---	---	---	---	---	---	---	---	---
1,300	3 25	25	12	46	22	---	---	---	---	---	---	---	---	---	---	---	---
1,310	3 28	23	11	44	21	---	---	---	---	---	---	---	---	---	---	---	---
1,320	3 30	22	10	43	20	---	---	---	---	---	---	---	---	---	---	---	---

Voir la section «Réglages de la vitesse maxi par l'installateur» à la page 37 de ce manuel pour plus d'information.

Tableau 22. Équilibrage des débits d'air - HRV5-270-TPD-ECM

Vitesse 5 (réglage usine)						Vitesse 4						Vitesse 3					
Chute de pression		Air frais		Air vicié		Chute de pression		Air frais		Air vicié		Chute de pression		Air frais		Air vicié	
po H ₂ O	Pa	pi ³ / min	l/sec	pi ³ / min	l/sec	po H ₂ O	Pa	pi ³ / min	l/sec	pi ³ / min	l/sec	po H ₂ O	Pa	pi ³ / min	l/sec	pi ³ / min	l/sec
1,10	274			325	153	0,860	214			250	118	0,650	162			222	105
1,120	279			324	153	0,870	217			249	118	0,660	164	221	104	225	106
1,140	284			322	152	0,880	219			248	117	0,670	167	219	103	222	105
1,160	289			320	151	0,890	222			247	117	0,680	169	216	102	220	104
1,180	294			319	151	0,90	224			245	116	0,690	172	214	101	217	102
1,200	299			317	150	0,910	227			244	115	0,700	174	211	100	214	101
1,220	304			315	149	0,920	229			242	114	0,710	177	209	99	212	100
1,240	309			313	148	0,930	232			241	114	0,720	179	207	98	209	99
1,260	314			311	147	0,940	234			240	113	0,730	182	204	96	206	97
1,280	319			309	146	0,950	237			238	112	0,740	184	202	95	203	96
1,300	324			307	145	0,960	239	250	118	236	111	0,750	187	199	94	201	95
1,320	329			305	144	0,970	242	248	117	235	111	0,760	189	197	93	198	93
1,340	334	323	152	303	143	0,980	244	246	116	233	110	0,770	192	194	92	195	92
1,360	339	320	151	300	142	0,990	247	243	115	232	109	0,780	194	192	91	192	91
1,380	344	317	150	298	141	1,000	249	241	114	230	109	0,790	197	190	90	190	90
1,400	349	313	148	296	140	1,010	252	239	113	228	108	0,800	199	187	88	187	88
1,420	354	310	146	293	138	1,020	254	237	112	227	107	0,810	202	185	87	184	87
1,440	359	307	145	291	137	1,030	257	235	111	225	106	0,820	204	182	86	181	85
1,460	364	304	143	288	136	1,040	259	233	110	223	105	0,830	207	180	85	179	84
1,480	369	300	142	286	135	1,050	262	230	109	221	104	0,840	209	177	84	176	83
1,500	374	297	140	283	134	1,060	264	228	108	219	103	0,850	212	175	83	173	82
1,520	379	293	138	280	132	1,070	267	226	107	217	102	0,860	214	172	81	170	80
1,540	384	290	137	277	131	1,080	269	223	105	215	101	0,870	217	170	80	168	79
1,560	389	287	135	275	130	1,090	272	221	104	214	101	0,880	219	168	79	165	78
1,580	394	283	134	272	128	1,100	274	219	103	212	100	0,890	222	165	78	162	76
1,600	399	279	132	269	127	1,110	277	216	102	210	99	0,90	224	163	77	160	76
1,620	404	276	130	266	126	1,120	279	214	101	207	98	0,910	227	160	76	157	74
1,640	409	272	128	263	124	1,130	282	211	100	205	97	0,920	229	158	75	154	73
1,660	414	268	126	259	122	1,140	284	209	99	203	96	0,930	232	155	73	151	71
1,680	419	265	125	256	121	1,150	287	207	98	201	95	0,940	234	153	72	149	70
1,700	424	261	123	253	119	1,160	289	204	96	199	94	0,950	237	150	71	146	69
1,720	429	257	121	250	118	1,170	292	201	95	197	93	0,960	239	148	70	143	67
1,740	434	253	119	246	116	1,180	294	199	94	195	92	0,970	242	146	69	140	66
1,760	439	249	118	243	115	1,190	297	196	92	192	91	0,980	244	143	67	138	65
1,780	444	245	116	239	113	1,200	299	194	92	190	90	0,990	247	141	67	135	64
1,800	449	241	114	236	111	1,210	302	191	90	188	89	1,000	249	138	65	132	62
1,820	453	237	112	232	109	1,220	304	189	89	185	87	1,010	252	136	64	129	61
1,840	458	233	110	229	108	1,230	306	186	88	183	86	1,020	254	133	63	127	60
1,860	463	229	108	225	106	1,240	309	183	86	180	85	1,030	257	131	62	124	59
1,880	468	225	106	221	104	1,250	311	181	85	178	84	1,040	259	129	61	121	57
1,900	473	220	104	217	102	1,260	314	178	84	175	83	1,050	262	126	59	119	56
1,920	478	216	102	213	101	1,270	316	175	83	173	82	1,060	264	124	59	116	55
1,940	483	212	100	209	99	1,280	319	172	81	170	80	1,070	267	121	57	113	53
1,960	488	207	98	205	97	1,290	321	169	80	168	79	1,080	269	119	56	110	52
1,980	493	203	96	201	95	1,300	324	167	79	165	78	1,090	272	116	55	108	51
2,000	498	199	94	197	93	1,310	326	164	77	162	76	1,100	274	114	54	105	49
2,020	503	194	92	193	91	1,320	329	161	76	160	76	1,110	277	111	53	102	48

Voir la section «Réglages de la vitesse maxi par l'installateur» à la page 37 de ce manuel pour plus d'information.

Tableau 22. Équilibrage des débits d'air - HRV5-270-TPD-ECM

Vitesse 5 (réglage usine)						Vitesse 4						Vitesse 3					
Chute de pression		Air frais		Air vicié		Chute de pression		Air frais		Air vicié		Chute de pression		Air frais		Air vicié	
po H ₂ O	Pa	pi ³ / min	l/sec	pi ³ / min	l/sec	po H ₂ O	Pa	pi ³ / min	l/sec	pi ³ / min	l/sec	po H ₂ O	Pa	pi ³ / min	l/sec	pi ³ / min	l/sec
2,040	508	190	90	189	89	1,330	331	158	75	157	74	1,120	279	109	51	99	47
2,060	513	185	87	184	87	1,340	334	155	73	154	73	1,130	282	107	50	97	46
2,080	518	180	85	180	85	1,350	336	152	72	151	71	1,140	284	104	49	94	44
2,100	523	176	83	176	83	1,360	339	149	70	149	70	1,150	287	102	48	91	43
2,120	528	171	81	171	81	1,370	341	146	69	146	69	1,160	289	99	47	88	42
2,140	533	166	78	167	79	1,380	344	143	67	143	67	1,170	292	97	46	86	40
2,160	538	162	76	162	76	1,390	346	140	66	140	66	1,180	294	94	45	83	39
2,180	543	157	74	157	74	1,400	349	137	65	137	65	1,190	297	92	43	80	38
2,200	548	152	72	153	72	1,410	351	134	63	134	63	1,200	299	90	42	77	37
2,220	553	147	69	148	70	1,420	354	131	62	131	62						
2,240	558	142	67	143	67	1,430	356	128	60	128	60						
2,260	563	137	65	138	65	1,440	359	125	59	125	59						
2,280	568	132	62	133	63	1,450	361	122	58	122	58						
2,300	573	127	60	128	60	1,460	364	119	56	119	56						
2,320	578	122	58	123	58	1,470	366	115	54	116	55						
2,340	583	117	55	118	56	1,480	369	112	53	112	53						
2,360	588	112	53	113	53	1,490	371	109	51	109	51						
2,380	593	106	50	107	50	1,500	374	106	50	106	50						
2,400	598	101	48	102	48	1,510	376	102	48	103	49						

Voir la section «Réglages de la vitesse maxi par l'installateur» à la page 37 de ce manuel pour plus d'information.

Tableau 23. Équilibrage des débits d'air - HRV5-HEX095-TPD

Vitesse 5 (réglage usine)						Vitesse 4						Vitesse 3					
Chute de pression		Air frais		Air vicié		Chute de pression		Air frais		Air vicié		Chute de pression		Air frais		Air vicié	
po H ₂ O	Pa	pi ³ / min	l/sec	pi ³ / min	l/sec	po H ₂ O	Pa	pi ³ / min	l/sec	pi ³ / min	l/sec	po H ₂ O	Pa	pi ³ / min	l/sec	pi ³ / min	l/sec
0,200	50	113	53	108	51	0,200	50			104	49	0,200	50	97	46	96	45
0,210	52	113	53	108	51	0,210	52	104	49	103	49	0,210	52	96	45	95	45
0,220	55	112	53	107	50	0,220	55	104	49	102	48	0,220	55	95	45	93	44
0,230	57	112	53	107	50	0,230	57	103	49	101	48	0,230	57	94	44	92	43
0,240	60	111	52	106	50	0,240	60	102	48	100	47	0,240	60	93	44	91	43
0,250	62	110	52	106	50	0,250	62	102	48	99	47	0,250	62	93	44	90	42
0,260	65	110	52	106	50	0,260	65	101	48	98	46	0,260	65	92	43	88	42
0,270	67	109	51	105	50	0,270	67	100	47	97	46	0,270	67	91	43	87	41
0,280	70	108	51	105	50	0,280	70	99	47	96	45	0,280	70	90	42	86	41
0,290	72	108	51	104	49	0,290	72	98	46	95	45	0,290	72	89	42	85	40
0,300	75	107	50	103	49	0,300	75	97	46	94	44	0,300	75	87	41	84	40
0,310	77	106	50	103	49	0,310	77	96	45	93	44	0,310	77	86	41	82	39
0,320	80	105	50	102	48	0,320	80	96	45	92	43	0,320	80	85	40	81	38
0,330	82	105	50	102	48	0,330	82	95	45	91	43	0,330	82	84	40	80	38
0,340	85	104	49	101	48	0,340	85	94	44	90	42	0,340	85	83	39	79	37
0,350	87	103	49	100	47	0,350	87	93	44	89	42	0,350	87	82	39	78	37
0,360	90	102	48	100	47	0,360	90	92	43	88	42	0,360	90	81	38	76	36
0,370	92	101	48	99	47	0,370	92	91	43	87	41	0,370	92	80	38	75	35
0,380	95	100	47	98	46	0,380	95	90	42	86	41	0,380	95	78	37	74	35
0,390	97	99	47	97	46	0,390	97	89	42	85	40	0,390	97	77	36	73	34
0,400	100	98	46	97	46	0,400	100	87	41	84	40	0,400	100	76	36	71	34

Voir la section «Réglages de la vitesse maxi par l'installateur» à la page 37 de ce manuel pour plus d'information.

Tableau 23. Équilibrage des débits d'air - HRV5-HEX095-TPD

Vitesse 5 (réglage usine)						Vitesse 4						Vitesse 3					
Chute de pression		Air frais		Air vicié		Chute de pression		Air frais		Air vicié		Chute de pression		Air frais		Air vicié	
po H ₂ O	Pa	pi ³ / min	l/sec	pi ³ / min	l/sec	po H ₂ O	Pa	pi ³ / min	l/sec	pi ³ / min	l/sec	po H ₂ O	Pa	pi ³ / min	l/sec	pi ³ / min	l/sec
0,410	102	97	46	96	45	0,410	102	86	41	83	39	0,410	102	75	35	70	33
0,420	105	96	45	95	45	0,420	105	85	40	82	39	0,420	105	73	34	69	33
0,430	107	95	45	94	44	0,430	107	84	40	81	38	0,430	107	72	34	68	32
0,440	110	94	44	93	44	0,440	110	83	39	80	38	0,440	110	71	34	67	32
0,450	112	93	44	93	44	0,450	112	82	39	79	37	0,450	112	69	33	65	31
0,460	115	92	43	92	43	0,460	115	80	38	77	36	0,460	115	68	32	64	30
0,470	117	91	43	91	43	0,470	117	79	37	76	36	0,470	117	67	32	63	30
0,480	120	90	42	90	42	0,480	120	78	37	75	35	0,480	120	65	31	62	29
0,490	122	89	42	89	42	0,490	122	77	36	74	35	0,490	122	64	30	60	28
0,500	125	88	42	88	42	0,500	125	75	35	73	34	0,500	125	63	30	59	28
0,510	127	87	41	87	41	0,510	127	74	35	71	34	0,510	127	61	29	58	27
0,520	129	85	40	86	41	0,520	129	73	34	70	33	0,520	129	60	28	57	27
0,530	132	84	40	85	40	0,530	132	71	34	69	33	0,530	132	58	27	55	26
0,540	134	83	39	84	40	0,540	134	70	33	68	32	0,540	134	57	27	54	25
0,550	137	82	39	83	39	0,550	137	68	32	67	32	0,550	137	55	26	53	25
0,560	139	80	38	81	38	0,560	139	67	32	65	31	0,560	139	54	25	52	25
0,570	142	79	37	80	38	0,570	142	65	31	64	30	0,570	142	52	25	51	24
0,580	144	78	37	79	37	0,580	144	64	30	63	30	0,580	144	50	24	49	23
0,590	147	76	36	78	37	0,590	147	62	29	62	29	0,590	147	49	23	48	23
0,600	149	75	35	77	36	0,600	149	61	29	60	28	0,600	149	47	22	47	22
0,610	152	73	34	75	35	0,610	152	59	28	59	28	0,610	152	46	22	46	22
0,620	154	72	34	74	35	0,620	154	58	27	58	27	0,620	154	44	21	44	21
0,630	157	71	34	73	34	0,630	157	56	26	56	26	0,630	157	42	20	43	20
0,640	159	69	33	72	34	0,640	159	54	25	55	26	0,640	159	41	19	42	20
0,650	162	68	32	70	33	0,650	162	53	25	54	25						
0,660	164	66	31	69	33	0,660	164	51	24	52	25						
0,670	167	65	31	68	32	0,670	167	49	23	51	24						
0,680	169	63	30	66	31	0,680	169	48	23	49	23						
0,690	172	62	29	65	31	0,690	172	46	22	48	23						
0,700	174	60	28	63	30	0,700	174	44	21	47	22						
0,710	177	58	27	62	29	0,710	177	42	20	45	21						
0,720	179	57	27	61	29	0,720	179	41	19	44	21						
0,730	182	55	26	59	28	0,730	182			42	20						
0,740	184	53	25	58	27	0,740	184			41	19						
0,750	187	52	25	56	26	0,750	187			40	19						
0,760	189	50	24	54	25												
0,770	192	48	23	53	25												
0,780	194	46	22	51	24												
0,790	197	45	21	50	24												
0,800	199	43	20	48	23												
0,810	202	41	19	46	22												
0,820	204			45	21												
0,830	207			43	20												
0,840	209			41	19												
0,850	212			40	19												

Voir la section «Réglages de la vitesse maxi par l'installateur» à la page 37 de ce manuel pour plus d'information.

Tableau 24. Équilibrage des débits d'air - ERV5-150-TPD

Vitesse 5 (réglage usine)						Vitesse 4						Vitesse 3					
Chute de pression		Air frais		Air vicié		Chute de pression		Air frais		Air vicié		Chute de pression		Air frais		Air vicié	
po H ₂ O	Pa	pi ³ /min	l/sec	pi ³ /min	l/sec	po H ₂ O	Pa	pi ³ /min	l/sec	pi ³ /min	l/sec	po H ₂ O	Pa	pi ³ /min	l/sec	pi ³ /min	l/sec
0,750	70			157	74	0,530	70			127		0,500	70			100	47
0,760	189			155	73	0,540	135			125		0,510	127			98	46
0,770	192			152	72	0,550	137			123		0,520	130			96	45
0,780	194			150	71	0,560	140			122		0,530	132			94	44
0,790	197			148	70	0,570	142			120		0,540	135			92	43
0,80	199			146	69	0,580	145			118		0,550	137			90	42
0,810	202			144	68	0,590	147			116		0,560	140			88	42
0,820	204			142	67	0,600	150			114		0,570	142			86	41
0,830	207			139	66	0,610	152			112		0,580	145			84	40
0,840	209			137	65	0,620	154			111		0,590	147			83	39
0,850	212			135	64	0,630	157			109		0,600	150			81	38
0,860	214			133	63	0,640	159			107		0,610	152			79	37
0,870	217			131	62	0,650	162			105		0,620	154			77	36
0,880	219			129	61	0,660	164			103		0,630	157	103	49	75	35
0,890	222			126	59	0,670	167			102		0,640	159	100	47	73	34
0,900	224			124	59	0,680	169			100		0,650	162	97	46	71	34
0,910	227			122	58	0,690	172			98		0,660	164	93	44	69	33
0,920	229			120	57	0,700	174			96		0,670	167	90	42	67	32
0,930	232			118	56	0,710	177			94		0,680	169	88	42	65	31
0,940	234			115	54	0,720	179			93		0,690	172	85	40	64	30
0,950	237			113	53	0,730	182	127	60	91		0,700	174	82	39	62	29
0,960	239	162	76	111	52	0,740	184	124	59	89		0,710	177	79	37	60	28
0,970	242	158	75	109	51	0,750	187	121	57	87		0,720	179	77	36	58	27
0,980	244	154	73	107	50	0,760	189	118	56	85		0,730	182	74	35	56	26
0,990	247	150	71	105	50	0,770	192	115	54	84		0,740	184	72	34	54	25
1,000	249	146	69	102	48	0,780	194	112	53	82		0,750	187	69	33	52	25
1,010	252	142	67	100	47	0,790	197	109	51	80		0,760	189	67	32	51	24
1,020	254	138	65	98	46	0,80	199	106	50	78		0,770	192	65	31	49	23
1,030	257	134	63	96	45	0,810	202	103	49	76		0,780	194	62	29	47	22
1,040	259	130	61	94	44	0,820	204	100	47	75		0,790	197	60	28	45	21
1,050	262	126	59	92	43	0,830	207	98	46	73		0,800	199	58	27	43	20
1,060	264	122	58	89	42	0,840	209	95	45	71		0,810	202	56	26	42	20
1,070	267	119	56	87	41	0,850	212	92	43	69		0,820	204	54	25	40	19
1,080	269	115	54	85	40	0,860	214	90	42	67		0,830	207	52	25		
1,090	272	112	53	83	39	0,870	217	87	41	66		0,840	209	51	24		
1,100	274	108	51	81	38	0,880	219	85	40	64		0,850	212	49	23		
1,110	277	105	50	79	37	0,890	222	82	39	62		0,860	214	47	22		
1,120	279	102	48	76	36	0,900	224	80	38	60		0,870	217	46	22		
1,130	282	99	47	74	35	0,910	227	77	36	58		0,880	219	44	21		
1,140	284	95	45	72	34	0,920	229	75	35	57		0,890	222	43	20		

Tableau 24. Équilibrage des débits d'air - ERV5-150-TPD

Vitesse 5 (réglage usine)						Vitesse 4						Vitesse 3					
Chute de pression		Air frais		Air vicié		Chute de pression		Air frais		Air vicié		Chute de pression		Air frais		Air vicié	
po H ₂ O	Pa	pi ³ /min	l/sec	pi ³ /min	l/sec	po H ₂ O	Pa	pi ³ /min	l/sec	pi ³ /min	l/sec	po H ₂ O	Pa	pi ³ /min	l/sec	pi ³ /min	l/sec
1,150	287	92	43	70	33	0,930	232	73	34	55		0,900	224	42	20		
1,160	289	89	42	68	32	0,940	234	71	34	53		0,910	227	40	19		
1,170	292	87	41	66	31	0,950	237	69	33	51							
1,180	294	84	40	63	30	0,960	239	66	31	49							
1,190	297	81	38	61	29	0,970	242	64	30	48							
1,200	299	78	37	59	28	0,980	244	62	29	46							
1,210	302	76	36	57	27	0,990	247	60	28	44							
1,220	304	73	34	55	26	1,000	249	59	28	42							
1,230	306	70	33	53	25	1,010	252	57	27	40							
1,240	309	68	32	50	24	1,020	254	55	26	39							
1,250	311	66	31	48	23	1,030	257	53	25								
1,260	314	63	30	46	22	1,040	259	51	24								
1,270	316	61	29	44	21	1,050	262	50	24								
1,280	319	59	28	42	20	1,060	264	48	23								
1,290	321	57	27	39	18	1,070	267	47	22								
1,300	324	55	26			1,080	269	45	21								
1,310	326	53	25			1,090	272	44	21								
1,320	329	51	24			1,100	274	42	20								
1,330	331	49	23			1,110	277	41	19								
1,340	334	48	23			1,120	279	40	19								
1,350	336	46	22			1,130	282	38	18								
1,360	339	44	21														
1,370	341	43	20														
1,380	344	41	19														
1,390	346	40	19														
1,400	349	39	18														

Tableau 25. Équilibrage des débits d'air - ERV5-175-TPD

Tableau 25. Équilibrage des débits d'air - ERV5-175-TPD																	
Vitesse 5 (réglage usine)						Vitesse 4						Vitesse 3					
Chute de pression		Air frais		Air vicié		Chute de pression		Air frais		Air vicié		Chute de pression		Air frais		Air vicié	
po H ₂ O	Pa	pi ³ /min	l/sec	pi ³ /min	l/sec	po H ₂ O	Pa	pi ³ /min	l/sec	pi ³ /min	l/sec	po H ₂ O	Pa	pi ³ /min	l/sec	pi ³ /min	l/sec
0,750	187	199	94	201	95	0,640	159			152	72	0,470	117	138	65		
0,760	189	197	93	198	93	0,650	162	151	71	149	70	0,480	120	135	64	139	66
0,770	192	194	92	195	92	0,660	164	148	70	146	69	0,490	122	132	62	135	64
0,780	194	192	91	192	91	0,670	167	145	68	143	67	0,500	125	129	61	132	62
0,790	197	190	90	190	90	0,680	169	143	67	140	66	0,510	127	126	59	129	61
0,800	199	187	88	187	88	0,690	172	140	66	137	65	0,520	130	124	59	125	59
0,810	202	185	87	184	87	0,700	174	137	65	134	63	0,530	132	121	57	122	58
0,820	204	182	86	181	85	0,710	177	134	63	132	62	0,540	135	118	56	119	56
0,830	207	180	85	179	84	0,720	179	132	62	129	61	0,550	137	115	54	116	55
0,840	209	177	84	176	83	0,730	182	129	61	126	59	0,560	140	112	53	113	53
0,850	212	175	83	173	82	0,740	184	126	59	123	58	0,570	142	110	52	110	52
0,860	214	172	81	170	80	0,750	187	124	59	120	57	0,580	145	107	50	107	50
0,870	217	170	80	168	79	0,760	189	121	57	117	55	0,590	147	104	49	104	49
0,880	219	168	79	165	78	0,770	192	119	56	115	54	0,600	150	102	48	101	48
0,890	222	165	78	162	76	0,780	194	116	55	112	53	0,610	152	99	47	98	46
0,900	224	163	77	160	76	0,790	197	114	54	109	51	0,620	154	97	46	95	45
0,910	227	160	76	157	74	0,800	199	111	52	106	50	0,630	157	94	44	92	43
0,920	229	158	75	154	73	0,810	202	109	51	104	49	0,640	159	92	43	89	42
0,930	232	155	73	151	71	0,820	204	106	50	101	48	0,650	162	89	42	86	41
0,940	234	153	72	149	70	0,830	207	104	49	98	46	0,660	164	87	41	84	40
0,950	237	150	71	146	69	0,840	209	101	48	96	45	0,670	167	85	40	81	38
0,960	239	148	70	143	67	0,850	212	99	47	93	44	0,680	169	82	39	78	37
0,970	242	146	69	140	66	0,860	214	96	45	91	43	0,690	172	80	38	76	36
0,980	244	143	67	138	65	0,870	217	94	44	88	42	0,700	174	78	37	73	34
0,990	247	141	67	135	64	0,880	219	92	43	86	41	0,710	177	75	35	71	34
1,000	249	138	65	132	62	0,890	222	89	42	83	39	0,720	179	73	34	68	32
1,010	252	136	64	129	61	0,900	224	87	41	80	38	0,730	182	71	34	66	31
1,020	254	133	63	127	60	0,910	227	85	40	78	37	0,740	184	69	33	63	30
1,030	257	131	62	124	59	0,920	229	83	39	76	36	0,750	187	67	32	61	29
1,040	259	129	61	121	57	0,930	232	80	38	73	34	0,760	189	65	31	59	28
1,050	262	126	59	119	56	0,940	234	78	37	71	34	0,770	192	63	30	56	26
1,060	264	124	59	116	55	0,950	237	76	36	68	32	0,780	194	61	29	54	25
1,070	267	121	57	113	53	0,960	239	74	35	66	31	0,790	197	59	28	52	25
1,080	269	119	56	110	52	0,970	242	71	34	63	30	0,800	199	57	27	50	24
1,090	272	116	55	108	51	0,980	244	69	33	61	29	0,810	202	55	26	48	23
1,100	274	114	54	105	50	0,990	247	67	32	59	28	0,820	204	53	25	46	22
1,110	277	111	52	102	48	1,000	249	65	31	56	26	0,830	207	51	24	44	21
1,120	279	109	51	99	47	1,010	252	63	30	54	25	0,840	209	49	23	42	20
1,130	282	107	50	97	46	1,020	254	61	29	52	25	0,850	212	48	23	40	19
1,140	284	104	49	94	44	1,030	257	59	28	50	24	0,860	214	46	22		
1,150	287	102	48	91	43	1,040	259	57	27	47	22	0,870	217	44	21		
1,160	289	99	47	88	42	1,050	262	55	26	45	21	0,880	219	42	20		
1,170	292	97	46	86	41	1,060	264	53	25	43	20	0,890	222	41	19		
1,180	294	94	44	83	39	1,070	267	51	24	41							
1,190	297	92	43	80	38	1,080	269	49	23								
1,200	299	90	42	77	36	1,090	272	47	22								
1,210	302	87	41	75	35	1,100	274	45	21								
1,220	304	85	40	72	34	1,110	277	43	20								

Tableau 25. Équilibrage des débits d'air - ERV5-175-TPD																	
Vitesse 5 (réglage usine)						Vitesse 4						Vitesse 3					
Chute de pression		Air frais		Air vicié		Chute de pression		Air frais		Air vicié		Chute de pression		Air frais		Air vicié	
1,230	306	82	39	69	33	1,120	279	42	20								
1,240	309	80	38	67	32	1,130	282	40	19								
1,250	311	77	36	64	30												
1,260	314	75	35	61	29												
1,270	316	72	34	58	27												
1,280	319	70	33	56	26												
1,290	321	68	32	53	25												
1,300	324	65	31	50	24												
1,310	326	63	30	47	22												
1,320	329	60	28	45	21												
1,330	331	58	27	42	20												
1,340	334	55	26	39	18												
1,350	336	53	25														
1,360	339	51	24														
1,370	341	48	23														
1,380	344	46	22														
1,390	346	43	20														
1,400	349	41	19														

Séquence de fonctionnement

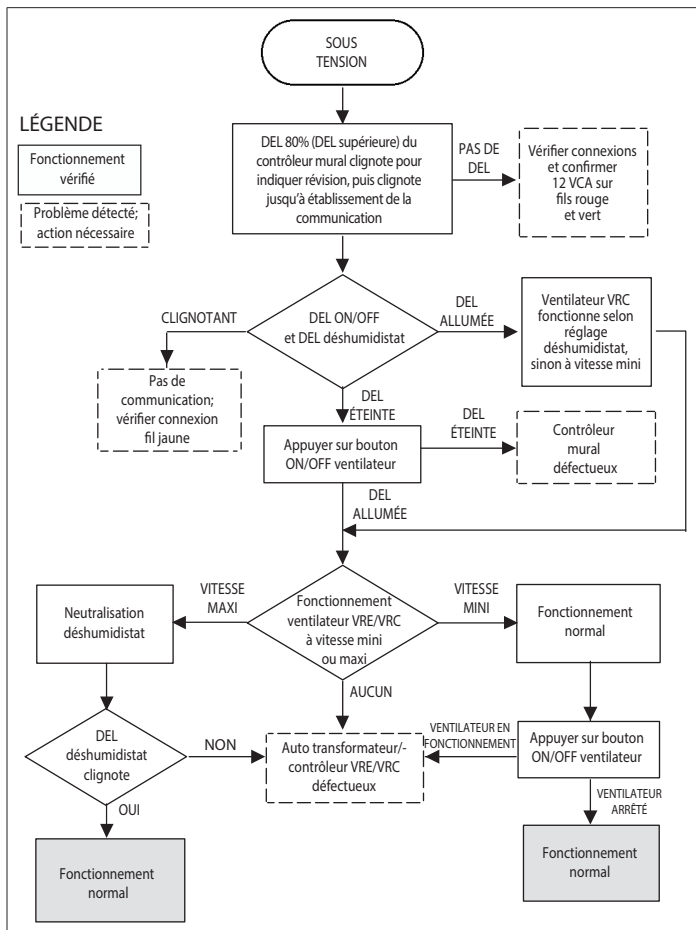

Figure 53. Schéma opérationnel du VRE/VRC

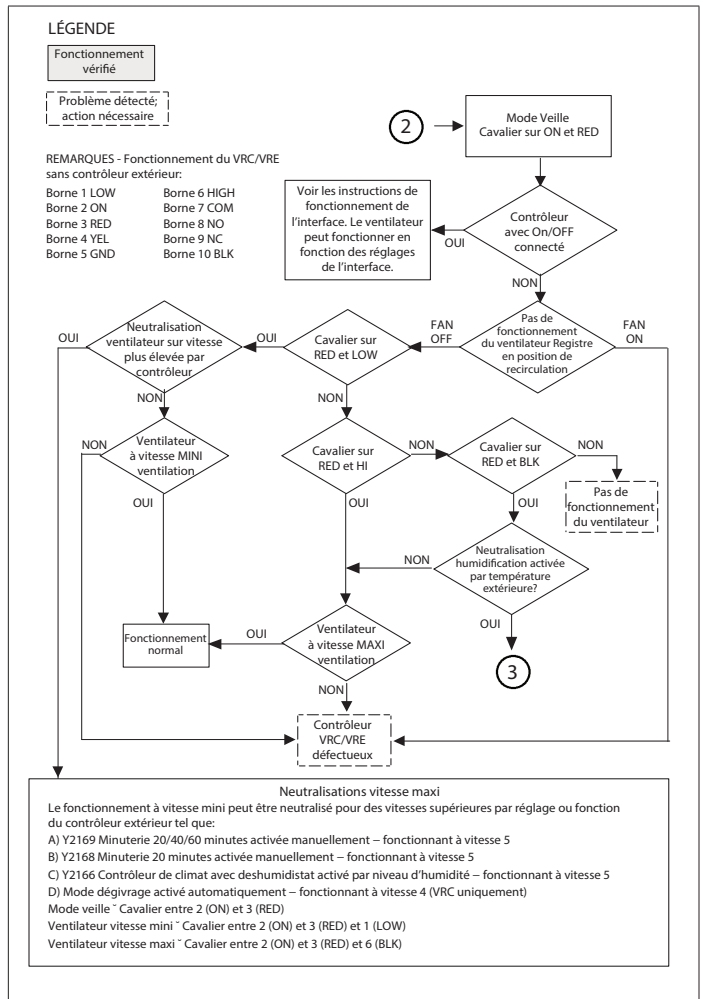

Figure 54. Bornier

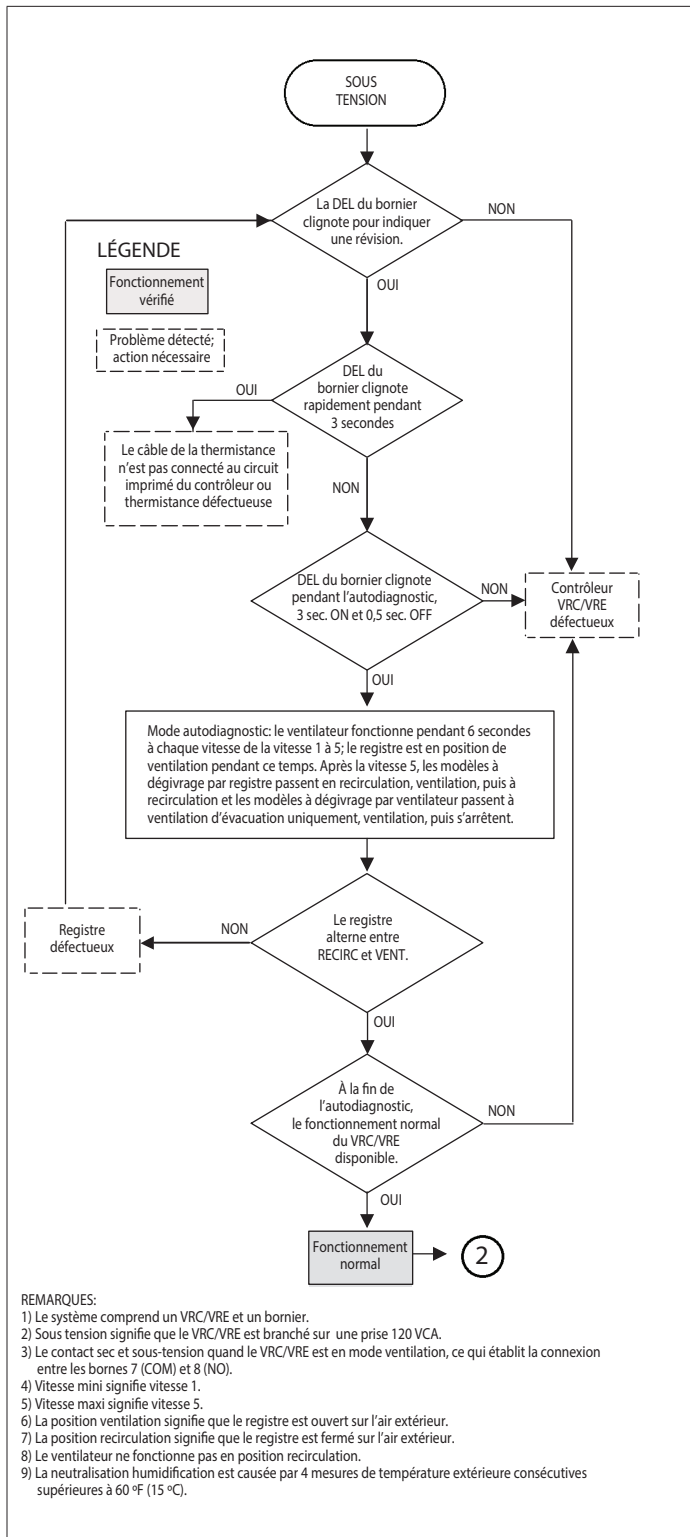

Figure 55. Schéma opérationnel de l'autodiagnostic

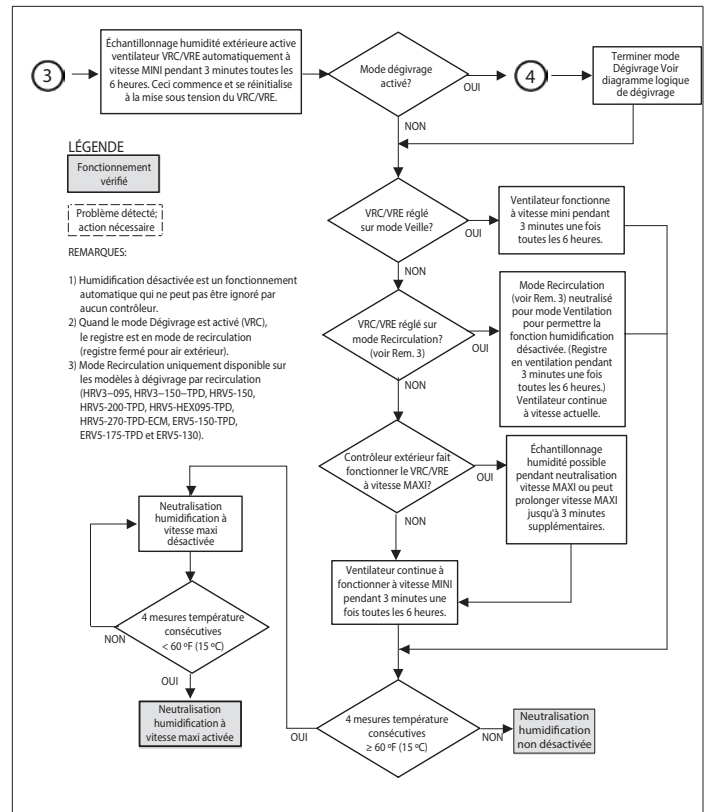

Figure 56. Déshumidistat désactivé

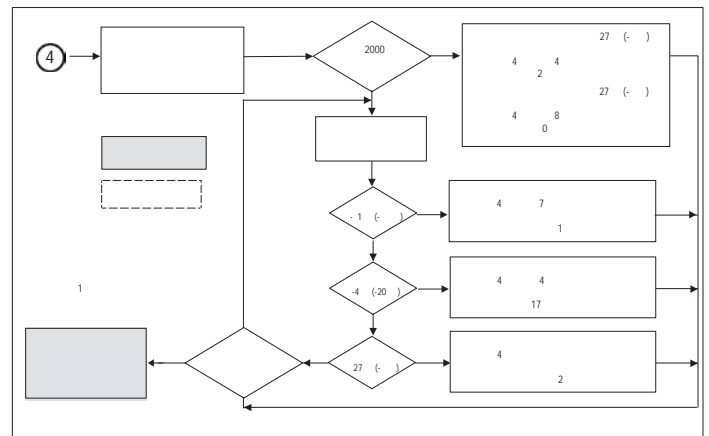

Figure 57. Mode de dégivrage du VRE/VRC

Dépannage

Avant de commencer le dépannage, s'assurer que l'autodiagnostic est satisfaisant. Voir «Figure 55. Schéma opérationnel de l'autodiagnostic» à la page 54. Suivre ces étapes pour lancer l'autodiagnostic:

1. Ouvrir la porte d'accès. (Ceci libère l'interrupteur de porte).
2. Appuyer sur l'interrupteur de porte situé sur l'enceinte pour mettre l'unité sous tension.
3. Observer la séquence de fonctionnement pour vérifier que l'unité fonctionne correctement.

Tableau 26. Dépannage

Symptôme	Cause	Solution
Faible(s) débit(s) d'air	<ul style="list-style-type: none"> • Grillage des capuchons extérieurs bouchés • Filtres bouchés • Noyau obstrué • Grilles de la maison fermées ou bloquées • Registres fermés (si installés) • Mauvaise alimentation électrique locale • Gaines sous dimensionnées • Réglage de vitesse incorrect • Débits d'air mal équilibrés 	<ul style="list-style-type: none"> • Nettoyer les capuchons ou événements extérieurs • Retirer et nettoyer le filtre et le noyau • Vérifier et ouvrir les grilles • Ouvrir et régler les registres • Demander à un électricien de vérifier la tension d'alimentation de la maison • Vérifier l'installation des gaines • Augmenter la vitesse du VRE/VRC • Demander à l'installateur d'équilibrer le VRE/VRC
L'air refoulé est froid	<ul style="list-style-type: none"> • Mauvais emplacement des grilles d'alimentation • Le flux d'air peut incommoder les occupants • Température extérieure excessivement basse 	<ul style="list-style-type: none"> • Installer les grilles en haut des murs ou sous les plinthes • Installer un diffuseur ou des grilles au plafond de manière à ne pas diriger l'air sur les occupants (sur un sofa, etc.). • Réduire la vitesse d'alimentation du VRE/VRC. • Un petit réchauffeur de gaine (1 kW) peut être installé pour réchauffer l'air refoulé. • Positionnement des meubles ou portes fermées restreignant le déplacement de l'air dans la maison; modifier au besoin. • Si l'air est prélevé dans le retour de la fournaise, le ventilateur de la fournaise peut avoir à fonctionner en continu pour mieux distribuer l'air de ventilation.
Le déshumidistat ne fonctionne pas	<ul style="list-style-type: none"> • Température extérieure supérieure à 59 °F (15 °C) • Connexion basse tension incorrecte • Alimentation basse tension court-circuitée par une agrafe ou un clou • Vérifier le réglage du déshumidistat; il est peut être éteint 	<ul style="list-style-type: none"> • Le déshumidistat fonctionne normalement (voir «Figure 56. Déshumidistat désactivé» à la page 54). • Vérifier que les bornes correctes sont utilisées. • Vérifier que le câblage extérieur n'est pas court-circuité. • Régler le déshumidistat au niveau désiré.
Humidité trop élevée; condensation sur les fenêtres	<ul style="list-style-type: none"> • Le déshumidistat est réglé trop haut • Le VRE/VRC est trop petit pour prendre en charge un spa, une piscine intérieure, etc. (style de vie des occupants) • De l'humidité pénètre dans la maison à partir d'un vide sanitaire non-ventilé ou non-chauffé • De l'humidité subsiste dans les salles de bains et/ou la cuisine • De la condensation semble se former au printemps ou en automne • La vitesse du VRE/VRC est trop faible 	<ul style="list-style-type: none"> • Régler le déshumidistat à un niveau plus élevé. • Couvrir la piscine, le spa, etc. quand ils ne sont pas utilisés. • Éviter d'accrocher les vêtements à l'intérieur pour les faire sécher, de stocker du bois à l'intérieur et d'évacuer le sèche-linge à l'intérieur. • Ouvrir le vide sanitaire sur l'extérieur et installer un pare-vapeur sur le sol du vide sanitaire. • Les gaines des salles de bains doivent être dimensionnées pour retirer l'air humide aussi efficacement que possible. Utiliser un ventilateur de salle de bain pendant de courtes périodes pour retirer l'humidité excédentaire. • Pendant les jours humides, de la condensation peut se former mais la qualité de l'air intérieur restera élevée en utilisant le VRE/VRC. Augmenter la vitesse du VRE/VRC.
Humidité trop faible	<ul style="list-style-type: none"> • Le déshumidistat est réglé à une valeur trop faible • La vitesse du ventilateur du VRE/VRC est trop élevée • Problème lié au style vie des occupants • Débits d'air du VRE/VRC mal équilibrés 	<ul style="list-style-type: none"> • Régler le déshumidistat à un niveau plus élevé. • Réduire la vitesse du ventilateur du VRE/VRC. • Il faut augmenter de l'humidité avec des humidificateurs. • Demander à un sous-traitant d'équilibrer les débits d'air du VRE/VRC.
Gel du VRC et/ou des gaines	<ul style="list-style-type: none"> • Débits d'air du VRC mal équilibrés • Système de dégivrage du VRC défectueux 	<p>REMARQUE: Une accumulation minimale de givre est normale sur les noyaux avant que l'unité déclenche le cycle de dégivrage.</p> <ul style="list-style-type: none"> • Demander à un sous-traitant de CVCA d'équilibrer les débits d'air du VRC. • S'assurer que le dégivrage par registre fonctionne au cours de l'autodiagnostic.
Condensation ou accumulation de glace sur une gaine isolée vers l'extérieur	<ul style="list-style-type: none"> • Pare-vapeur incomplet autour de la gaine isolée • Trou ou déchirure de la couverture de la gaine extérieure 	<ul style="list-style-type: none"> • Étanchéifier tous les joints. • Boucher tous les trous et déchirures dans la couverture de la gaine extérieure. S'assurer que le pare-vapeur est entièrement étanchéifié.
Eau dans le fond du VRE/VRC	<ul style="list-style-type: none"> • Bac de drainage bouché • Mauvaise connexion des conduites de drainage • Le VRE/VRC n'est pas horizontal • Conduites de drainage obstruées • Le noyau de l'échangeur de chaleur du VRE/VRC n'est pas installé correctement 	<ul style="list-style-type: none"> • S'assurer que les joints toriques des goulottes d'égouttement sont correctement installés. • Vérifier que la conduite de drainage n'est pas écrasée. • Vérifier les connexions de drainage. • S'assurer que l'eau peut s'écouler correctement du bac.

Sommaire des pièces de rechange

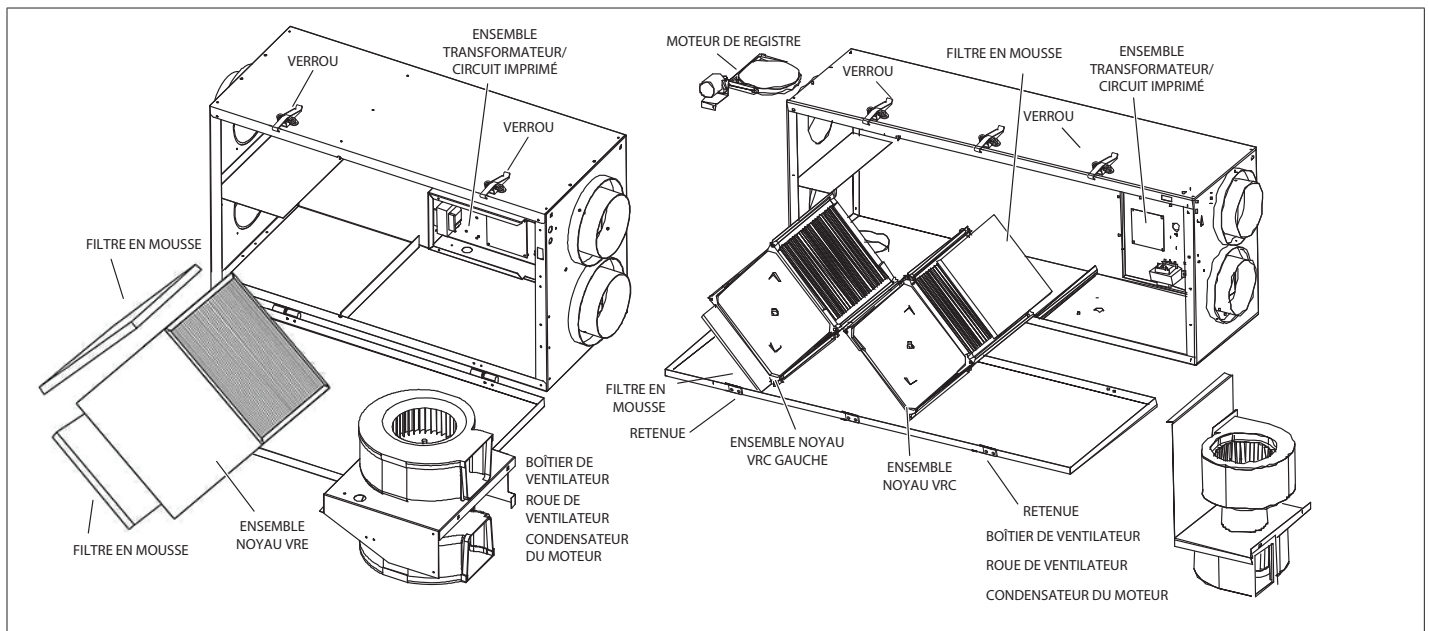

Figure 58. Emplacement des pièces

Tableau 27. Sommaire des pièces de rechange

Pièce de rechange	HRV3-095 (17Y61)	HRV3-150-TPD (17Y64)	HRV3-195 (17Y65)	HRV5-150 (17Y58)	HRV5-200-TPD (17Y62)	HRV5-270-TPD-ECM (17Y53)	HRV5-HEX095-TPD (17Y52)	ERV5-130 (17Y54)	ERV5-150-TPD (17Y55)	ERV5-175-TPD (17Y57)
Moteur / Condensateur	Y2146	S/O	Y2145	Y5437	S/O	S/O	S/O	Y9951	S/O	S/O
Moteur pour les modèles à orifice supérieur	S/O	Y5438	S/O	S/O	Y6450	Y9952	Y9953	S/O	Y6450	Y5438
Boîtier de ventilateur	Y2149	S/O	Y2150	Y5439	S/O	S/O	S/O	S/O	S/O	S/O
Roue de ventilateur (rot. à droite) Point rouge	Y2153	S/O	Y2152	Y2152	S/O	S/O	S/O	S/O	S/O	S/O
Roue de ventilateur (rot. à gauche)	Y2156	S/O	Y2155	Y2154	S/O	S/O	S/O	S/O	S/O	S/O
Ensemble noyau	Y2159	Y5441	Y2159	Y5440	Y5440	Y5440	Y5440	Y9955	10F87	Y9954
Jeu de filtres en mousse (2)	Y2163	Y2162	Y2162	Y5442	Y5442	Y5442	Y5442	Y9956	Y2162	Y2162
Ensemble transformateur/circuit imprimé	Y2164	Y2164	Y2164	Y2164	Y2164	Y9957	Y2164	Y9958	Y9958	Y9958
Moteur de registre	Y6447	Y6447	Y6448	Y6448	Y6448	Y6448	Y6448	Y6448	Y6448	Y6448
Loquets/gâches	11U82	11U82	11U82	11U82	11U82	11U82	11U82	11U82	11U82	11U82

Moteurs de registre:

Y6447 – Moteur CC de registre, rotation dans le sens des aiguilles d'une montre, pour VRC

Y6448 – Moteur de registre, rotation dans le sens inverse des aiguilles d'une montre, pour VRC

Entretien du ventilateur (dépositaire uniquement)

RETRAIT DU VENTILATEUR

⚠ AVERTISSEMENT



Risque de choc électrique.
Peut entraîner des blessures graves ou mortelles.

Déconnecter toutes les sources d'alimentation extérieures avant de commencer l'entretien.

L'unité peut avoir plusieurs sources d'alimentation électrique. L'unité doit être mise à la terre conformément aux codes nationaux et locaux.

1. Débrancher le VRE/VRC et ouvrir la porte d'entretien.
2. Retirer le noyau.
3. Retirer les vis à tête de 1/4 po (6 mm) sur la lèvre avant de l'enceinte.
4. Retirer les deux vis Phillips du panneau de droite.
5. Retirer les vis à tête de 1/4 po (6 mm) maintenant la boîte de jonction sur le panneau de séparation du ventilateur.
6. Retirer le fil de mise à la terre et le fil noir et blanc entre le circuit imprimé et le moteur, et sortir les fils de la boîte de jonction.
7. Retirer l'ensemble (ventilateur, moteur, panneau de ventilateur) en le faisant glisser vers la gauche et vers le bas.

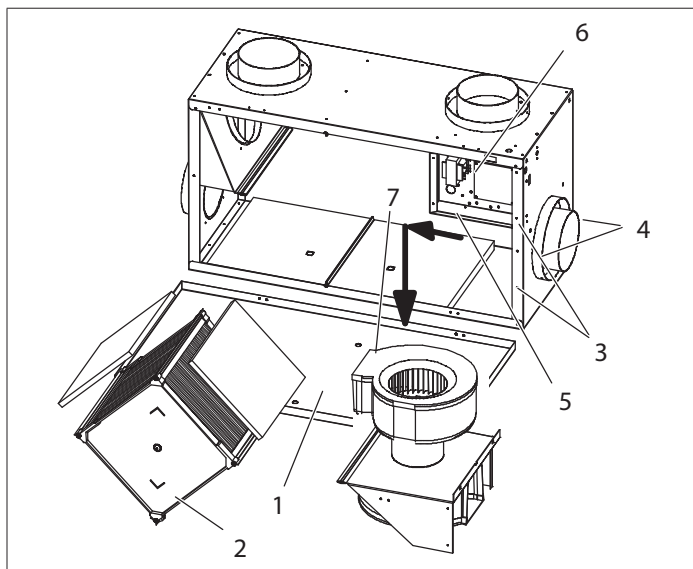

Figure 59. Retrait du ventilateur

⚠ IMPORTANT

Noter le sens de rotation du moteur avant de démonter l'ensemble moteur. Marquer le sens de rotation sur le panneau de séparation du ventilateur avec un feutre.

DÉMONTAGE DU MOTEUR DU VENTILATEUR

1. Retirer les deux capuchons d'extrémité du ventilateur en appliquant de la pression.
2. Retirer les roues du ventilateur en desserrant la vis Allen sur l'arbre du moteur.
3. Retirer les écrous des écrous traversant du moteur.

S'assurer que le moteur est réinstallé avec le bon sens de rotation. Les roues du ventilateur sont conçues pour aspirer l'air et le refouler vers les sorties du ventilateur.

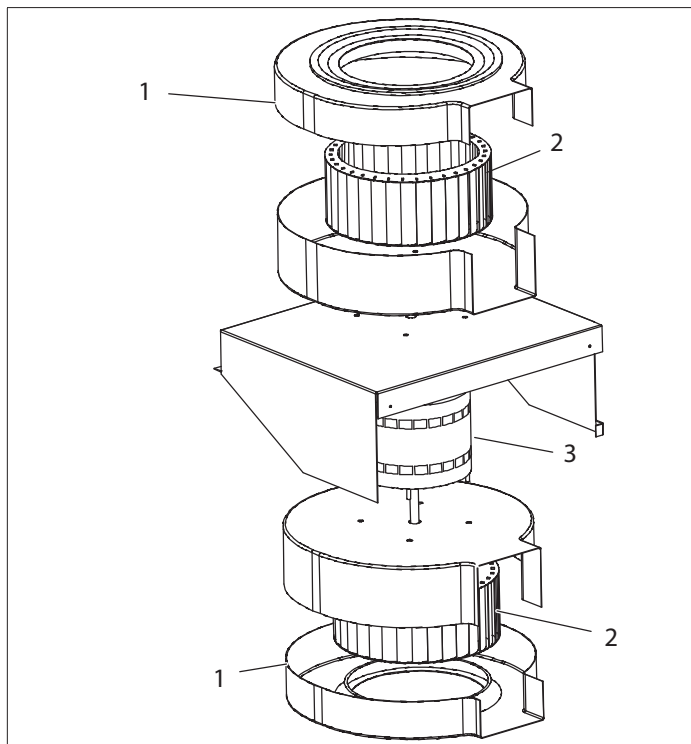

Figure 60. Remontage du moteur

REMONTAGE DU MOTEUR DU VENTILATEUR

Suivre les étapes ci-dessus en sens inverse.

INSTALLATION DU VENTILATEUR

Suivre les étapes de la section Retrait du ventilateur en sens inverse.



CLIMATISATION
FORTIER & FRÈRES

Informations sur l'entretien à effectuer par le propriétaire

AVERTISSEMENT



Risque de choc électrique.
Peut entraîner des blessures graves ou mortelles.

Déconnecter toutes les sources d'alimentation extérieures avant de commencer l'entretien.

L'unité peut avoir plusieurs sources d'alimentation électrique. L'unité doit être mise à la terre conformément aux codes nationaux et locaux.

1. Inspecter les capuchons et événements extérieurs au moins une fois par mois et s'assurer que les capuchons ne sont pas bloqués ou obstrués par des feuilles, de l'herbe ou de la neige. En hiver, il est particulièrement important de s'assurer que la neige ne bloque pas les capuchons et que de la glace ne s'est pas accumulée sur les grillages de protection.

IMPORTANT

L'obstruction des capuchons ou événements peut causer un déséquilibre des débits d'air.

2. Nettoyer les filtres à air trois fois par an. Les filtres standard du VRE/VRC sont amovibles et lavables:
 - a. Couper l'alimentation électrique de l'unité.
 - b. Ouvrir la porte d'accès.
 - c. Sortir le noyau.
 - d. Retirer les agrafes de fixation des filtres éventuelles.
 - e. Retirer les filtres du noyau.
 - f. Rincer les filtres à l'eau ou un mélange d'eau et de savon doux. Ne pas laver au lave-vaisselle.
 - g. Pour remonter, remettre les filtres propres – humides ou secs – en position contre le noyau et remettre les agrafes en position.
 - h. Remonter le noyau dans sa position d'origine.

IMPORTANT

Nettoyer le noyau du VRE avec un aspirateur **UNIQUEMENT**. Faire tremper le noyau du VRC dans de l'eau savonneuse tiède et le rincer.

NE PAS utiliser d'eau de Javel ou de chlore.

NE PAS utiliser d'eau sous pression pour nettoyer le noyau du VRE ou du VRC.

NE PAS utiliser le lave-vaisselle pour nettoyer le noyau du VRE ou du VRC.

3. Nettoyer le noyau et l'intérieur de l'enceinte trois fois par an
 - a. Couper l'alimentation électrique de l'unité.
 - b. Ouvrir la porte d'accès.
 - c. Saisir les extrémités du noyau avec soin et tirer bien droit vers l'extérieur. Le noyau peut résister légèrement mais sortira des rails.
 - d. Retiree les filtres comme indiqué ci-dessus.
 - e. **Noyau du VRC** - laver le noyau avec de l'eau savonneuse tiède (ne pas utiliser le lave-vaisselle).

- f. **Noyau du VRE** - aspirer **seulement** pour nettoyer le noyau, ne pas mouiller.
 - g. Installer des filtres propres.
 - h. Essuyer l'intérieur de l'enceinte avec un chiffon humide pour retirer la poussière, les insectes et les débris éventuels.
4. Installer le noyau propre comme suit:
 - a. Insérer la bride inférieure du guide de noyau dans le rail en **H** inférieur d'environ 1/4 po (6 mm).
 - b. Insérer la bride latérale gauche ou droite du guide d'environ 1/4 po (6 mm), puis la bride opposée.
 - c. Insérer la bride supérieure du guide dans le rail en **H** supérieur d'environ 1/4 po (6 mm).
 - d. Une fois les quatre coins en place et le noyau bien d'aplomb, pousser fermement sur le centre du noyau jusqu'à ce que le noyau atteigne le fond de l'enceinte.

REMARQUE: Le noyau dépasse de l'avant de l'enceinte d'environ 1/8 po (3 mm). Ceci permet à la porte d'accès de fermer hermétiquement contre le noyau.

5. Les moteurs ne nécessitent aucun entretien.
6. **Nettoyer la conduite de drainage** (condensat) au moins une fois par an. Inspecter la conduite de drainage, les gouttes d'égouttement et le siphon pour s'assurer qu'ils ne sont pas obstrués, qu'ils ne contiennent pas de moisissures et qu'ils ne sont pas écrasés. Rincer avec de l'eau savonneuse tiède et remplacer la conduite si elle est usée ou écrasée ou ne peut pas être nettoyée.
7. **Nettoyer les gaines** au besoin. Les gaines entre l'extérieur et le VRE/VRC peuvent accumuler de la poussière. Essuyer et aspirer l'intérieur des gaines une fois par an. (Il est recommandé d'utiliser une société de CVCA réputée pour cette procédure.)
8. **Nettoyer les ventilateurs.**

REMARQUE: Il est recommandé d'utiliser une société de CVCA réputée pour cette procédure. Les ventilateurs peuvent accumuler de la poussière, ce qui cause un déséquilibre et/ou des vibrations excessives du VRE/VRC. Une réduction des débits d'air peut aussi en résulter. Dans les nouvelles constructions, ceci peut arriver pendant la première année du fait de l'importance de la poussière, puis périodiquement en fonction des conditions extérieures.

- a. Débrancher le VRE/VRC et ouvrir la porte d'entretien.
- b. Retirer le noyau.
- c. Retirer les gaines (métalliques et/ou flexibles isolées) des orifices qui sont connectés immédiatement en ligne à l'ensemble ventilateur.
- d. Insérer une petite brosse par la grande ouverture de l'ensemble ventilateur, puis par l'ouverture plus petite à l'extrémité de l'ensemble ventilateur.
- e. Nettoyer chaque pale du ventilateur jusqu'à ce que les pales soient toutes propres. Faire attention pour ne pas déplacer ou endommager la masselotte d'équilibrage plate (agrafe habituellement installée sur une ou plusieurs pales).
- f. Aspirer et essuyer.
- g. Remonter. S'assurer que les gaines sont bien fixées. Étanchéifier l'isolation et le pare-vapeur.

Carte d'utilisation - VRE/VRC

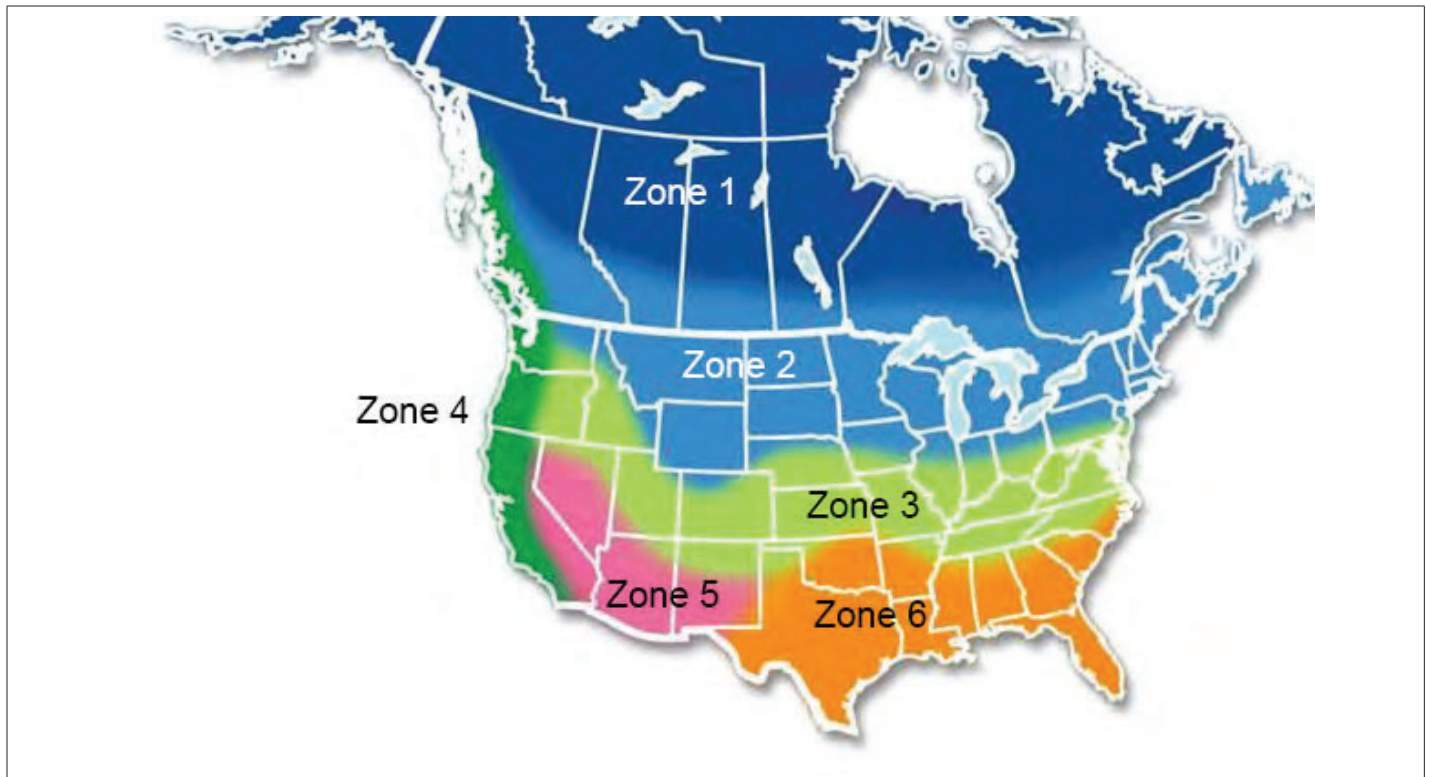

Figure 61. Carte d'utilisation - VRE/VRC

Tableau 28. Description de la carte d'utilisation

	ZONE 1	Grand Nord - Hiver froid et été sec - VRC	Le VRC est le mieux adapté pour les hivers très froids et prolongés.
	ZONE 2	Frontière États-Unis/Canada - Hiver froid et été chaud et humide - VRC ou *VRE avec dégivrage	Le VRC est le mieux adapté pour les hivers froids ou prolongés. Le VRE peut aider à réduire la charge du climatiseur en été en transférant l'humidité.
	ZONE 3	Centre des États-Unis - Climat modéré - VRC ou VRE	LE VRC ou VRE sont tous deux acceptables. Le VRE peut aider à réduire la charge du climatiseur en été en transférant l'humidité.
	ZONE 4	Climat marin - VRC ou VRE	L'humidité et la température sont modérés par le VRC ou VRE.
	ZONE 5	Climat aride - Chaud et sec - VRC	Le VRC transfère l'énergie en été et en hiver. Avec peu d'humidité à transférer, un VRE n'est pas nécessaire.
	ZONE 6	Région du golfe du Mexique - Climat chaud et humide - VRE	Le VRE est recommandé. L'avantage principal est de transférer l'énergie et l'humidité pendant tout l'été et l'hiver sans affecter négativement la charge du climatiseur.

* Le VRE est recommandé dans les régions où la forte humidité de l'air extérieur oblige à déshumidifier/climatiser l'air plus souvent qu'à le chauffer.
Tous les modèles des VRC et VRE comportent un système de dégivrage intégré pour les climats froids.

