

MANUEL TECHNIQUE

PAR 21

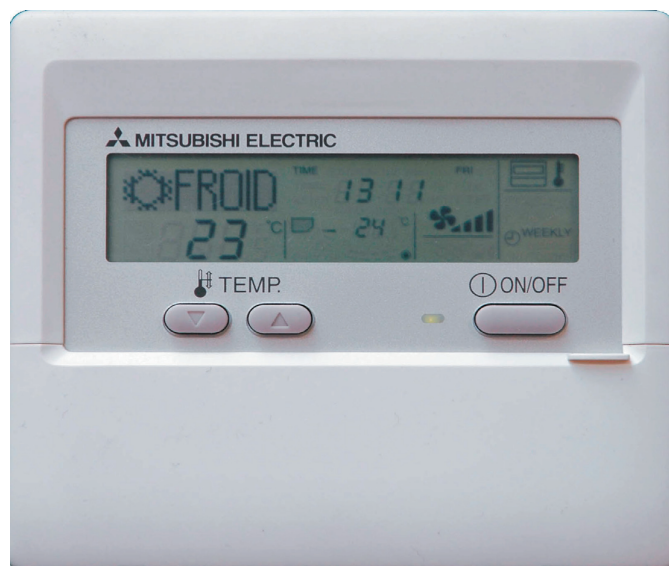

TABLE DES MATIÈRES

I. Avantage de la nouvelle commande à distance MA	2
1. Programmeur hebdomadaire	2
2. Fonction de maintenance simplifiée (uniquement pour le convertisseur Mr. SLIM)	2
3. Nouvel affichage	3
3.1. Affichage à cristaux liquides (LCD)	3
3.2. Affichage multi-langue	3
4. Autres fonctions	3
4.1. Blocage de la plage de températures	3
4.2. Programmeur à désactivation automatique	3
4.3. Verrouillage fonctionnement simple	3
II. Nouvelles fonctions	4
III. Aspect	5
1. Partie affichage	5
2. Partie fonctionnement	5
IV. Fonction de maintenance simplifiée (uniquement pour le convertisseur Mr. SLIM)	6
1. Méthode de fonctionnement du mode Maintenance	6
2. Guide des conditions de fonctionnement	8
Vérifications	8
V. Sélection des fonctions de la commande à distance	9
1. Fonctions	9
2. Organigramme de paramétrage des fonctions	10
3. Structure des écrans pour le réglage des fonctions	11
4. Mode Function Setting (réglage des fonctions)	12
4.1. Modification de la langue	12
4.2. Réglage des fonctions	14
4.2.1. Blocage des fonctions (mode Operation Function Limit Setting)	14
4.2.2. Mode Auto	16
4.2.3. Blocage de la plage de températures	18
4.3. Paramétrage des fonctions de base	20
4.3.1. Paramétrage de la commande principale / secondaire	20
4.3.2. Paramétrage de la fonction programmeur (programmeur hebdomadaire / programmeur à désactivation automatique / programmeur simple)	21
4.3.3. Paramétrage du numéro de téléphone en cas de défaut	33
4.4. Paramétrage de modification de l'affichage	36
4.4.1. Paramétrage de l'affichage de la température (°C / °F)	36
4.4.2. Paramétrage de l'affichage de la température d'admission	37
4.4.3. Paramétrage de l'affichage du chauffage / refroidissement automatique	37
VI. Réglage des fonctions de l'appareil par la commande à distance (pour Mr. SLIM)	38
VII. Test via la commande à distance (pour modèle Mr. SLIM)	41
1. Points à vérifier avant le test	41
2. Test via la commande à distance	41
VIII. Vérification automatique via la commande à distance (pour modèle Mr. SLIM)	42
1. Comment anticiper la « vérification automatique » ?	42
1.1. Quand un problème se produit lors du fonctionnement	42
1.2. Vérification automatique pendant la maintenance ou l'exploitation	42
1.3. Vérification de la commande à distance	43
2. Liste des codes d'erreur	44
2.1. Codes d'erreur de contrôle automatique (E)	44
2.2. Codes d'erreur de contrôle automatique (F/P)	44
2.3. Codes d'erreur de contrôle automatique (U)	45
IX. Contrôle des données de fonctionnement par la commande à distance (pour Mr. SLIM)	46
1. Comment « contrôler les données de fonctionnement » ?	46
2. Liste des codes de demande	47
2.1. Contenus détaillés des codes de demande	51
X. Système de contrôle (pour Mr. SLIM)	54
1. Fonctionnement d'une commande à distance (standard)	58
1.1. Commande à distance câblée	58
1.2. Commande à distance non câblée	58
1.3. Commande à distance câblée ou récepteur de commande non câblé incorporés dans un appareil intérieur	58
2. Fonctionnement de deux commandes à distance	59
2.1. Utilisation de deux commandes à distance câblées	59
2.2. Utilisation de deux commandes à distance non câblées	59
2.3. Utilisation d'une commande à distance câblée et d'une commande à distance non câblée	59
3. Fonctionnement du contrôle groupé (fonctionnement et contrôle groupés de plusieurs systèmes réfrigérants (de 2 à 16)) ..	60
XI. Dimensions extérieures	61

I. Avantage de la nouvelle commande à distance MA

1. Programmeur hebdomadaire

Ce programmeur hebdomadaire intégré vous permet non seulement de déclencher ou d'arrêter le climatiseur mais aussi de régler la température. Huit réglages différents sont disponibles pour chaque jour de la semaine.

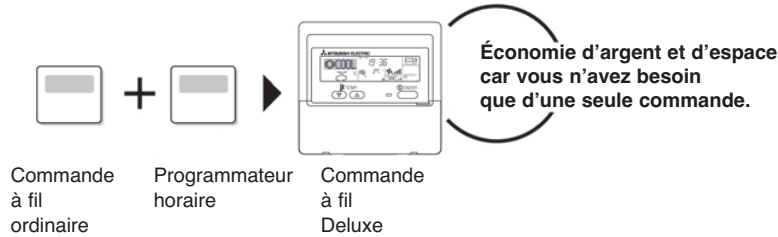

Exemple de réglage (restaurant en été)

Fonctionnement économique selon l'utilisation du climatiseur

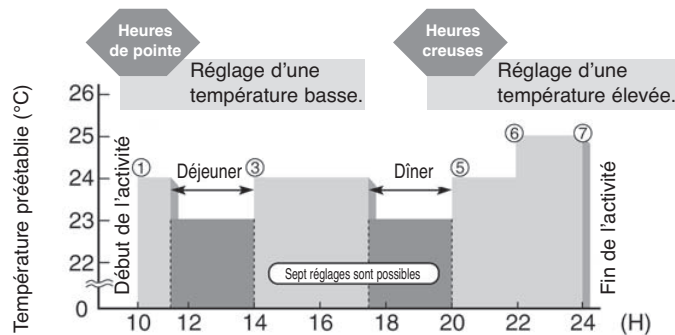

* Étude réalisée en collaboration avec Japan Facility Solutions, Inc.

2. Fonction de maintenance simplifiée (Uniquement pour les modèles Mr. SLIM Inverter)

Cette fonction vous permet de vérifier les informations sur place, réduisant ainsi de façon radicale le temps nécessaire à la maintenance.

• Il est possible d'afficher les informations utiles sur la commande à fil.

Les informations de l'appareil extérieur sont vérifiables, y compris à l'intérieur d'un bâtiment.

En outre, l'utilisation du contrôle d'opération stable de maintenance fixant la fréquence de fonctionnement permet une vérification complète, même pour les modèles inverter.

<Affichage des informations> Données de sortie pour neuf éléments.

Informations sur le compresseur	Informations sur l'appareil extérieur	Informations sur l'appareil intérieur
<ul style="list-style-type: none"> • Durée cumulée de fonctionnement • Nombre de Marche/Arrêt • Intensité de fonctionnement 	<ul style="list-style-type: none"> • Température de l'échangeur • Température de refoulement • Température extérieure 	<ul style="list-style-type: none"> • Température de l'échangeur • Température d'aspiration d'air • Durée de fonctionnement du filtre

• Le numéro de téléphone à composer en cas de défaut s'affiche automatiquement

Il est ainsi plus facile de contacter le personnel compétent en cas de problème.

Le numéro de téléphone de l'entreprise, chargée de la maintenance, à composer en cas de défaut peut être préenregistré. En cas de défaut, le numéro de téléphone s'affichera automatiquement pour vous permettre de téléphoner sans difficulté.

Affichage du numéro de téléphone en cas de défaut

VÉRIFICATION

Affichés alternativement

Appel
XX XX XX XX XX

Numéro de téléphone pré-enregistré

3. Nouvel affichage

De nombreuses informations sont affichées et communiquées de façon claire, permettant un fonctionnement correct du climatiseur.

3.1 Affichage à cristaux liquides (LCD)

L'affichage à cristaux liquides permet une compréhension immédiate de l'état de fonctionnement.

• Exemple d'affichage [mode Fonctionnement]

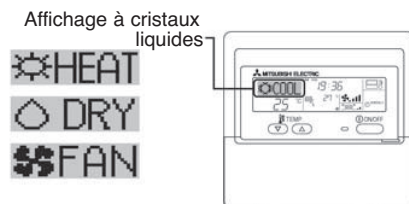

3.2 Affichage multi-langue

En plus de l'anglais, les informations peuvent être affichées en sept langues.

Cette fonction est pratique dans les lieux où des étrangers voudraient utiliser la commande à fil.

• Exemple d'affichage [mode froid]



1. Programmateur hebdomadaire

4.1 Blocage de la plage de température de consigne

Permet au climatiseur de fonctionner à tout moment dans une plage de températures de confort.

Les limites supérieure et inférieure peuvent être fixées lors du réglage de la température. Cela permet d'éviter le chauffage ou le refroidissement excessif et, par conséquent, d'économiser l'énergie.

4.2 Temporisation horaire

Évite un fonctionnement inutile du climatiseur.

Le fonctionnement est automatiquement arrêté lorsque la durée prééglée s'est écoulée, évitant ainsi un gaspillage.

La durée peut être réglée entre une demi-heure et 4 heures, par intervalles de 30 minutes.

4.3 Verrouillage fonctionnement simple

Empêche d'autres personnes de modifier les réglages sans autorisation.

Cela vous permet de bloquer toutes les touches, ou bien toutes sauf la touche ON/OFF, afin d'empêcher les manipulations malintentionnées et incorrectes.

II - Nouvelles fonctions

Fonction	Description	Disponible si connecté		Allez à la page
		Convertisseur	Absence de convertisseur	
		R410A	R407C	
Fonction de maintenance simplifiée	Affichage des informations nécessaires pour la maintenance. Les informations ci-dessous concernant la maintenance simplifiée du climatiseur peuvent être affichées. • Compresseur - Durée cumulée de fonctionnement - Nombre de ON/OFF - Courant de fonctionnement (A) • Appareil extérieur - Température de l'échangeur de chaleur (°C) - Température de refoulement (°C) - Température extérieure (°C) • Appareil intérieur - Température d'admission (°C) - Température de l'échangeur de chaleur (°C) - Durée de fonctionnement du filtre (heures)	○	×	6
Fonction de contrôle des données de fonctionnement	Les informations nécessaires pour la maintenance peuvent être affichées sur la commande à distance.			50
Fixation de la fréquence de fonctionnement	L'état de fonctionnement des modèles de convertisseur peut être vérifié grâce au contrôle de l'opération stable de maintenance (fréquence fixée)			
Fonction de contrôle du code d'erreur	Le code d'erreur s'affiche sur l'écran de contrôle.	○	○	46
Affichage du numéro de téléphone	Affichage du numéro de téléphone à composer en cas d'erreur.	○	○	36
Affichage multi-langues	En plus de l'anglais, le contenu peut s'afficher en sept autres langues. • Anglais, allemand, espagnol, russe, italien, chinois, français, japonais	○	○	14
Réglage de l'affichage de la température (°C/F)	Permet de régler l'unité (°C/F) de la température affichée.	○	○	38
Réglage de l'affichage de la température d'admission	Permet d'afficher ou non la température intérieure (d'admission).	○	○	39
Réglage de l'affichage automatique du mode chaud/froid	Permet d'afficher ou non « FROID »/« CHAUD » en mode automatique.	○	○	40
Programmeur hebdomadaire	Programmeur hebdomadaire permettant de déclencher ou d'arrêter le climatiseur et de régler la température. Huit réglages sont disponibles pour chaque jour de la semaine.	○	○	25
Réglage de la fonction limite de fonctionnement (verrouillage de fonctionnement)	Permet de désactiver toutes les touches sauf la touche [ON/OFF], évitant ainsi des dommages et des opérations incorrectes.	○	○	16
Fonction de limitation de l'éventail de températures	Permet d'établir des limites minimales et maximales pour le réglage de la température, et ce pour éviter une surchauffe ou un refroidissement excessif, contribuant ainsi à l'économie d'énergie.	○	○	20
Réglage de la fonction horloge	Permet le réglage de l'utilisation ou non de la fonction horloge.	○	○	23
Temporisateur horaire	Arrête le fonctionnement après écoulement de la durée préprogrammée suivant le début de fonctionnement. La durée peut être réglée entre 30 minutes et 4 heures, avec incréments toutes les 30 minutes. La durée est sélectionnée par défaut. Pour désactiver le programmeur automatique, sélectionnez le en utilisant la fonction sélection du dispositif.	○	○	28
Programmeur simple	Permet de régler le déclenchement/l'arrêt avec incréments d'1 heure, dans la limite de 72 heures.	○	○	31
Réglage de la commande principale/secondaire à distance	Permet de régler la commande à distance comme appareil principal ou secondaire.	○	○	22

○ disponible × non disponible

III. Aspect

1. Partie affichage

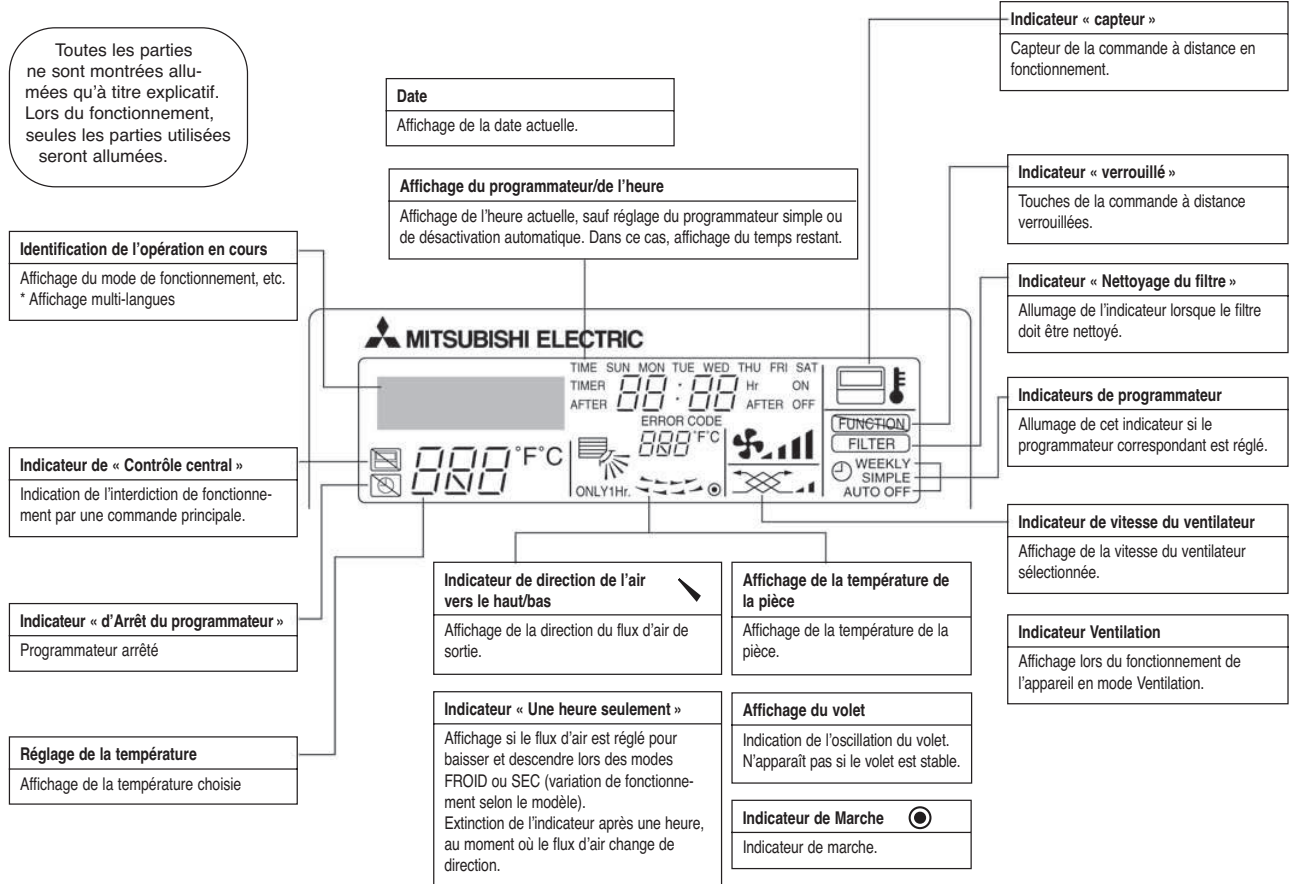

2. Partie fonctionnement

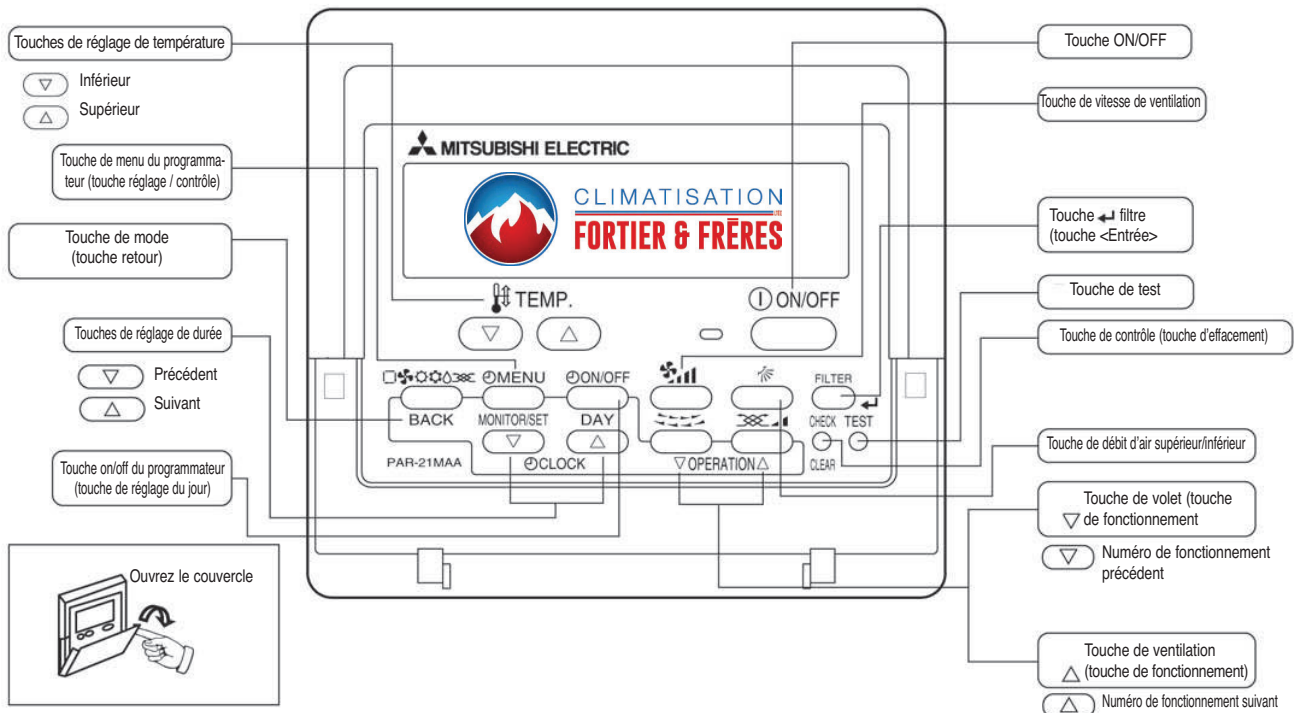

Note
Affichage de la température choisie

IV. Fonction de maintenance simplifiée (uniquement pour les modèles Mr. SLIM Inverter)

- Réduit radicalement la durée de maintenance
 - Permet de vérifier les informations de fonctionnement des appareils intérieur et extérieur par la commande à distance.
- En outre, l'utilisation du contrôle de l'opération stable de maintenance fixant la fréquence de fonctionnement permet une vérification complète, même pour les modèles de convertisseur.

• Fonction de maintenance simplifiée

Température de refolement 64 °C

• Tâche de vérification conventionnelle

• Informations de maintenance simplifiée (appareil)

Compresseur	Unité extérieure	Unité intérieure
① Durée de fonctionnement cumulée (x 10 heures)	④ Température de l'échangeur de chaleur (°C)	⑦ Température d'air (°C)
② Nombre de ON/OFF (x 10)	⑤ Température de refolement (°C)	⑧ Température de l'échangeur de chaleur (°C)
③ Courant de fonctionnement (A)	⑥ Température ambiante extérieure (°C)	⑨ Durée de fonctionnement du filtre* (heures)

* La durée de fonctionnement du filtre correspond à la durée écoulée depuis que le filtre a été réinitialisé.

1. Méthode de fonctionnement du mode Maintenance

* Si vous allez utiliser les « Normes de vérification » fournies à la page 10, réglez le flux d'air sur « élevé » avant l'activation du mode Maintenance.

• Passage en mode Maintenance

Le mode Maintenance peut être activé, que le climatiseur fonctionne ou non.
Il ne peut pas être activé lors d'un test.

* Il est possible d'afficher les informations sur la maintenance, que le climatiseur fonctionne ou non.

■ Informations sur les touches de la commande à distance

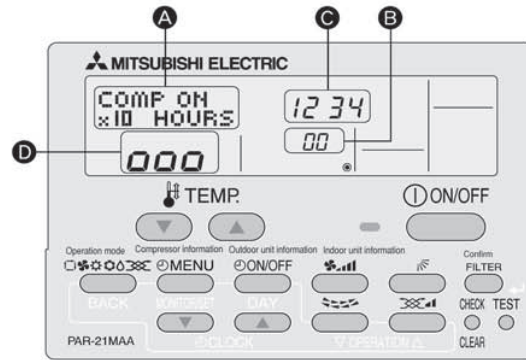

(1) Appuyez sur la touche TEST pendant trois secondes pour passer en mode Maintenance.

[Affichage **A**] MAINTENANCE

Si un fonctionnement stable n'est pas nécessaire ou si vous souhaitez vérifier les données quand le climatiseur est à l'arrêt, allez à l'étape (4).

• Fonctionnement Hz fixe

La fréquence de fonctionnement peut être fixée pour stabiliser le fonctionnement du modèle de convertisseur.
Si le climatiseur est à l'arrêt, démarrez-le suivant l'opération décrite ci-dessous.

(2) Appuyez sur la touche MODE pour choisir le mode de fonctionnement désiré.

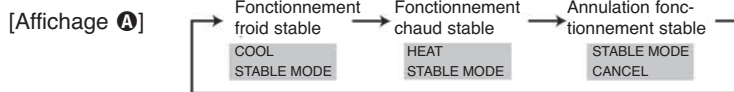

(3) Appuyez sur la touche FILTRE pour confirmer le réglage.



• Mesures

Lorsque le fonctionnement est stabilisé, mesurez les données de fonctionnement de la manière suivante.

(4) Appuyez sur les touches [TEMP] (▾) (▲) pour sélectionner l'adresse du réfrigérant souhaitée.



(5) Sélectionnez le type de données à afficher. Puis, allez à l'étape (6)

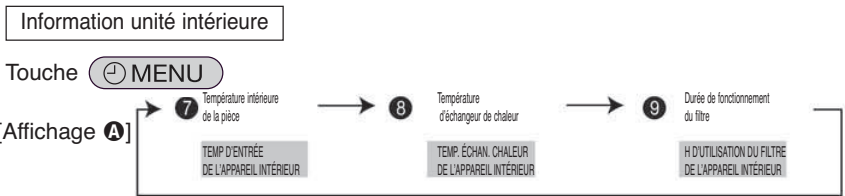
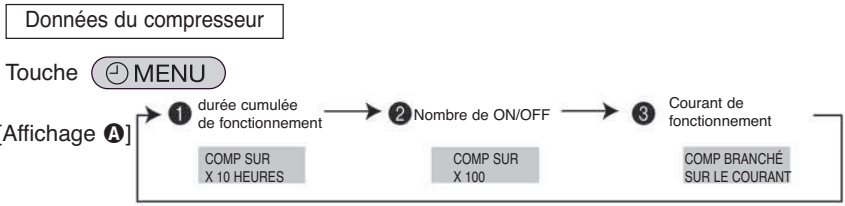

(6) Appuyez sur la touche FILTER (filtre) pour confirmer le réglage.

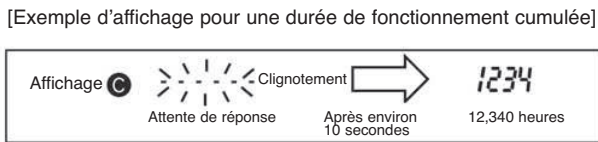

(7) Les données apparaissent sur l'affichage (C) Pour vérifier les données de chaque élément, répétez les étapes (5) à (7).

(8) Pour supprimer le mode Maintenance, appuyez sur la touche (TEST) pendant trois secondes ou appuyez sur la touche (ON/OFF)

• Adresse du réfrigérant

Système réfrigérant unique
 Dans le cas d'un système réfrigérant unique, l'adresse du réfrigérant est « 00 ». Aucune opération n'est nécessaire. Les deux, trois et quatre appareils simultanés appartiennent à la même catégorie (système réfrigérant unique).

[1 : 1] Adresse du réfrigérant = 00

[Deux] Adresse du réfrigérant = 00

Système réfrigérant multiple
 Il est possible de connecter jusqu'à 16 systèmes réfrigérants (16 appareils extérieurs) en groupe à la commande à distance. Pour vérifier ou régler les adresses du réfrigérant, référez-vous à la page 66.

Adresse du réfrigérant	Adresse du réfrigérant	Adresse du réfrigérant	Adresse du réfrigérant
00	01	02	15
Unité extérieure	Unité extérieure	Unité extérieure	Unité extérieure
Unité intérieure 01	Unité intérieure 01	Unité intérieure 01	Unité intérieure 01
Télécommande	Télécommande	Télécommande	Télécommande

2. Guide des conditions de fonctionnement

Élément de vérification			Résultat		
Alimentation	Connexion desserrée	Bloc de sorties	Disjoncteur	Bon	Réajustement
			Appareil extérieur	Bon	Réajustement
			Appareil intérieur	Bon	Réajustement
		(Résistance d'isolement)			MΩ
		(Tension)			V
Compresseur		① Durée cumulée de fonctionnement			Heure
		② Nombre de ON/OFF			Fois
		③ Courant			A
Appareil extérieur	Température	④ Température de l'échangeur de chaleur/réfrigérant	FROID °C	CHAUD °C	
		⑤ Température de reflux/réfrigérant	FROID °C	CHAUD °C	
		⑥ Température extérieure ambiante/air	FROID °C	CHAUD °C	
		(Température de reflux/air)	FROID °C	CHAUD °C	
	Propreté	Aspect	Bon		Nettoyage nécessaire
		Échangeur de chaleur	Bon		Nettoyage nécessaire
Appareil intérieur	Température	⑦ Température d'admission/air	FROID °C	CHAUD °C	
		(Température de reflux/air)	FROID °C	CHAUD °C	
		⑧ Température de l'échangeur de chaleur/réfrigérant	FROID °C	CHAUD °C	
		⑨ Durée de fonctionnement du filtre*			Heure
	Propreté	Panneau décoratif	Bon		Nettoyage nécessaire
		Filtre	Bon		Nettoyage nécessaire
		Ventilateur	Bon		Nettoyage nécessaire
		Échangeur de chaleur	Bon		Nettoyage nécessaire
		Son/Vibration	Néant		Oui

* La durée de fonctionnement du filtre correspond à la durée écoulée depuis la réinitialisation du filtre.

Vérifications

Introduire les différences de températures entre ⑤, ④, ⑦ et ⑧ sur le graphique ci-dessous.

L'état de fonctionnement est déterminé selon les zones de traçage du graphique.

Pour les mesures des données, réglez la vitesse du ventilateur sur « Hi » avant d'activer le mode Maintenance.

Classification	Élément	Résultat	
Froid	Vérification	Est-ce que « D000 » s'affiche de manière stable sur la commande à distance ?	
	Différence de température	Oui Non °C °C	
Chaud	Vérification	Est-ce que « D000 » s'affiche de manière stable sur la commande à distance ?	
	Différence de température	Non Non °C °C	

* Le fonctionnement en fréquence fixée ne sera pas possible dans les éventails de températures suivant.

A) En mode froid, la température extérieure d'admission minimale est de 40 °C ; la température intérieure d'admission maximale est de 23 °C

B) En mode chaud, la température extérieure d'admission minimale est de 20 °C ; la température intérieure d'admission maximale est de 25 °C

* Si le climatiseur fonctionne dans un éventail de températures autre que ceux mentionnés ci-dessus mais que le fonctionnement n'est pas stabilisé après 30 minutes ou plus, procédez à une vérification.

* En mode chaud, l'état de fonctionnement peut varier en raison de formation de givre sur l'échangeur de chaleur extérieur.

Mode froid

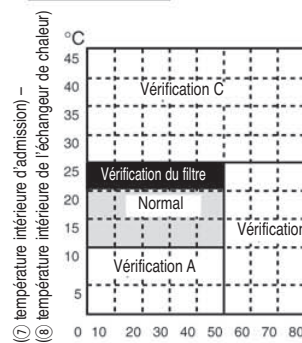

⑦ température intérieure d'admission -
⑧ température intérieure de l'échangeur de chaleur

Mode chaud

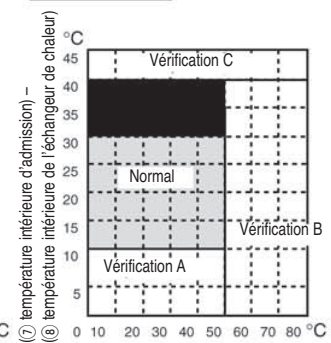

⑦ température intérieure d'admission -
④ température intérieure de l'échangeur de chaleur

Résultat

Domaine	Élément de vérification	Évaluation	
		Froid	Chaud
Normal	État normal de fonctionnement		
Vérification du filtre	Le filtre peut être encrassé. *1		
Vérification A	Les performances ont baissé. Une vérification détaillée s'impose.		
Vérification B	Le volume réfrigérant baisse.		
Vérification C	Le filtre ou l'échangeur de chaleur peuvent être encrassés.		

* L'évaluation ci-dessus est fournie à titre indicatif selon les conditions standard japonaises. Elle peut changer en fonction des températures intérieure et extérieure.

V. Sélection des fonctions de la commande à fil

1. Fonctions

Le réglage des fonctions suivantes peut être modifié en utilisant le mode de sélection de fonction.

	Fonction	Réglage
1. Changement de langue (« CHANGE LANGUAGE »)	Réglage de la langue d'affichage	• Affichage multi-langues possible
2. Limite de fonction (« FUNCTION SELECTION »)	(1) FONCTION DE VERROUILLAGE	• Réglage des limites de fonctionnement (verrouillage de fonctionnement)
	(2) MODE DE SÉLECTION AUTOMATIQUE	• Réglage de l'utilisation ou non du mode de fonctionnement « automatique »
	(3) FONCTION DE LIMITE DE TEMP	• Réglage de l'éventail de températures ajustable (maximum, minimum)
3. Sélection du mode (« MODE SELECTION »)	(1) COMMANDE PRINCIPALE/SECONDAIRE	• Sélection de la commande à distance principale ou secondaire * Lorsque deux commandes à distances sont connectées à un groupe, une des deux doit être réglée comme secondaire.
	(2) HORLOGE	• Réglage de l'utilisation ou non de la fonction horloge
	(3) PROGRAMMATEUR HEBDOMADAIRE	• Réglage du type de programmateur
	(4) APPEL	• Numéro de téléphone affiché en cas d'erreur • Réglage du numéro de téléphone
4. Changement d'affichage (« DISP MODE SETTING »)	(1) MODE TEMP °C/F	• Réglage de l'unité de température (°C ou °F) à afficher
	(2) SÉLECTION DE L'AFFICH DE TEMP AMBIANTE	• Réglage de l'utilisation ou non de l'affichage de la température intérieure d'admission (d'aspiration)
	(3) MODE D'AFFICH AUTO F/C	• Réglage de l'utilisation ou non de l'affichage de « Refroidissement » ou « Chauffage » lors du fonctionnement en mode automatique



3. Structure des écrans pour le réglage des fonctions

Description de chaque écran

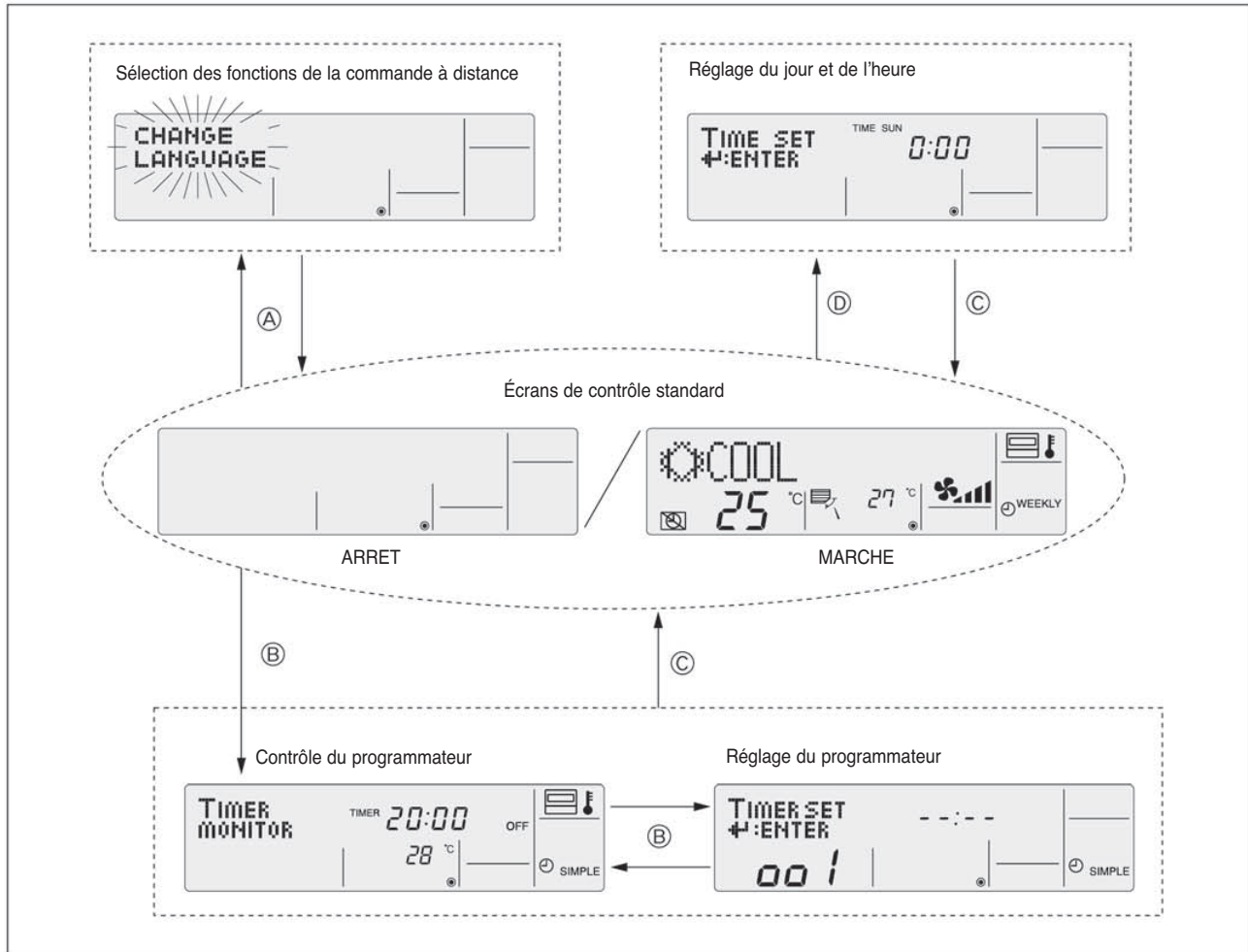
- Écran de sélection des fonctions de la commande à distance : il permet de régler la fonction Timer (programmeur) et la fonction Operation Limit (blocage des fonctions), etc.
- Écran de réglage de l'heure / du jour : il permet de régler l'heure et le jour de la semaine.
- Écran normal : il permet de régler le mode de fonctionnement du climatiseur.
- Écran de contrôle du programmeur : il permet de voir le réglage des différents programmeurs (hebdomadaires, simples, à désactivation automatique).
- Écran de réglage du programmeur : il permet de régler les différents programmeurs (hebdomadaires, simples, à désactivation automatique).



Comment modifier l'affichage des écrans

- Ⓐ : Appuyez deux fois sur la touche [ON/OFF] en maintenant la touche [MODE] appuyée.
- Ⓑ : Appuyez sur la touche [MENU].
- Ⓒ : Appuyez sur la touche [MODE] (BACK).
- Ⓓ : Appuyez sur la touche [CLOCK] (horloge) ( et ).

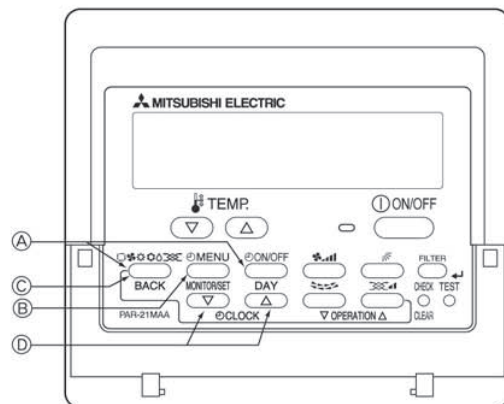

4. Mode Function Setting (réglage des fonctions)

4. 1 Modification de la langue

La langue d'affichage peut être modifiée.

Il est possible de choisir entre les différentes langues suivantes :

- ① Anglais (GB) ② Allemand (D) ③ Espagnol (E) ④ Russe (RU)
- ⑤ Italien (I) ⑥ Chinois (CH) ⑦ français (F) ⑧ Japonais (JP)

Modifier la langue d'affichage

■ Exemple d'affichage

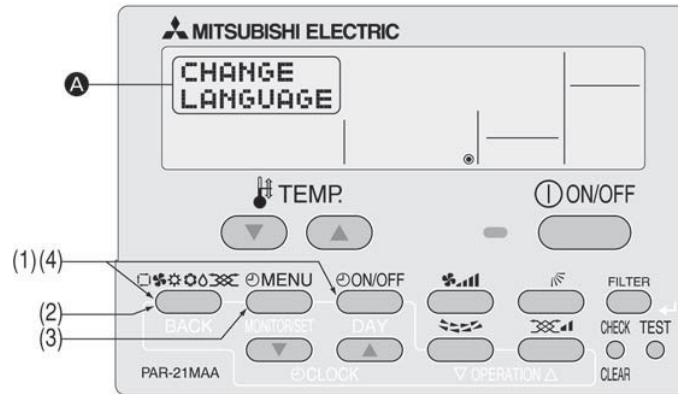

(1) Tout en appuyant sur la touche [MODE], appuyez pendant deux secondes sur la touche [ON/OFF] afin d'activer le mode de sélection des fonctions de la commande à distance.

(2) Appuyez sur la touche [MODE] jusqu'à ce que « Change language » (modification de la langue) apparaisse à l'écran (en A).



(3) Appuyez sur la touche [MENU] afin de sélectionner la langue d'affichage souhaitée.

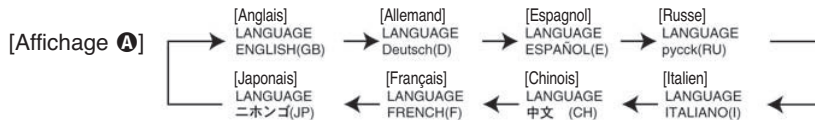

(4) Tout en appuyant sur la touche [MODE], appuyez pendant deux secondes sur la touche [ON/OFF] afin de retourner au mode normal. Le réglage est terminé.

Exemple d'affichage (mode froid)	Anglais	COOL	Allemand	Kühlen	Espagnol	FRÍO	Russe	Холод
	Italien	COOL	Chinois	制冷	Français	FROID	Japonais	冷房

[table d'affichage]

Langue sélectionnée	Anglais	Allemand	Espagnol	Russe	Italien	Chinois	Français	Japonais	
Attente de démarrage	PLEASE WAIT	←	←	←	←	←	←	←	
Mode de fonctionnement	Froid	COOL	Kühlen	FRÍO	Холод	COOL	制冷	FRROID	冷房
	Déshumidification	DRY	Trocknen	DESHUMIDIFICACION	Сушка	DRY	除湿	DESHU	ドライ
	Chaud	HEAT	Heizen	CALOR	Тепло	HEAT	制热	CHAUD	暖房
	Auto	AUTO	AUTO	AUTO-MÁTICO	Авто	AUTO	自动	AUTO	自動
	Auto (froid)	COOL	Kühlen	FRÍO	Холод	COOL	制冷	FRROID	冷房
	Auto (chaud)	HEAT	Heizen	CALOR	Тепло	HEAT	制热	CHAUD	暖房
	Ventilation	FAN	Lüfter	VENTILACION	Вент	VENTILAZIONE	送风	VENTILATION	送風
	Ventilation	VENTILATION	Gebläsebetrieb	VENTILACION	Вентиляция	ARIA ESTERNA	换气	VENTILATION	換気
	Préchauffage	STAND BY	STAND BY	CALENTANDO	ОБОГРЕВ: ПАЗА	STAND BY	准备中	PRE CHAUFFAGE	準備中
Dégivrage	DEFROST	Abtauen	DESCONGE-LACION	ОТТАИВАНИЕ	SBRINAMENTO	除霜中	DEGIVRAGE	霜取中	
Réglage température	SET TEMP	TEMP einstellen	TEMP. CONSIGNA	ЦЕЛЕВАЯ ТЕМПЕРАТУРА	IMPOSTAZIONE TEMPERATURA	设定温度	REGLAGE TEMPERATURE	設定温度	
Vitesse du ventilateur	FAN SPEED	Lüftergeschwindigkeit	VELOCIDAD VENTILADOR	СКОРОСТЬ ВЕНТИЛЯТОРА	VELOCITA' VENTILATORE	风速	VITESSE DE VENTILATION	風速	
Non disponible	NOT AVAILABLE	Nicht Verfügbar	NO DISPONIBLE	НЕ ДОСТУПНО	NON DISPONIBILE	无效按钮	NON DISPONIBLE	無効操作	
Contrôle (erreur)	CHECK	Prüfen	COMPROBAR	ПРОВЕРКА	CHECK	检查	CONTROLE	点検	
Test	TEST RUN	Testbetrieb	TEST FUNCIONAMIENTO	ТЕСТОВЫЙ ЗАПУСК	TEST RUN	试运行	TEST	試運転	
Autocontrôle	SELF CHECK	Selbst-diagnose	AUTO REVISION	САМОДИАГНОСТИКА	SELF CHECK	自我诊断	AUTO CONTROL	自己診断	
Sélection des fonctions	FUNCTION SELECTION	Funktion auswählen	SELECCIÓN DE FUNCIONES	ВЫБОР ФУНКЦИИ	SELEZIONE FUNZIONI	功能选择	SELECTION FONCTIONS	キョウ選択	
Sélection de la ventilation	SETTING OF VENTILATION	Lüfterstufen wählen	CONFIG. VENTILACION	НАСТРОЙКА ВЕНТУСТАИ.	IMPOSTAZIONE ARIA ESTERNA	换气设定	SELECTION VENTILATION	換気設定	

Langue sélectionnée	Anglais	Allemand	Espagnol	Russe	Italien	Chinois	Français	Japonais
MODIFICATION DE LA LANGUE	CHANGE LANGUAGE	←	←	←	←	←	←	←
Sélection des fonctions	FUNCTION SELECTION	Funktion auswählen	SELECCIÓN DE FUNCIONES	ВЫБОР ФУНКЦИИ	SELEZIONE FUNZIONI	功能限制	SELECTION FONCTIONS	キョウ制限
Blocage des fonctions	LOCKING FUNCTION	Sperre - Funktion	FUNCIÓN BLOQUEADA	ФУНКЦИЯ БЛОКИРОВКИ	BLOCCO FUNZIONI	操作限制	BLOCCAGE FONCTIONS	操作ロック
Sélection du mode auto	SELECT AUTO MODE	Auswahl Auto Betrieb	SELECCIÓN MODO AUTO	ВЫБОР РЕЖИМА АВТО	SELEZIONE MODO AUTO	自动模式	SELECTION DU MODO AUTO	自動モード
Limitation de température	LIMIT TEMP FUNCTION	Limit Funktion	LIMIT TEMP CONSIGNA	ОГРАНИЧЕННЕ УЛ.ТЕМПЕРАТ	LIMITAZIONE TEMPERATURA	温度限制	LIMITATION TEMPERATURE	温度制限
Limite de température mode froid	LIMIT TEMP COOL MODE	Limit Kühl Temp	LIMIT TEMP MODO FRIO	ОГРАНИЧЕНО ОХЛАЖАЕНИЕ	LIMITAZIONE MODO COOL	制冷范围	LIMITE TEMP MODO FROID	制冷房
Limite de température mode chaud	LIMIT TEMP HEAT MODE	Limit Heiz Temp	LIMIT TEMP MODO CALOR	ОГРАНИЧЕН ОБОГРЕВ	LIMITAZIONE MODO HEAT	制热范围	LIMITE TEMP MODO CHAUD	制热房
Limite de température en mode automatique	LIMIT TEMP AUTO MODE	Limit Auto Temp	LIMIT TEMP MODO AUTO	ОГРАНИЧЕН РЕЖИМ АВТО	LIMITAZIONE MODO AUTO	自动范围	LIMITE TEMP MODO AUTO	制自动
Sélection du mode	MODE SELECTION	Betriebsart wählen	SELECCIÓN DE MODO	ВЫБОР РЕЖИМА	SELEZIONE MODO	基本模式	SELECTION DU mode	基本キョウ
Réglage de la commande à distance principale	CONTROLLER MAIN	Hauptcontroller	CONTROL PRINCIPAL	ОСНОВНОЙ ПУЛЬТ	ON/OFF MAIN	MODE	MENU MAITRE	リモコン 主
Réglage de la commande à distance secondaire	CONTROLLER SUB	Nebencontroller	CONTROL SECUNDARIO	ДОПОЛНИТЕЛЬНЫЙ ПУЛЬТ	CONTROLLO SUB	遥控辅	TECOMMANDE ESCLAVE	リモコン 主副
Réglage de l'horloge	CLOCK	Uhr	RELOJ	Часы	OROLOGIO	时钟	AFFICHAGE HORLOGE	時計 ショウ
Réglage de l'heure et du jour de la semaine	TIME SET	Uhr stellen	CONFIG RELOJ	Часы: УСТ. ВВОД	OROLOGIO	时间 入力	HORLOGE	トケイセッテイ
Réglage du programmateur	TIMER SET	Zeitschaltuhr	TEMPORIZA - DOR	ТАЙМЕР: УСТ. ВВОД	TIMER	定时器 入力	PROG HORAIRE	タイマーセッテイ
Contrôle du programmateur	TIMER MONITOR	Uhrzeit Anzeige	VISUALIZAR TEMPORIZAD.	ПРОСМОТ ТАЙМЕРА	VISUALIZ TIMER	定时器状态	AFFICHAGE PROG HORAIRE	タイマーモニター
Programmateur hebdomadaire	WEEKLY TIMER	Wochenzeit schalt Uhr	TEMPORIZA - DOR SEMANAL	НЕДЕЛЬНЫЙ ТАЙМЕР	TIMER SETTIMANALE	每周定时器	PROG HEBDO MADRAIRE	タイマー週間
Mode programmateur inactif	TIMER MODE OFF	Zeitschaltuhr AUS	TEMPORIZA - DOR APAGADO	ТАЙМЕР ВЫКЛ.	TIMER OFF	定时器无效	PROG HORAIRE INACTIF	タイマー無効
Temporisateur horaire	AUTO OFF TIMER	Auto Zeit funktion AUS	APAGADO AUTOMÁTICO	АВТООТКЛЮЧ. ПО ТАЙМЕРУ	AUTO OFF TIMER	解除定时	PROG HORAIRE ARRET AUTO	タイマーリセット
Programmateur simplifié	SIMPLE TIMER	Einfache Zeitfunktion	TEMPORIZA - DOR SIMPLE	ПРОСТОЙ ТАЙМЕР	TIMER SEMPLIFICATO	简易定时器	PROG HORAIRE SIMPLIFIE	タイマーカンイ
Réglage du numéro de contact en cas d'erreur	CALL	←	←	←	←	←	←	←
Affichage du sous-menu	DISP. MODE SETTING	Anzeige Betriebsart	MOSTRAR MODO	НАСТРОЙКА ИНД. РЕЖИМА	IMPOSTAZIONE MODO DISPLAY	转换表示	AFFICHAGE SOUS MENU	表示切替
Réglage de l'affichage de la température °C / °F	TEMP MODE	Wechsel °C/°F	TEMP GRADOS °C/°F	ЕДИН.ТЕМП. °C/°F	TEMPERATURA °C/°F	温度 °C/°F	TEMPERATURE °C/°F	温度 °C/°F
Réglage de la température ambiante de la pièce	ROOM TEMP DISP SELECT	Room Temp gewählt	MOSTRAR TEMP.	ПОКАЗЫВАТЬ ТЕМП. В КОМН.	TEMPERATURA AMBIANTE	吸入温度	TEMPERATURE AMBIANTE	スリムコン 室温
Réglage de l'affichage automatique froid/chaud	AUTO MODO DISP C/H	Auto Betrieb C/H	MOSTRAR F/C EN AUTO	Инд. Т/Х в режиме АВТО	AUTO C/H	自动表示	AFFICHAGE AUTO F/C	自動表示

4.2 Réglage des fonctions

4.2.1 Blocage des fonctions (mode Operation Function Limit Setting)

Il est possible d'effectuer les réglages suivants :

- ①. no1 : toutes les touches, excepté la touche [ON/OFF], sont verrouillées.
- ②. no2 : toutes les touches sont verrouillées.
- ③. OFF (par défaut) : aucune touche n'est verrouillée.

• Pour activer le blocage des fonctions à partir de l'écran normal, appuyez pendant deux secondes sur la touche [ON/OFF], en maintenant la touche [FILTER] appuyée.

Verrouillage des touches

■ Exemple d'affichage

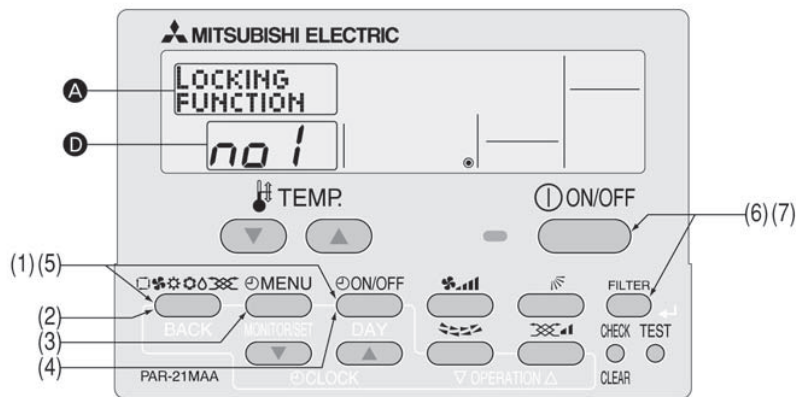

(1) Tout en appuyant sur la touche [MODE], appuyez pendant deux secondes sur la touche [ON/OFF] afin d'activer le mode de sélection des fonctions de la commande à distance.

(2) Appuyez sur la touche [MODE] jusqu'à ce que «Function Selection» (sélection des fonctions) apparaisse à l'écran (en **A**).



(3) Appuyez sur la touche [MENU] jusqu'à ce que « LOCKING FUNCTION » (blocage des fonctions) apparaisse à l'écran (en **A**).



*Affichage du mode réglé dans « Réglage de la limitation de la plage de température ».

(4) Appuyez sur la touche [ON/OFF] jusqu'à ce que le mode de blocage souhaité apparaisse à l'écran (en **D**)

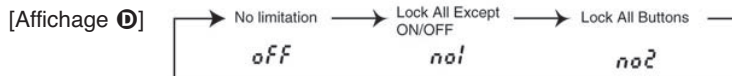

(5) Tout en appuyant sur la touche [MODE], appuyez pendant deux secondes sur la touche [ON/OFF] afin de retourner au mode normal. Le réglage est terminé.

Les étapes (1) à (5) permettent d'utiliser le blocage des fonctions.
Pour activer le blocage des fonctions, suivre les étapes suivantes.

Activation du blocage des fonctions

(6) Tout en appuyant sur la touche [FILTER], appuyez pendant deux secondes sur la touche [ON/OFF] afin d'activer le blocage des fonctions. **FUNCTION** apparaît à l'écran (en **E**).

* Si une pression est exercée sur une touche verrouillée lorsque le blocage des fonctions est activé, **FUNCTION** clignote à l'écran (en **E**).

■ Exemple d'affichage lorsque le blocage des fonctions est activé



Déverrouillage des touches

(7) Tout en appuyant sur la touche [FILTER], appuyez pendant deux secondes sur la touche [ON/OFF]. **FUNCTION** n'apparaît plus à l'écran (en **E**).

■ Exemple d'affichage lorsque le blocage des fonctions est désactivé



4.2.2. Mode Auto

Il est possible d'effectuer les réglages suivants :

- ①. ON (par défaut) : le mode Auto s'affiche lorsque vous sélectionnez un mode de fonctionnement uniquement si l'appareil à relier est adapté au mode automatique.
Il ne s'affiche pas si l'appareil à relier n'est pas adapté au mode automatique.
Il est possible de permuter entre différents modes de fonctionnement :



- ② OFF : même si l'appareil est adapté au mode automatique, le mode Auto ne s'affiche pas lorsque vous sélectionnez un mode de fonctionnement.
Il est possible de permuter entre différents modes de fonctionnement :



Réglage du mode Auto

■ Exemple d'affichage

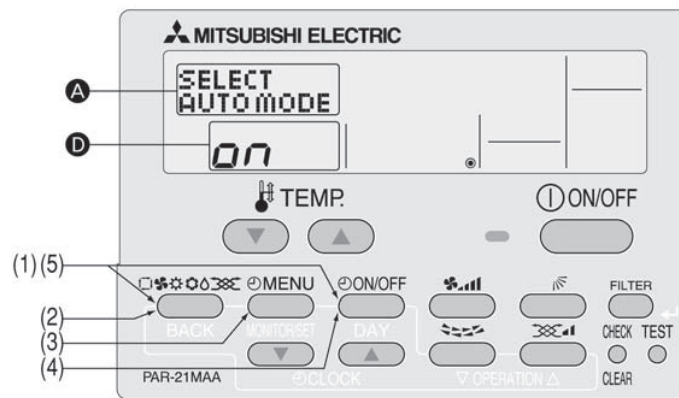

- (1) Tout en appuyant sur la touche [MODE], appuyez pendant deux secondes sur la touche [ON/OFF] afin d'activer le mode de sélection des fonctions de la commande à distance.

- (2) Appuyez sur la touche [MODE] jusqu'à ce que « Function Selection » (sélection des fonctions) apparaisse à l'écran (en **A**).



- (3) Appuyez sur la touche [MENU] jusqu'à ce que « SELECT AUTO MODE » (sélection du mode automatique) apparaisse à l'écran (en **A**). Le réglage effectué apparaît à l'écran.

- (4) Appuyez sur la touche [ON/OFF] afin d'activer (ON) ou de désactiver (OFF) le mode automatique.



- (5) Tout en appuyant sur la touche [MODE], appuyez pendant deux secondes sur la touche [ON/OFF] afin de retourner au mode normal. Le réglage est terminé.

* Si vous appuyez sur la touche [ON/OFF] avant d'appuyer sur la touche [MODE], les réglages effectués ne seront pas pris en compte.

Affichage à l'écran lorsque le mode automatique est activé

(1) Appuyez sur la touche [ON/OFF].

Le témoin ON s'allume et les données de fonctionnement apparaissent à l'écran.

(2) Appuyez sur la touche [MODE].

Le fait de répéter cette opération permet de permuter entre les différents modes de fonctionnement. « AUTO » s'affiche également.



*1 : Si votre climatiseur ne propose que la fonction Froid, « AUTO » et « HEAT » (chaud) ne s'affichent pas et il n'est pas possible de les sélectionner.

■ Exemple d'affichage lorsque le mode automatique est activé



↓ Si l'affichage du chauffage / refroidissement du mode automatique est activé (voir 4.4.3), l'appareil met environ 10 secondes pour permuter entre les différents modes.



Affichage à l'écran lorsque le mode automatique est désactivé

(1) Appuyez sur la touche [ON/OFF].

Le témoin ON s'allume et les données de fonctionnement apparaissent à l'écran.

(2) Appuyez sur la touche [MODE].

Le fait de répéter cette opération permet de permuter entre les différents modes de fonctionnement mais « AUTO » ne s'affiche pas.

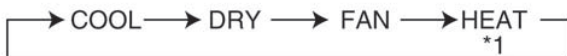

*1 : Si votre climatiseur ne propose que la fonction Froid, « HEAT » (chaud) ne s'affiche pas.

4.2.3 Blocage de la plage de température de consigne

La plage de réglage de la température peut être limitée et ce, dans chaque mode.

- ① Mode cool (froid) : la plage de réglage de la température du mode cool/dry (froid/déshumidification) peut être modifiée.
- ② Mode heat (chaud) : la plage de réglage de la température du mode heat (chaud) peut être modifiée.
- ③ Mode auto : la plage de réglage de la température du mode auto peut être modifiée.
- ④ OFF (mode par défaut) : la plage de réglage de la température n'est pas limitée.

* Pour tous les modes autres que le mode OFF, le blocage de la plage de réglage de la température est réalisé simultanément pour le mode cool (froid), heat (chaud) et auto.

Cependant, le blocage ne peut être réalisé que si la plage est modifiée.

	Plage de réglage	Réglage standard
Mode COOL-DRY (froid-déshumidification)	Limite inférieure 19 °C – 30 °C	19 °C – 30 °C
	Limite supérieure 30 °C – 19 °C	
Mode HEAT (chaud)	Limite inférieure 17 °C – 28 °C	17 °C – 28 °C
	Limite supérieure 28 °C – 17 °C	
Mode AUTO	Limite inférieure 19 °C – 28 °C	19 °C – 28 °C
	Limite supérieure 28 °C – 19 °C	

Comment limiter la plage de températures

■ Exemple d'affichage

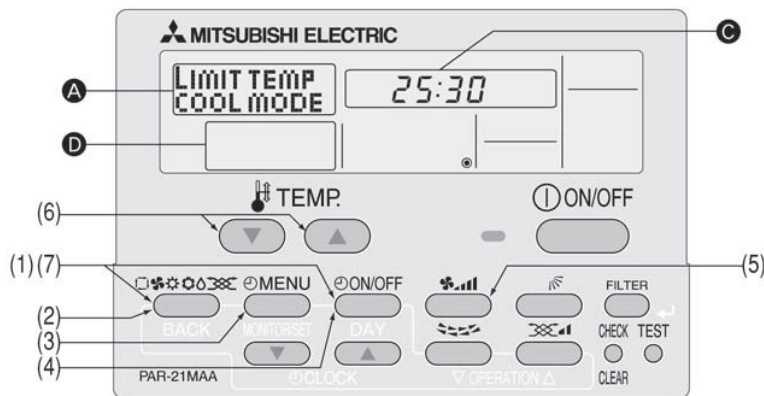

(1) Tout en appuyant sur la touche [MODE], appuyez pendant deux secondes sur la touche [ON/OFF] afin d'activer le mode de sélection des fonctions de la commande à distance.

(2) Appuyez sur la touche [MODE] jusqu'à ce que « Fonction Selection » (sélection des fonctions) apparaisse à l'écran (en A).



(3) Appuyez sur la touche [MENU] pour faire apparaître « LIMIT TEMP FUNCTION » (fonction de limitation des températures) à l'écran A.

* Si une modification du réglage a été réalisée au préalable, le mode qui a alors été défini (l'un des modes figurant à l'étape (4)) s'affichera.

(4) Appuyez sur la touche [ON/OFF] pour sélectionner le mode pour lequel le réglage des limites de la plage de températures est réalisé.

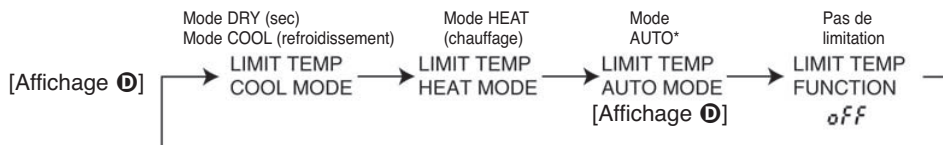

* Aucun mode de fonctionnement ne s'affichera si le mode auto est réglé sur OFF.

(5) Appuyez sur la touche  pour sélectionner la limite supérieure ou la limite inférieure.

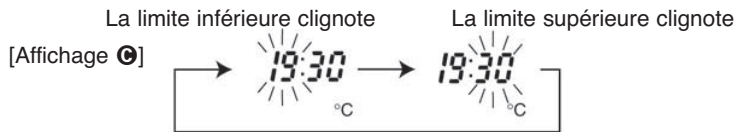

(6) Appuyez sur les touches [TEMP] () et () pour définir la plage de réglage de la température souhaitée.

[Exemple de réglage pour la limite inférieure]



(7) Tout en appuyant sur la touche MODE, pressez le bouton ON/OFF pendant deux secondes pour revenir en mode normal. Le réglage est terminé.

* Si vous appuyez sur la touche ON/OFF avant d'appuyer sur la touche MODE, les paramètres que vous avez sélectionnés seront annulés.

* Si vous essayez de définir une température en dehors de la plage définie en fonction blocage de la plage de température, l'indication « LIMIT TEMP FUNCTION » (fonction de limitation des températures) apparaîtra en clignotant.

n Exemple d'affichage lorsque la fonction de limitation de la plage de températures est utilisée.

Si les employés ont tendance à abaisser excessivement la température dans les bureaux sans permission, paramétrez la plage de réglage de la température sur 25°C – 30°C en mode froid/déshumidification.

Réglage

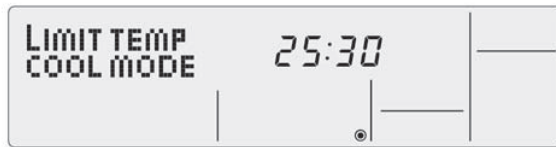

Même si quelqu'un qui a chaud essaie d'appuyer sur les boutons de la commande à distance pour abaisser la température à 24°C ou moins...



L'indication « LIMIT TEMP FUNCTION » (fonction de limitation des températures) clignote et la commande est refusée.

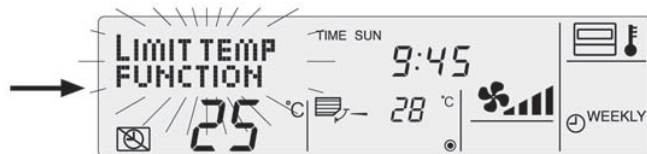

4.3 Paramétrage des fonctions de base

4.3.1 Paramétrage de la commande principale / secondaire

Lorsque vous utilisez deux commandes à distance, celles-ci doivent être paramétrées en tant que commande principale et que commande secondaire.

Les paramétrages suivants peuvent être réalisés :

- ① MAIN (principal) (paramètre par défaut) : la commande à distance est définie en tant que commande principale.
- ② SUB (secondaire) : la commande à distance est définie en tant que commande secondaire.

Pour modifier le réglage principal / secondaire

■ Exemple d'affichage

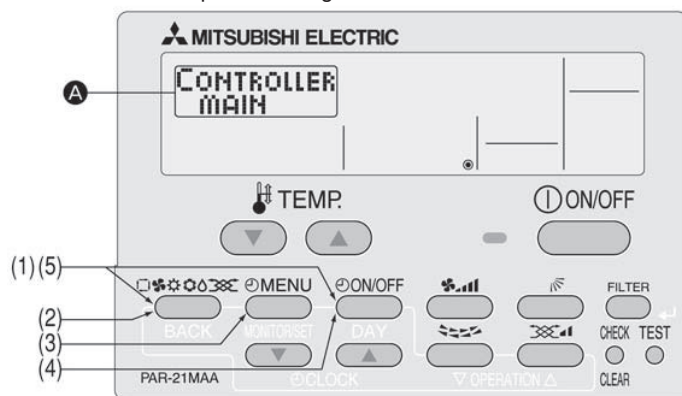

(1) Tout en appuyant sur la touche MODE, pressez la touche ON/OFF pendant deux secondes pour activer le mode de sélection de fonction de la commande à distance.

(2) Appuyez sur la touche MODE jusqu'à ce que « MODE SELECTION » (sélection du mode) apparaisse à l'écran A.



(3) Appuyez sur la touche MENU pour sélectionner « CONTROLLER » (commande) à l'écran A.

(4) Appuyez sur la touche ON/OFF pour sélectionner « CONTROLLER MAIN » (commande principale) ou « CONTROLLER SUB » (commande secondaire) à l'écran A.



(5) Tout en appuyant sur la touche MODE, pressez le bouton ON/OFF pendant deux secondes pour revenir en mode normal.

4.3.2 Paramétrage de la fonction programmeur (programmeur hebdomadaire / temporisateur horaire / programmeur simple)

Les paramètres suivants peuvent être sélectionnés :

- ① Weekly timer (programmeur hebdomadaire) (réglage par défaut) : pour utiliser le programmeur hebdomadaire.
- ② Auto Off timer (programmeur à désactivation automatique) : pour utiliser le temporisateur.
- ③ Simple timer (programmeur simple) : pour utiliser le programmeur simple.
- ④ Timer mode off (mode programmeur off) : pour désactiver le mode programmeur.

* Si la fonction « clock » (horloge) est désactivée (OFF), le mode « weekly timer » (programmeur hebdomadaire) ne peut pas être sélectionné.

■ Paramétrage de la fonction horloge

Les paramètres suivants peuvent être sélectionnés :

- ① ON (réglage par défaut) : la fonction horloge peut être utilisée.
- ② OFF : la fonction horloge ne peut pas être utilisée.

* Si OFF est sélectionné et que la fonction horloge est sélectionnée, le programmeur hebdomadaire ne peut pas être utilisé pour définir des paramètres de jour / d'heure. Pour utiliser le programmeur hebdomadaire et fixer un jour de la semaine / une heure, réglez la fonction horloge sur ON (réglage par défaut).

Pour utiliser l'horloge

■ Exemple d'affichage

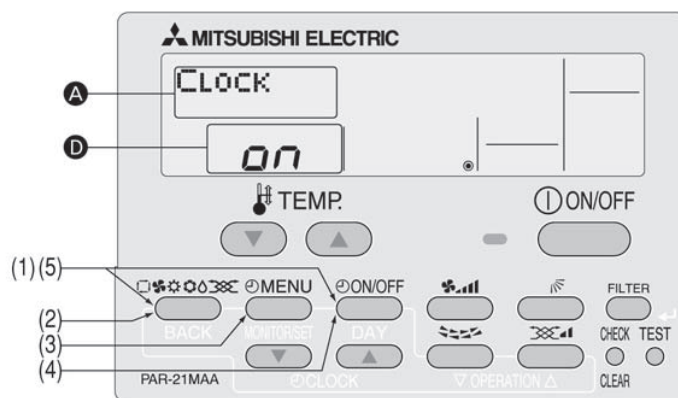

(1) Tout en appuyant sur la touche MODE, pressez la touche ON/OFF pendant deux secondes pour activer le mode de sélection de fonction de la commande à distance.

(2) Appuyez sur la touche MODE jusqu'à ce que « MODE SELECTION » (sélection du mode) apparaisse à l'écran **A**.



(3) Appuyez sur la touche MENU pour afficher « CLOCK » (horloge) à l'écran **A**.

(4) Appuyez sur la touche ON/OFF pour faire apparaître « ON » à l'écran **D**.



(5) Tout en appuyant sur la touche MODE, pressez le bouton ON/OFF pendant deux secondes pour revenir en mode normal.

* Si vous appuyez sur la touche ON/OFF avant d'appuyer sur MODE, les paramètres que vous avez sélectionnés seront annulés.

■ Réglage du jour de la semaine et de l'heure

- Il est possible d'entrer et de modifier un jour de la semaine et une heure.
[L'heure peut être définie par incréments de 1 minute].

Note

Ce réglage est impossible si la fonction horloge est désactivée au niveau du paramétrage des fonctions.

Le jour de la semaine et l'heure ne s'affichent pas si la fonction horloge est désactivée au niveau du paramétrage des fonctions.

Ce réglage est impossible si le programmeur simple ou le programmeur à désactivation automatique est sélectionné.

■ Exemple d'affichage

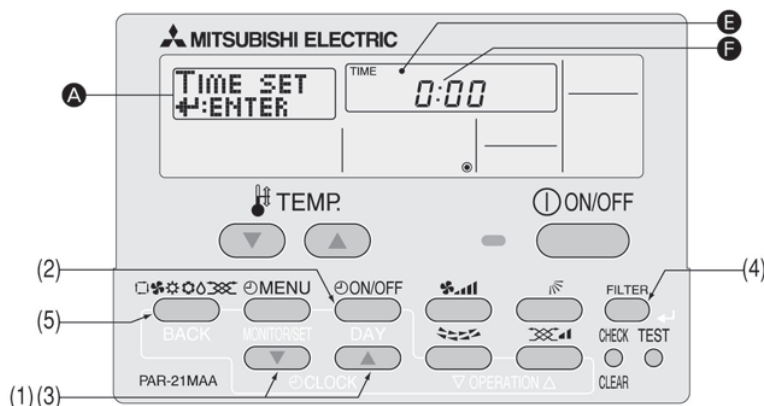

(1) Appuyez sur les touches [CLOCK] (horloge) () et () pour afficher ^{TIME SET} _{↓:ENTER} à l'écran **A**.

(2) Appuyez sur la touche ON/OFF jusqu'à ce que le jour de la semaine souhaité s'affiche.

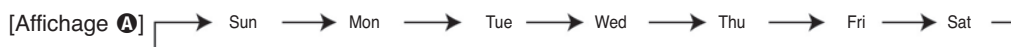

(3) Appuyez sur les touches [CLOCK] (horloge) () et () pour définir l'heure.

En appuyant plus longtemps sur les touches [CLOCK] (horloge) () et (), l'heure avance ou recule par incréments de 10 minutes et de 1 heure.



(4) Appuyez sur la touche FILTER (filtre) pour valider l'heure.

Note :
Vous pouvez annuler l'heure que vous avez définie en appuyant sur la touche MODE (BACK - retour) sans valider.

(5) Appuyez sur la touche MODE (BACK - retour) pour revenir à l'écran normal et pour terminer le réglage du jour de la semaine / de l'heure.

* Le jour de la semaine et l'heure que vous avez saisis s'affichent sur l'écran normal.

① Programmeur hebdomadaire

- Le programmeur hebdomadaire vous permet de paramétrer jusqu'à 8 fonctionnements pour chaque jour de la semaine.
 - Pour chaque fonctionnement, vous pouvez sélectionner le programmeur ON (départ) ou OFF (arrêt) et la température. Le programmeur de départ, le programmeur d'arrêt et la température peuvent aussi être paramétrés séparément.
- L'heure du programmeur hebdomadaire peut être réglée par incréments de 1 minute.
 - Si « OFF » est sélectionné pour désactiver la fonction horloge, le programmeur hebdomadaire ne peut pas être utilisé pour paramétrer le jour de la semaine / l'heure.
 Pour utiliser le programmeur hebdomadaire et régler le jour de la semaine et l'heure, la fonction horloge doit être sur « ON » (réglage par défaut).

Note

Avec le programmeur hebdomadaire, il est impossible de définir un mode de fonctionnement. Le climatiseur fonctionnera selon le mode de fonctionnement déjà sélectionné (froid, déshumidification, chaud ou auto).

Comment régler le programmeur hebdomadaire

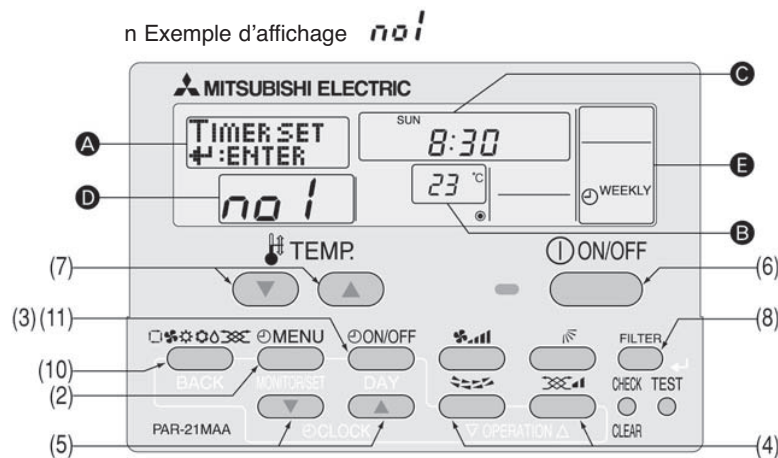

(1) Vérifiez que la mention « WEEKLY » (hebdomadaire) s'affiche à l'écran **E**.

(2) Appuyez sur la touche MENU pour sélectionner « TIMER SET : ENTER » à l'écran **A**.



(3) Appuyez sur la touche ON/OFF jusqu'à ce que le jour souhaité de la semaine s'affiche.



(4) Appuyez sur les touches et pour définir le numéro de fonctionnement (8 maximum).



* Une cellule de la matrice suivante est sélectionnée en fonction des paramètres que vous avez entrés aux étapes (2) et (3).
Matrice d'organisation

N° Func.	Dimanche	Lundi	Samedi
no1	• 8:30 • • 23 °C			
no2	• 10:00 •	• 10:00 •	• 10:00 •	• 10:00 •
...				
no8				

- Contenu du paramètre -
Déclenche le climatiseur à 8h30 avec une température de 23°C.

- Contenu du paramètre -
Stoppe le climatiseur à 10h00.

Note :

Si le réglage « Dim – Sam » est défini à l'étape (3), le même réglage peut être appliqué à chaque jour de la semaine. Ce type de réglage identique apparaît dans les cases grisées de la matrice d'organisation ci-dessus. (Exemple obtenu en sélectionnant « dim-sam » et le fonctionnement n°2).

(5) Appuyez sur les touches [CLOCK] (horloge) (∇) et (Δ) pour régler l'heure sur la valeur souhaitée (de 0h00 à 23h59).

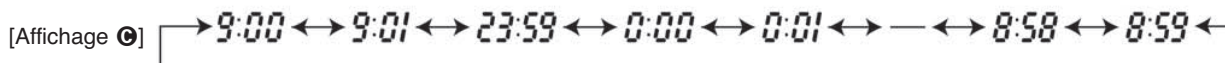

(6) Appuyez sur la touche ON/OFF pour indiquer si le climatiseur doit se déclencher ou s'arrêter à l'heure que vous avez définie à l'étape (5).

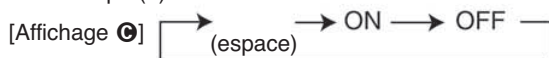

(7) Appuyez sur les touches [TEMP] (∇) et (Δ) pour régler la température de la pièce à la valeur souhaitée (entre 12°C et 30°C)



Plage de réglage de la température : la température peut être réglée entre 12°C et 30°C. Cependant, la plage de réglage varie en fonction du type de climatiseur (voir page 20).

(8) Après avoir terminé de réaliser les réglages des étapes (4) à (7), appuyez sur la touche FILTER (filtre) (X) pour les valider.

Pour annuler les réglages effectués, appuyez une fois sur la touche CHECK (CLEAN) (contrôle / effacement).

Le paramètre de temps change et affiche « - - : - - » ; les paramètres ON/OFF et de température disparaissent.

(Pour effacer l'ensemble des paramètres hebdomadaires sélectionnés, maintenez la touche CHECK (CLEAR) enfoncée pendant plus de deux secondes, jusqu'à ce que les paramètres clignotent. Tous les paramètres seront effacés.)

Note

Les paramètres sélectionnés peuvent être effacés en appuyant sur la touche MODE (BACK) avant d'appuyer sur FILTER (FILTRE). Si vous avez paramétré deux ou plusieurs fonctionnements pour la même heure, seul le fonctionnement ayant le numéro le plus élevé sera pris en compte.

(9) Reprenez les étapes (3) à (8) pour remplir autant de cellules de la matrice d'organisation que vous le désirez.

(10) Appuyez sur la touche MODE (BACK – retour) pour revenir à l'écran normal et terminer le réglage du programmeur hebdomadaire.

(11) Si vous appuyez sur le bouton ON/OFF, le programmeur hebdomadaire se déclenchera et la mention « Timer off » (programmeur off) disparaîtra de l'écran.

Comment contrôler les paramètres du programmeur hebdomadaire

(1) Vérifiez que la mention « WEEKLY » (hebdomadaire) s'affiche à l'écran ③.

(2) Appuyez sur la touche MENU pour afficher TIMER MONITOR (contrôle du programmeur) ①.

(3) Appuyez sur ON/OFF pour sélectionner le jour de la semaine et l'heure que vous souhaitez contrôler.

(4) Appuyez sur et pour passer d'un paramètre à un autre.

* Les paramètres s'affichent dans l'ordre chronologique.

(5) Pour quitter la fonction TIMER MONITOR et revenir à l'écran normal, appuyez sur MODE.





Pour désactiver le programmeur hebdomadaire

(1) Appuyez sur ON/OFF pour que le signe s'affiche à l'écran ③.



Pour activer le programmeur hebdomadaire

(1) Appuyez sur la touche ON/OFF jusqu'à ce que le signe  disparaisse de l'écran .



Procédure de réglage du programmeur hebdomadaire



Pour simplifier le réglage du programmeur hebdomadaire, il est recommandé d'inscrire les paramètres à sélectionner (jour de la semaine, heure, fonctionnement on/off) dans le tableau d'organisation ci-dessous.

Tableau d'organisation du programmeur hebdomadaire (jusqu'à 8 programmes possibles par jour, soit 56 programmes au total par semaine).

	N° fonctionnement		Dimanche	Lundi	Mardi	Mercredi	Jeudi	Vendredi	Samedi
①	no 1	Réglage de la température							
		Réglage on/off							
		Température							
②	no 2	Réglage de la température							
		Réglage on/off							
		Température							
③	no 3	Réglage de la température							
		Réglage on/off							
		Température							
④	no 4	Réglage de la température							
		Réglage on/off							
		Température							
⑤	no 5	Réglage de la température							
		Réglage on/off							
		Température							
⑥	no 6	Réglage de la température							
		Réglage on/off							
		Température							
⑦	no 7	Réglage de la température							
		Réglage on/off							
		Température							
⑧	no 8	Réglage de la température							
		Réglage on/off							
		Température							

N° de fonctionnement : Utilisez les boutons  et  pour sélectionner un n° de fonctionnement.

Jour de la semaine : Utilisez la touche ON/OFF pour sélectionner le jour (« Dim-Sam », « Dim », « Lun », « Mar », « Merc », « Jeu », « Vend » ou « Sam »).

Heure : Utilisez les boutons [CLOCK] (horloge) ( et ) pour paramétrer l'heure souhaitée (l'heure peut être sélectionnée entre 0h00 et 23h59 par incréments de 1 minute).

Fonctionnement (ON/OFF) : Utilisez le bouton ON/OFF pour sélectionner le fonctionnement souhaité (ON/OFF_↓).

Température : Appuyez sur les boutons [TEMP] ( et ) pour régler la température.

② Temporisateur horaire

- Le programmeur à désactivation automatique commence son décompte à partir du moment où le climatiseur se déclenche. Il arrête le climatiseur lorsque le temps paramétré s'est écoulé.
- Le temps de fonctionnement du programmeur à désactivation automatique peut aller de 30 minutes à 4 heures, par incréments de 30 minutes.

* Le programmeur hebdomadaire est le programmeur par défaut de la commande à distance.

Pour utiliser le programmeur à désactivation automatique, choisissez la fonction programmeur à désactivation automatique à l'aide de la sélection de fonction de la commande à distance.

Note 1 : Si le programmeur à désactivation automatique est sélectionné, il est impossible d'utiliser le programmeur hebdomadaire et le programmeur simple.

Note 2 : Il est impossible d'utiliser le programmeur dans les cas suivants : quand un programmeur est utilisé, quand une erreur s'est produite, quand le climatiseur fonctionne, quand la commande à distance signale un problème, quand une fonction est en cours de sélection, quand le paramétrage du programmeur est en cours ou quand le système est contrôlé de manière centrale (dans ces cas-là, il ne faut pas utiliser la touche ON/OFF).

Pour sélectionner le programmeur à désactivation automatique

■ Exemple d'affichage

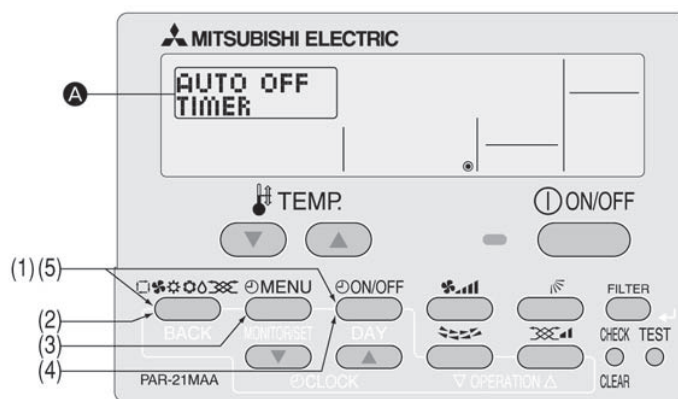

Les étapes (1) à (5) sont nécessaires pour changer de fonction lorsque la commande est paramétrée programmeur simple, programmeur hebdomadaire ou pas de programmeur.

(1) Tout en appuyant sur la touche MODE, pressez la touche ON/OFF pendant deux secondes pour activer le mode de sélection de fonction de la commande à distance.

(2) Appuyez sur la touche MODE jusqu'à ce que « MODE SELECTION » (sélection du mode) apparaisse à l'écran **A**.



(3) Appuyez sur la touche MENU pour faire apparaître « TIMER » (programmeur) à l'écran **A**.

(4) Appuyez sur la touche ON/OFF jusqu'à ce que « AUTO OFF TIMER » (programmeur simple) s'affiche **A**.



Ⓞ ON/OFF Ⓞ CLOCK (5) Tout en appuyant sur la touche MODE, pressez la touche ON/OFF pendant deux secondes pour revenir en mode normal.

* Si vous appuyez sur la touche ON/OFF avant d'appuyer sur la touche MODE, les paramètres que vous avez sélectionnés seront annulés.

Comment paramétrer le programmeur à désactivation automatique

■ Exemple d'affichage

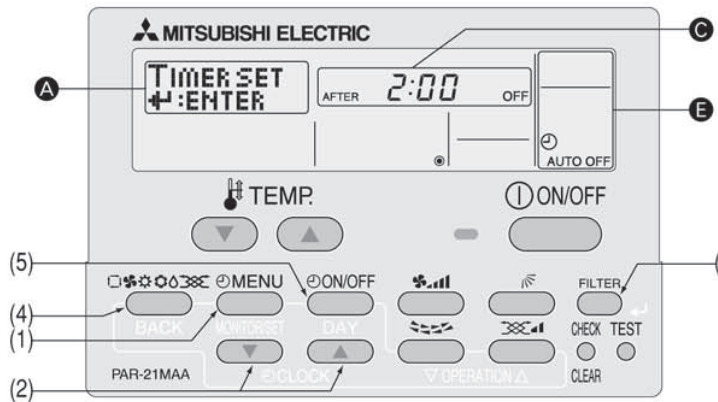

(1) Appuyez sur la touche MENU pendant 3 secondes pour faire apparaître « TIMER SET : ENTER » à l'écran **A**.



(2) Appuyez sur les boutons [CLOCK] (horloge) (**B**) et (**C**) pour paramétrer le temps voulu. (4 heures maximum, par incréments de 30 minutes)

[Affichage **B**] 0:30 ↔ 1:00 ↔ — ↔ 3:30 ↔ 4:00

(3) Appuyez sur la touche FILTER (filtre) pour valider les paramètres.

(4) Appuyez sur la touche MODE pour terminer la procédure de paramétrage.

[Exemple d'affichage de réglage]



Pour contrôler les paramètres actuels du programmeur à désactivation automatique

(1) Vérifiez que la mention « AUTO OFF TIMER » (programmeur à désactivation automatique) s'affiche à l'écran **E**.

(2) Appuyez sur la touche MENU pendant 3 secondes pour que le « TIMER MONITOR » (contrôleur du programmeur) s'affiche à l'écran **A**.

- Le temps paramétré s'affiche.

(3) Pour quitter le contrôleur du programmeur et revenir à l'écran normal, appuyez sur la touche MODE.

n Exemple d'affichage



Pour arrêter le programmeur automatique...

- (1) Appuyez sur la touche ON/OFF pendant 3 secondes, jusqu'à ce que le temps d'exécution du programmeur disparaisse de l'écran ❸.
- Si le climatiseur fonctionne avec le programmeur à désactivation automatique en position OFF, le signe ❹ apparaît à l'écran ❺.
 - Le programmeur à désactivation automatique sera activé lors de la prochaine utilisation du climatiseur.

■ Exemple d'affichage (avec le programmeur à désactivation automatique en position OFF)

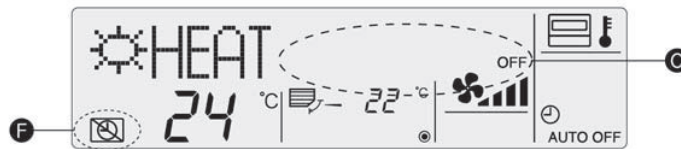

Pour démarrer le programmeur à désactivation automatique...

- (1) Avec le programmeur en position OFF, appuyez sur la touche ON/OFF pendant trois secondes, jusqu'à ce que le signe ❹ disparaisse de l'écran ❺ et que le temps d'exécution du programmeur s'affiche ❸.
- Le temps d'exécution du programmeur entré précédemment s'affiche.

■ Exemple d'affichage (avec le programmeur à désactivation automatique en position ON)



③ Programmeur simple

- Vous pouvez paramétrer le programmeur simple sur l'un des trois modes suivants :
 - Avec heure de départ : le climatiseur se déclenche à l'heure définie.
 - Avec heure d'arrêt : le climatiseur s'arrête à l'heure définie.
 - Avec heures de départ et d'arrêt : le climatiseur se déclenche et s'arrête aux heures définies.
- Le programmeur simple (départ et arrêt) ne peut être paramétré qu'une seule fois sur une période de 72 heures. Le paramétrage du temps est réalisé par incréments de 1 heure.

Note 1 :

Il est impossible d'utiliser le programmeur dans les cas suivants : quand un programmeur est utilisé, quand une erreur s'est produite, quand le climatiseur fonctionne, quand la commande à distance signale un problème, quand une fonction est en cours de sélection, quand le paramétrage du programmeur est en cours ou quand le système est contrôlé de manière centrale (dans ces cas-là, il ne faut pas utiliser la touche ON/OFF).

- Si le programmeur simple n'est pas activé, sélectionnez-le et apportez les modifications requises aux paramètres actuels, de la manière indiquée ci-dessous.

Passage en mode programmeur simple

n Exemple d'affichage

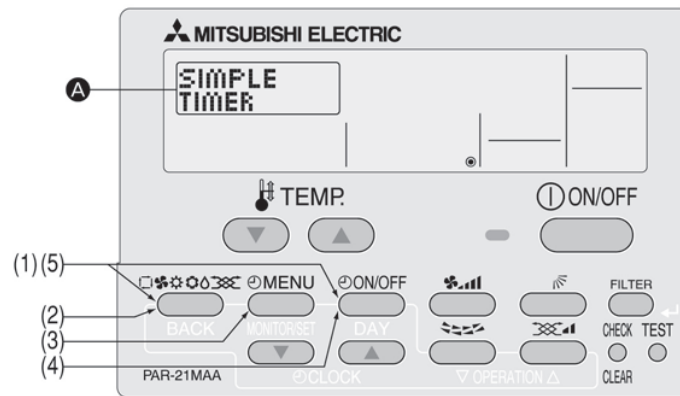

Les étapes (1) à (5) sont nécessaires pour changer de fonction lorsque la commande est paramétrée programmeur à désactivation automatique, programmeur hebdomadaire ou pas de programmeur.

(1) Tout en appuyant sur la touche MODE, pressez la touche ON/OFF pendant deux secondes pour activer le mode de sélection de fonction de la commande à distance.

(2) Appuyez sur la touche MODE jusqu'à ce que « MODE SELECTION » (sélection du mode) apparaisse à l'écran A.



(3) Appuyez sur la touche MENU pour faire apparaître « TIMER » (programmeur) à l'écran A.

(4) Appuyez sur la touche ON/OFF jusqu'à ce que « SIMPLE TIMER » (programmeur simple) s'affiche A.

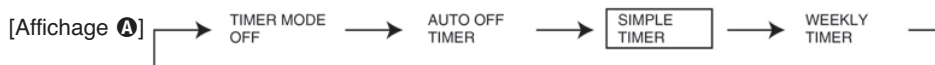

(5) Tout en appuyant sur la touche MODE, pressez la touche ON/OFF pendant deux secondes pour revenir en mode normal.

* Si vous appuyez sur la touche ON/OFF avant d'appuyer sur la touche MODE, les paramètres que vous avez sélectionnés seront annulés.

■ Exemple d'affichage

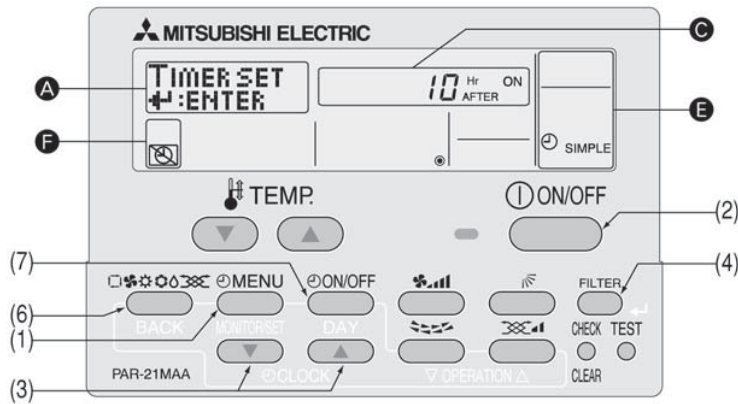

Assurez-vous que le « SIMPLE TIMER » (programmeur simple) apparaisse sur l'affichage **E**.

(1) Appuyez sur la touche MENU pour sélectionner TIMER SET ENTER (réglage du programmeur Entrer) sur l'affichage **A**.



(2) Appuyez sur la touche ON/OFF pour sélectionner « Heure de marche uniquement » ou « Heure d'arrêt uniquement ».



- Heure de marche uniquement (affichage de l'heure à laquelle le climatiseur se met en marche) : « Hr AFTER ON » (heure après ON)
- Heure d'arrêt uniquement (affichage de l'heure à laquelle le climatiseur s'arrête) : « Hr AFTER OFF » (heure après OFF)

(3) Appuyez sur les touches CLOCK (horloge) (∇) et (Δ) pour régler la durée souhaitée (durée réglable jusqu'à 72 heures avec incrément toutes les heures).



Pour supprimer la durée réglée, appuyez sur la touche CHECK (contrôle) (CLEAR) (effacer).

(4) Appuyez sur la touche FILTER (filtre) pour confirmer le réglage.

1. Si vous n'utilisez que le programmeur de marche ou celui d'arrêt, assurez-vous que « _ _ » s'affiche pour le programmeur que vous n'utiliserez pas.
2. Pour supprimer la durée réglée, appuyez sur la touche CHECK (contrôle) (CLEAR) (effacer) pour afficher « _ _ », puis appuyez sur la touche FILTER (filtre) pour confirmer.

(5) Si vous utilisez à la fois les programmeurs de marche et d'arrêt, réalisez les étapes (2) et (4) pour régler à la fois les heures de marche et d'arrêt. Les heures de marche et d'arrêt ne peuvent pas être les mêmes.

(6) Appuyez sur la touche MODE pour finir la procédure de réglage.

[Exemple d'affichage de réglage]

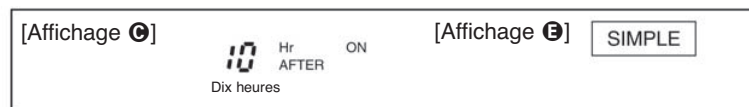

(7) Appuyez sur la touche ON/OFF. Le programmeur simple commencera à s'activer et la durée d'exécution du programmeur réglée s'affichera.

Si les deux programmeurs de marche et d'arrêt sont réglés, le premier devant s'enclencher s'affichera.

Pour contrôler les paramètres actuels du programmeur simple

- (1) Vérifiez que l'indicateur « SIMPLE » s'affiche à l'écran **B**.
- (2) Appuyez sur la touche MENU pour faire apparaître l'indication « TIMER MONITOR » (contrôle du programmeur) à l'écran **A**.
 - L'heure définie pour le déclenchement ou l'arrêt du programmeur apparaît à l'écran **C**.
- (3) Appuyez sur la touche MODE pour quitter l'écran « TIME MONITOR » (contrôle du programmeur) et revenir à l'écran de contrôle standard.



Pour désactiver le programmeur simple...

- (1) Appuyez sur la touche ON/OFF pour que le paramétrage du programmeur n'apparaisse plus à l'écran **C**. standard.



Exemples

- ① Opération du programmeur de marche : l'opération commence après 2 heures.



- ② Opération du programmeur d'arrêt : l'opération s'arrête après 10 heures.



- ③ Programmeur désactivé : le réglage du programmeur cesse d'apparaître.



- ④ Si les deux programmeurs de marche et d'arrêt sont réglés :
Exemple 1 : pour activer le programmeur de marche en premier
Durée réglée pour le programmeur de marche : ON après 3 heures
Durée réglée pour le programmeur d'arrêt : OFF après 7 heures

Au bout de sept heures, le climatiseur restera éteint jusqu'à réalisation d'une opération.



Programmeur de marche
Affichage de la durée réglée pour le programmeur de marche

Après 3 heures
Affichage « heure d'arrêt » - « heure de marche »

Après 7 heures

- Exemple 2 pour activer le programmeur d'arrêt
Durée réglée pour le programmeur d'arrêt : OFF après 2 heures
Durée réglée pour le programmeur de marche : ON après 5 heures

Au bout de cinq heures, le climatiseur continuera de fonctionner jusqu'à réalisation d'une opération.

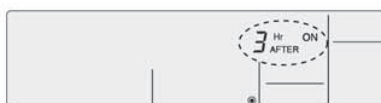

Programmeur d'arrêt
Affichage de la durée réglée pour le programmeur d'arrêt

Affichage programmeur de marche (5 heures) - programmeur d'arrêt (2 heures)

Après 5 heures

④ Mode programmeur off

Le mode programmeur ne peut pas être utilisé.

■ Exemple d'affichage

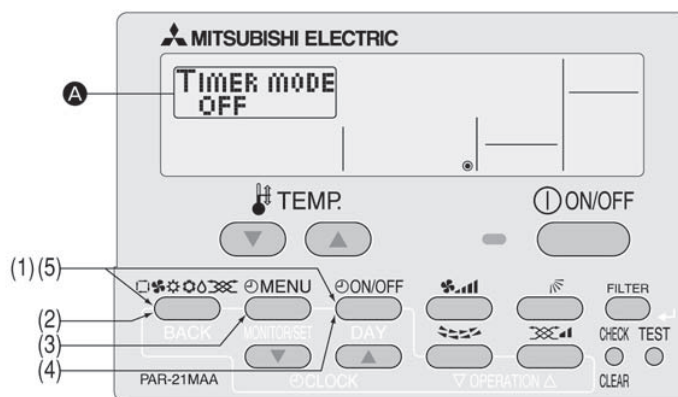

Comment mettre le mode programmeur en position off

(1) Tout en appuyant sur la touche [MODE], pressez la touche [ON/OFF] pendant deux secondes pour activer le mode de sélection de fonction de la commande à distance.

(2) Appuyez sur la touche [MODE] jusqu'à ce que [MODE SELECTION] (sélection du mode) apparaisse à l'écran **A**.



(3) Appuyez sur la touche [MENU] pour faire apparaître [TIMER] (programmeur) à l'écran **A**.

(4) Appuyez sur la touche [ON/OFF] jusqu'à ce que [TIMER MODE OFF] (mode programmeur off) apparaisse à l'écran **A**.



(5) Tout en appuyant sur la touche [MODE], pressez la touche [ON/OFF] pendant deux secondes pour revenir en mode normal.

* Si vous appuyez sur la touche [ON/OFF] avant d'appuyer sur la touche [MODE], les paramètres que vous avez sélectionnés seront annulés.

4.3.3. Paramétrage du numéro de téléphone en cas de défaut

Il est possible d'effectuer les réglages suivant.

- ① CALL (appel) . OFF (défaut) : le numéro de téléphone pré-réglé ne s'affiche pas même en cas de défaut.
- ② CALL (appel) . ***** : le numéro de téléphone s'affiche en cas de défaut (le numéro peut comprendre jusqu'à 12 chiffres).
CALL . - : le numéro de téléphone est réglable lorsque l'affichage apparaît comme montré à gauche.

Réglage des numéros de téléphone

■ Exemple d'affichage

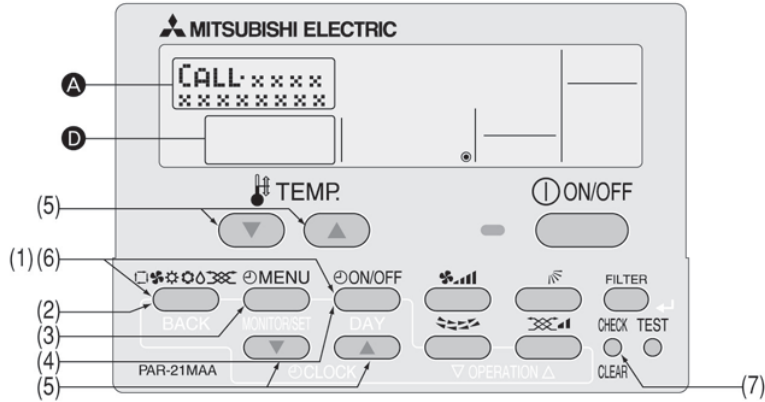

(1) Appuyez simultanément sur les touches [MODE] et [ON/OFF] pendant deux secondes pour activer le mode de sélection de fonction de commande à distance.

(2) Appuyez sur la touche [MODE] jusqu'à ce que [MODE SELECTION] (réglage du mode) apparaisse sur l'affichage **A**.



(3) Appuyez sur la touche [MENU] jusqu'à l'apparition de « CALL » (appel) sur l'affichage **A**.

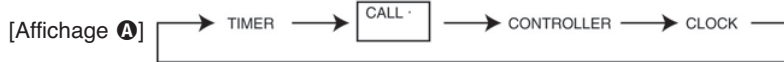

(4) Appuyez sur la touche [ON/OFF] pour régler ou non l'affichage du numéro de téléphone.



(5) Appuyez sur les touches [CLOCK] (horloge) (▽) et (△) pour régler le numéro de téléphone souhaité, un chiffre à la fois. Pour déplacer la position du chiffre d'entrée à gauche ou à droite, appuyez sur les touches [TEMP] (▽) et (△).

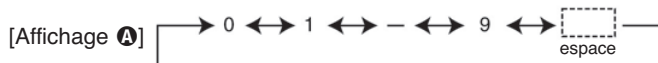

Le numéro de téléphone peut comprendre jusqu'à 12 chiffres.
[En entrant « 012 »]

[Affichage **A**] APPEL ·012_

« 0 » Appuyez une fois sur la touche [CLOCK] (△).

À chaque entrée de valeur, appuyez sur la touche [TEMP] (△) pour déplacer le curseur sur le chiffre suivant à droite.

« 1 » Appuyez deux fois sur la touche [CLOCK] (△).

« 2 » Appuyez trois fois sur la touche [CLOCK] (△).

(6) Tout en appuyant sur la touche [MODE], pressez la touche [ON/OFF] pendant deux secondes pour revenir en mode normal.

* Si vous appuyez sur la touche [ON/OFF] avant d'appuyer sur la touche [MODE], les paramètres que vous avez sélectionnés seront annulés.

(7) Si vous appuyez sur la touche [CHECK] (CLEAR – contrôle / effacement), le numéro de la personne à contacter s'affichera pendant cinq secondes.

- Une fois que le numéro de téléphone de la personne à contacter a été défini, le code d'erreur et le numéro de cette personne apparaissent en alternance si un défaut se produit.

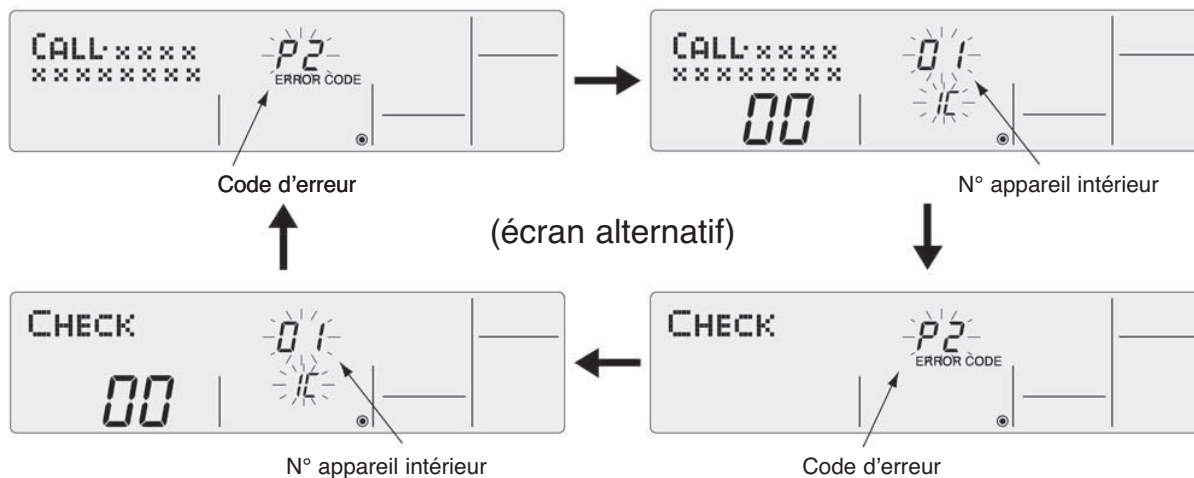

4.4 Paramétrage de modification de l'affichage

4.4.1 Paramétrage de l'affichage de la température (°C/°F)

Les paramètres suivants peuvent être sélectionnés :

- ① °C (paramètre par défaut) : les températures s'affichent en degrés celsius.
- ② °F : les températures s'affichent en degrés fahrenheit (degrés F = 1,8 x degrés C + 32)

Modification de l'unité d'affichage de la température °C / °F

■ Exemple d'affichage

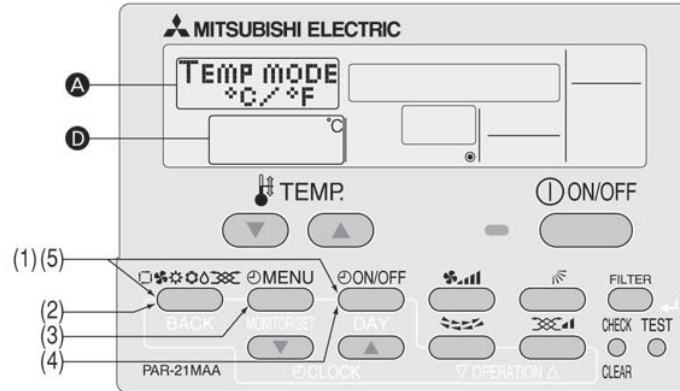

(1) Appuyez simultanément sur les touches [MODE] et [ON/OFF] pendant deux secondes pour activer le mode de sélection de fonction de la commande à distance.

(2) Appuyez sur la touche [MODE] jusqu'à l'apparition de DISP MODE SETTING (réglage du mode d'affichage) sur l'affichage **A**.



(3) Appuyez sur la touche [MENU] pour sélectionner [TEMP MODE °C/°F] (mode température °C/°F) sur l'affichage **B**.

(4) Appuyez sur la touche [ON/OFF] pour sélectionner « °C » ou « °F » sur l'affichage **D**.



(5) Appuyez simultanément sur les touches [MODE] et [ON/OFF] pendant deux secondes pour revenir au mode normal.

*Si vous appuyez sur la touche [ON/OFF] avant la touche [MODE], les réglages que vous avez effectués seront supprimés.

■ Exemple d'affichage de température lorsque « °C » est sélectionné.



■ Exemple d'affichage de température lorsque « °F » est sélectionné.



4.4.2 Paramétrage de l'affichage de la température d'air ambiant

Les paramètres suivants peuvent être sélectionnés :

- ① ON (paramètre par défaut) : la température ambiante s'affiche.
- ② OFF : la température ambiante ne s'affiche pas.

Paramétrage de la température ambiante

■ Exemple d'affichage

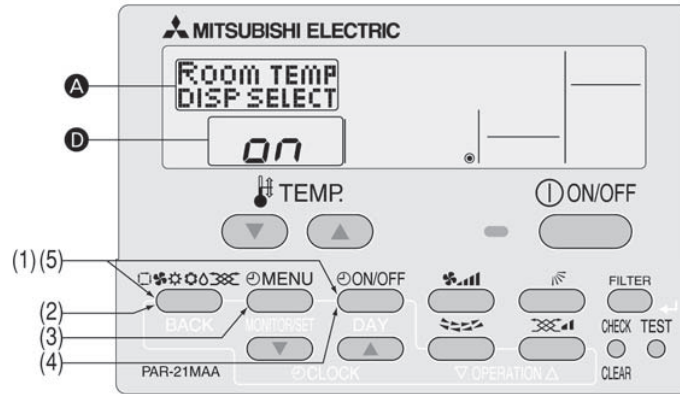

(1) Tout en appuyant sur la touche [MODE], pressez la touche [ON/OFF] pendant deux secondes pour activer le mode de sélection de fonction de la commande à distance.

(2) Appuyez sur la touche [MODE] jusqu'à ce que [DISP MODE SETTING] (paramétrage du mode d'affichage) apparaisse à l'écran **A**.



(3) Appuyez sur la touche [MENU] pour faire apparaître [ROOM TEMP DISP SELECT] (sélection de l'affichage de la température de la pièce) à l'écran **A**.

(4) Appuyez sur la touche [ON/OFF] pour sélectionner « ON » ou « OFF » **D**.



(5) Tout en appuyant sur la touche [MODE], pressez la touche [ON/OFF] pendant deux secondes pour revenir en mode normal.

* Si vous appuyez sur la touche [ON/OFF] avant d'appuyer sur la touche [MODE], les paramètres que vous avez sélectionnés seront annulés.

■ Exemple d'affichage de température ambiante en mode « ON »



■ Exemple d'affichage de température ambiante en mode « OFF »



4.4.3 Paramétrage de l'affichage du chauffage / refroidissement automatique

Ce chapitre explique comment sélectionner l'affichage « COOL » (froid) ou « HEAT » (chaud) en mode automatique. Aucune information ne s'affichera si le mode automatique est réglé sur OFF.

- ① ON (paramètre par défaut) : « Automatic cooling » (refroidissement automatique) ou « Automatic heating » (chauffage automatique) s'affiche en mode automatique.
- ② OFF : seule la mention « Automatic » (automatique) apparaît, en mode automatique.

Sélection de l'affichage « COOL » (froid) ou « HEAT » (chaud) en mode automatique.

■ Exemple d'affichage

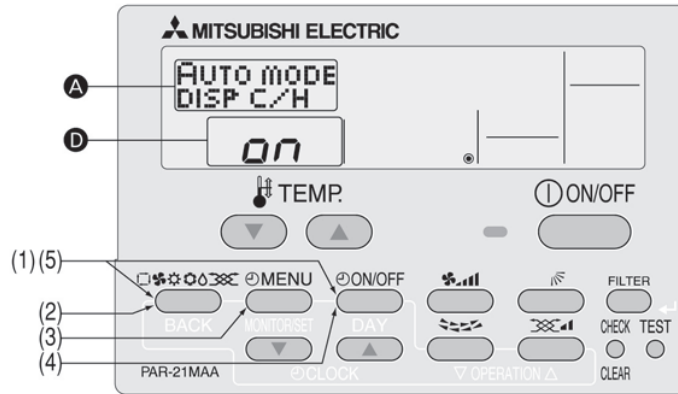

(1) Appuyez simultanément sur les touches [MODE] et [ON/OFF] pendant deux secondes pour activer le mode de sélection de fonction de la commande à distance.

(2) Appuyez sur la touche [MODE] jusqu'à apparition de [DISP MODE SETTING] (réglage du mode d'affichage) sur l'affichage A.



(3) Appuyez sur la touche [MENU] pour que [AUTO MODE DISP C/H] (affichage du chauffage/refroidissement automatique) apparaisse sur l'affichage A.

(4) Appuyez sur la touche [ON/OFF] pour sélectionner « on » ou « off » sur l'affichage B.

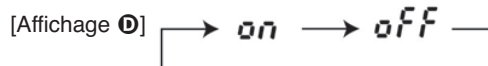

(5) Appuyez simultanément sur les touches [MODE] et [ON/OFF] pendant deux secondes pour revenir au mode normal.

*Si vous appuyez sur la touche [ON/OFF] avant la touche [MODE], les réglages que vous avez effectués seront supprimés.

■ Exemple d'affichage lorsque « AUTO MODE DISP C/H » (affichage du chauffage/refroidissement automatique) est réglé sur « ON ».

[Pendant le mode (froid) automatique]



[Pendant le mode (Chaud) automatique]



■ Exemple d'affichage lorsque « AUTO MODE DISP C/H » (affichage du chauffage/refroidissement automatique) est réglé sur « OFF ».



VI. Réglage des fonctions de l'appareil par la commande à fil (pour Mr. SLIM)

Effectuez les réglages suivants uniquement pour modifier les fonctions de la série Mr. Slim.
(Ce réglage n'est pas possible avec la série CITY-MULTI).

Chaque fonction de l'appareil peut être réglée par la commande à distance. Le réglage de chaque fonction de l'appareil n'est possible que par la commande à fil.

Tableau 1 Fonctions disponibles (pour plus de détails concernant les réglages par défaut et les modes de fonctionnement de chaque appareil, reportez-vous au manuel d'installation de l'appareil).

(1) Fonctions détaillées de l'ensemble du système réfrigérant (sélectionnez le nombre d'appareils 00)

Fonction	Paramètre	Mode N°	Réglage N°	Vérifier	Remarques
Restauration automatique après une coupure de courant	Non disponible	01	1		
	Disponible (période d'attente d'environ 4 minutes après le rétablissement du courant)		2		
Détection de la température intérieure *1	Moyenne de fonctionnement de l'appareil intérieur	02	1		
	Réglée par la télécommande de l'appareil intérieur		2		
	Capteur interne de la télécommande		3		
Connectivité de l'appareil LOSSNAY	Non supportée	03	1		
	Supportée (appareil intérieur n'est pas équipé d'une prise d'air extérieure)		2		
	Supportée (appareil intérieur est équipé d'une prise d'air extérieure)		3		
Tension d'alimentation	240 V	04	1		
	220 V, 230 V		2		
Mode de fonctionnement automatique *2	Cycle d'économie d'énergie automatiquement activé	05	1		
	Cycle d'économie d'énergie automatique désactivé		2		
Température antigel	2 °C	15	1		
	3° C		2		
Changement du contrôle de dégel	Standard	17	1		
	Pour humidité élevée		2		

*1. Ne peut être réglée que quand une commande à distance câblée est utilisée. Cette fonction ne peut pas être réglée pour les modèles de type sol. Lors de l'utilisation de deux commandes à distance (fonctionnement avec deux commandes à distance), celle équipée d'un capteur d'origine doit être définie comme la commande principale.

*2. Ne peut être réglée que quand l'appareil extérieur est de type inverter.

(2) Fonctions détaillées de l'appareil intérieur (sélectionnez le nombre d'appareils 01 à 03 ou AL [commande à distance câblée] / 07 [commande à distance sans fil])

Fonction	Paramètre	Mode N°	Réglage N°	Vérifier	Remarques
Signe du filtre	100 heures	07	1		
	2500 heures		2		
	Pas d'indicateur de signe du filtre		3		
Vitesse du ventilateur	Lente Standard	08	1		
	Standard Plafond élevé ①		2		
	Plafond élevé Plafond élevé ②		3		
Nb de sorties d'air	4 directions	09	1		
	3 directions		2		
	2 directions		3		
Options installées (filtre hautes performances)	Non supporté	10	1		
	Supporté		2		
Réglage haut/bas des volets	Pas de volets	11	1		
	Équipé de volets (réglage n° 1)		2		
	Équipé de volets (réglage n° 2)		3		
Débit d'air à économie d'énergie (mode Chauffage)	Désactivé	12	1		
	Activé		2		
Oscillation	Non disponible	23	1		
	Disponible		2		
Température de réglage en mode chauffage 4 ° suppl.	Disponible	24	1		
	Non disponible		2		
Vitesse du ventilateur quand le thermostat du chauffage est sur OFF	Très lente	25	1		
	Lente		2		
	Réglage de la vitesse du ventilateur		3		
Vitesse du ventilateur quand le thermostat du chauffage est sur OFF	Réglage de la vitesse du ventilateur	27	1		
	Hors tension		2		
Détection d'une anomalie (P8) de la température du tuyau	Disponible	28	1		
	Non disponible		2		

Remarque

Si une fonction de l'appareil intérieur a été modifiée via la sélection des fonctions après l'installation complète, vérifiez qu'une mention « _ », etc., apparaisse dans la colonne « Vérification » du Tableau 1 pour indiquer la modification.

Procédure de sélection des fonctions

D'abord, essayez de vous familiariser avec la procédure de sélection des fonctions. Ci-dessous se trouve un exemple de réglage de la position du capteur de la température de la pièce.

Pour la procédure de réglage réelle, reportez-vous aux opérations ① à ⑩.

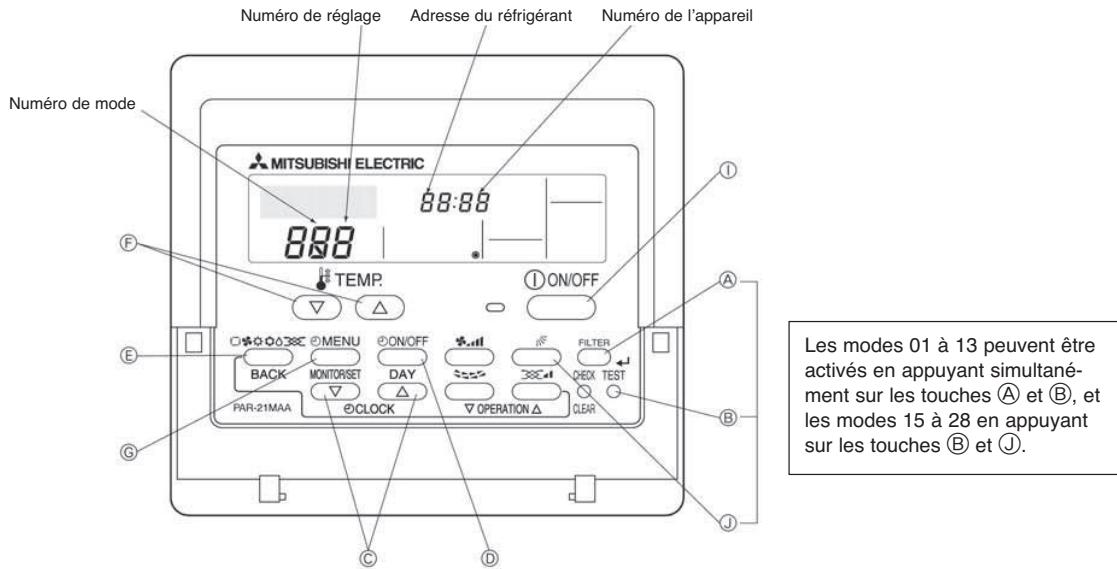

Sélection des fonctions via la commande à fil

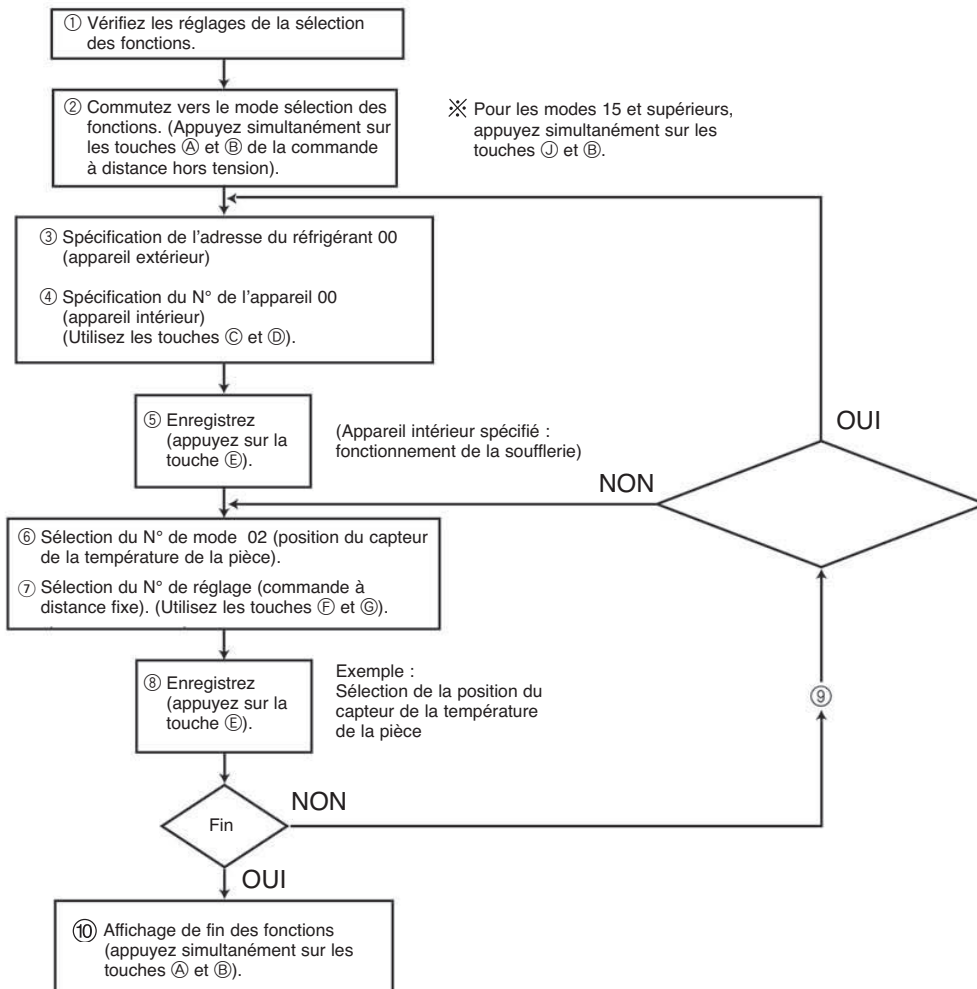

La procédure de réglage ci-dessus ne doit être effectuée que si des changements sont nécessaires.

[Procédure de fonctionnement]

- ① Vérifiez les réglages via la sélection des fonctions.

Lorsque le réglage d'un mode a été modifié par la sélection des fonctions, les fonctions de ce mode sont également modifiées. Vérifiez les réglages réels comme indiqué dans les opérations ② à ⑦, remplissez la colonne Vérifier du Tableau 1 et changez-les si nécessaire. Pour les réglages d'usine, reportez-vous au manuel d'installation de l'appareil intérieur.

- ② Réglez la commande à distance sur OFF.

Ⓐ Appuyez simultanément les touches [FILTER] (filtre) et [TEST] et maintenez-les enfoncées pendant au moins deux secondes. [FUNCTION SELECTION] (sélection des fonctions) clignote pendant quelques secondes, puis l'affichage de la commande à distance change, comme illustré ci-dessous.



- ③ Réglez la commande à distance sur OFF.

Ⓒ Appuyez sur les touches (⏪ et ⏩) de [CLOCK] (horloge) pour sélectionner l'adresse du réfrigérant désirée. Le N° d'adresse du réfrigérant augmente ou diminue entre 00 et 15. (Ceci n'est pas nécessaire pour les systèmes à un seul réfrigérant).

Si l'appareil se remet en position OFF après que FUNCTION SELECTION (sélection des fonctions) ait clignoté pendant deux secondes ou si « 88 » clignote pendant deux secondes comme température de la pièce, la communication est probablement anormale. Vérifiez qu'il n'y a aucune source d'interférences à proximité de la ligne de transmission.

REMARQUE

Si vous commettez une erreur pendant la procédure, terminez la sélection de la fonction comme indiqué à l'opération ⑩ et recommencez la sélection à partir de l'opération ②.

- ④ Réglez le N° d'adresse de l'appareil intérieur.

Ⓓ Appuyez sur la touche [ON/OFF] jusqu'à ce que le N° d'adresse de l'appareil « - - » clignote sur l'affichage.



- Ⓒ Appuyez sur les touches (⏪ et ⏩) de [CLOCK] (horloge) pour sélectionner le N° d'adresse de l'appareil intérieur dont vous voulez régler les fonctions.

Le N° d'adresse de l'appareil change dans l'ordre 00, 01, 02, 03, 04, AL (réfrigérant).

Lors du réglage des modes 1 à 3, réglez le N° d'adresse de l'appareil sur « 00 ».

Lors du réglage des modes 7 à 11 :

- Si il y a un réglage pour chaque appareil, réglez le N° d'adresse de l'appareil sur « 01 à 04 ».
- Si il s'agit d'un réglage d'ensemble pour tous les appareils, réglez le N° d'adresse de l'appareil sur « AL ».

- Ⓔ Après avoir confirmé le N° d'adresse du réfrigérant et de l'appareil en appuyant sur la touche [MODE], l'appareil intérieur correspondant enclenche le démarrage de la soufflerie. Cela vous permet de déterminer la position de l'appareil intérieur pour lequel vous souhaitez régler la sélection des fonctions. Cependant, si le N° d'adresse de l'appareil est 00 ou AL, tous les appareils intérieurs correspondant à l'adresse de réfrigérant sélectionnée enclencheront le démarrage de la soufflerie.

- Ⓔ Appuyez sur la touche [MODE] pour confirmer le N° d'adresse du réfrigérant et de l'appareil.

Après quelques secondes, « - - » clignote à la place du N° de mode.



Exemple : lorsque l'adresse du réfrigérant est réglée sur « 00 » et que le numéro de l'appareil est 02



- Si « 88 » clignote sur l'affichage de la température de la pièce, l'adresse du réfrigérant sélectionnée n'est pas dans le système. Si l'affichage indique « F » pour le N° d'adresse de l'appareil, et s'il clignote en même temps que l'adresse du réfrigérant, le N° d'adresse de l'appareil n'existe pas. Réglez correctement le N° d'adresse du réfrigérant et celui de l'adresse de l'appareil en répétant les opérations ② et ③.

- Lorsqu'il s'agit d'un regroupement par différents systèmes réfrigérants et qu'il y a un appareil intérieur, autre que celui spécifié par l'adresse du réfrigérant, qui est en mode soufflerie, l'adresse du réfrigérant réglée ici est probablement répétée. Revérifiez l'adresse du réfrigérant sur les commutateurs DIP de l'appareil extérieur.

- ⑥ Sélectionnez le numéro de mode

Ⓕ Appuyez sur les touches [TEMP] (⏪ et ⏩) pour régler le numéro de mode souhaité. (Seuls les numéros de mode sélectionnables peuvent être sélectionnés).



- ⑦ Sélectionnez le contenu du réglage pour le mode sélectionné.

Ⓖ Appuyez sur la touche [MENU]. Le numéro de réglage actuellement sélectionné clignotera, alors contrôlez le contenu du réglage actuel.

- Ⓕ Appuyez sur les touches [TEMP] (⏪ et ⏩) pour sélectionner le numéro de réglage souhaité.

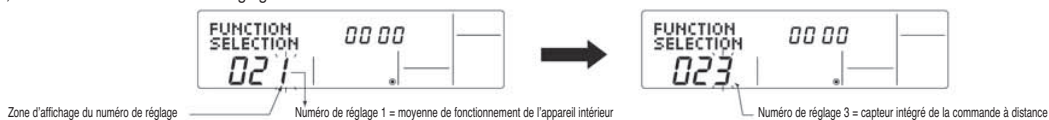

- ⑧ Enregistrez les réglages que vous avez effectués lors des étapes 3 à 7.

Ⓖ Appuyez sur la touche MODE. Les numéros de mode et de réglage commenceront à clignoter et l'enregistrement débutera.

Ces numéros s'arrêteront de clignoter et resteront allumés, ce pour indiquer la fin de l'enregistrement.



Si « - - » s'affiche à la fois pour les numéros de mode et de réglage et si « 88 » clignote dans la zone d'affichage de la température de la pièce, une erreur de transmission peut s'être produite. Contrôlez pour vérifier si il y a une source de bruit ou d'interférence près du trajet de transmission.

- ⑨ Si vous souhaitez poursuivre la sélection d'autres fonctions, répétez les étapes 3 à 8.

- ⑩ Finissez la sélection de fonction.

Ⓐ Appuyez simultanément sur les touches [FILTER] (filtre) et [TEST] pendant au moins deux secondes. Après un court instant, l'affichage de la sélection de fonction disparaîtra et celui du climatiseur réapparaîtra.

Ne pas activer la commande à distance pendant au moins 30 secondes après la fin de la sélection de fonction (aucune opération ne sera réalisable).



Remarque : Si une fonction d'un appareil intérieur est modifiée par la sélection de fonction après la fin de l'installation, assurez-vous que « O », etc., a été indiqué dans la colonne « Contrôle » du tableau 1 pour indiquer la modification.

VII. Test via la commande à fil (pour modèle Mr. SLIM)

1. Points à vérifier avant le test

- Après l'installation des appareils intérieur et extérieur, des conduites et des câbles électriques, vérifiez qu'il n'y a pas de fuite de réfrigérant, de connexion desserrée ni d'erreur de polarité.
- Mesurez l'impédance entre la terre et chaque ligne électrique (R, S, T) de l'appareil extérieur en utilisant un mégohmmètre de 500 V et assurez-vous qu'elle atteint ou dépasse 1,0 M Ω . Si l'appareil intérieur est équipé d'un chauffage ou si le courant est fourni séparément aux appareils intérieur et extérieur, vérifiez également l'impédance de chaque ligne électrique (R, S, T) de l'appareil de chauffage.
- N'effectuez jamais cette opération pour un appareil intérieur/extérieur connecté au bloc de sorties (S1, S2, S3) ni pour le bloc de sorties de la commande à distance (1, 2). Cela pourrait causer une panne.
- Avant de brancher l'alimentation, assurez-vous que le commutateur de test (SW4) du tableau de contrôle extérieur est positionné sur OFF.
- Pour protéger le compresseur, l'alimentation doit être enclenchée 12 heures avant de commencer l'opération.
- Pour les modèles nécessitant une modification de certaines fonctions (par ex. flux d'air, restauration automatique après une coupure de courant), reportez-vous au chapitre V « Sélection des fonctions de la commande à distance » et modifiez les réglages.
- Pour un remplacement, si vous utilisez des conduites réfrigérantes préexistantes R22, reportez-vous au manuel d'installation de l'appareil extérieur. (Appareils extérieurs : MPUZ-RP112 à RP280).

2. Test via la commande à fil

Méthode de test

Avant de commencer le test, lisez entièrement le manuel d'instructions (et plus particulièrement les points touchant à la sécurité).

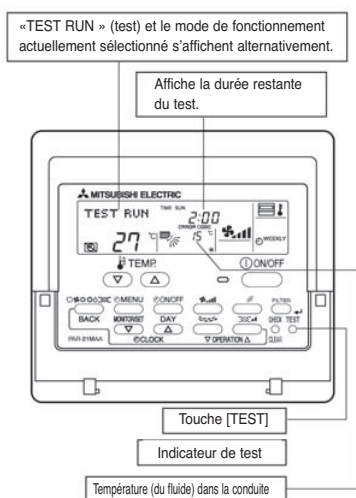

Procédure de fonctionnement	
1. Positionnez l'alimentation sur ON.	Il est impossible d'utiliser la commande à distance si la mention « PLEASE WAIT » (Patiencez SVP) s'affiche à la place de la température de la pièce. Attendez que la mention « PLEASE WAIT » disparaisse. La mention « PLEASE WAIT » reste affichée environ deux minutes après que l'alimentation ait été positionnée sur ON. *1
2. Appuyez deux fois sur la touche TEST.	La mention « TEST RUN » (test) et le nom du mode de fonctionnement actuellement sélectionné s'affichent alternativement.
3. Appuyez sur la touche MODE.	Mode froid ... Vérifiez que de l'air froid est soufflé. Mode chaud ... Vérifiez que de l'air chaud est soufflé (il faut un certain délai avant que l'air chaud ne commence à être soufflé). Le fonctionnement en mode ventilation / déshumidification n'est pas possible.
4. Appuyez sur la touche X	Vérifiez que le volet automatique bouge.
5. Vérifiez que le ventilateur de l'appareil extérieur tourne.	L'appareil extérieur contrôle le fonctionnement du climatiseur en déterminant la vitesse de rotation du ventilateur. Le ventilateur tourne à vitesse lente suivant les conditions atmosphériques extérieures ; il n'accéléra pas à moins que le fonctionnement soit insuffisant. Cela signifie que le ventilateur peut s'arrêter ou tourner en sens inverse à cause du vent extérieur ; il ne s'agit donc pas d'un mauvais fonctionnement.
6. Appuyez sur la touche ON/OFF pour arrêter le test.	
7. Enregistrez le numéro de contact.	Enregistrez le numéro de téléphone à utiliser en cas d'erreur (pour cette procédure, reportez-vous au chapitre V « 4.3.3 Réglage du numéro de contact en cas d'erreur »). Avec le modèle PAR-21MAA, le numéro de téléphone (distributeur ou entreprise de maintenance) à utiliser en cas d'erreur peut être enregistré dans la commande à distance. Une fois enregistré, il s'affichera en cas d'erreur. Pour la méthode d'enregistrement, reportez-vous au manuel d'installation fourni avec la commande à distance ou à celui de l'appareil extérieur.

- Le programmeur de désactivation (2 heures) se met en route quand un test est lancé et il l'arrête automatiquement au bout de 2 heures.
- L'affichage de la température de la pièce indique la température (du fluide) de la conduite pendant le test.
- *1 : Quand l'alimentation est positionnée sur ON, le mode de réglage du système s'active et le voyant de fonctionnement (vert) ainsi que la mention « PLEASE WAIT » (Patiencez SVP) clignotent sur la commande à distance. Le voyant LED1 du tableau de contrôle intérieur passe sur ON, le voyant LED2 passe sur ON (si l'adresse est « 0 ») ou reste sur OFF (si l'adresse n'est pas « 0 ») et le voyant LED3 clignote. Les voyants LED1 (vert) et LED2 (rouge) du tableau de contrôle extérieur passent sur ON. (Le voyant LED2 (rouge) passe sur OFF à la sortie du mode de réglage du système).
Si les voyants du tableau de contrôle extérieur sont numériques, [-] et [-] s'affichent alternativement avec un intervalle d'une seconde.
- Si vous ne parvenez pas à terminer l'une des procédures de test mentionnées ci-dessus, cela peut découler des causes suivantes (auxquelles il faudra alors remédier) :

Symptômes	Cause
Affichage de la commande à distance	Voyants du tableau de contrôle extérieur (< - > pour l'affichage numérique)
La commande à distance affiche « PLEASE WAIT » (Patiencez SVP) et le fonctionnement est impossible.	Après l'affichage de démarrage, seul le voyant vert s'allume. <00> Une fois l'alimentation positionnée sur ON, le démarrage du système dure environ deux minutes pendant lesquelles la mention « PLEASE WAIT » (Patiencez SVP) s'affiche (fonctionnement correct).
Une fois l'alimentation positionnée sur ON, la mention « PLEASE WAIT » (Patiencez SVP) s'affiche pendant environ trois minutes puis un code d'erreur apparaît.	Après l'affichage de démarrage, les voyants vert et rouge s'allument chacun une fois, alternativement. <F1> Après l'affichage de démarrage, les voyants vert et rouge s'allument respectivement une et deux fois, alternativement. <F3, F5, F9> Connexions du bloc de sorties extérieur incorrectes (R, S, T et S1, S2, S3) Le connecteur du dispositif de protection de l'appareil extérieur est ouvert.
Aucun message ne s'affiche quand le commutateur de fonctionnement de la commande à distance est positionné sur ON (le voyant de fonctionnement ne s'allume pas).	Après l'affichage de démarrage, les voyants vert et rouge clignotent respectivement deux et une fois, alternativement. <EA, Eb> Câblage incorrect entre les appareils intérieur et extérieur (polarité incorrecte pour S1, S2, S3) Le câble de transmission de la commande à distance a subi un court-circuit. Il n'y a pas d'appareil extérieur pour l'adresse « 0 » (une adresse, autre que « 0 », est réglée).
L'affichage de fonctionnement apparaît quand des opérations sont effectuées via la commande à distance puis disparaît aussitôt.	Après l'affichage de démarrage, seul le voyant vert s'allume. <00> Rupture du câble de transmission de la commande à distance. Après l'annulation de la sélection des fonctions, le fonctionnement est possible pendant environ 30 secondes (fonctionnement correct).

* Une vérification automatique peut être effectuée en appuyant deux fois sur la touche TEST de la commande à distance. Pour le détail des codes d'erreur, reportez-vous au tableau ci-dessous.

LCD	Description de l'erreur	LCD	Description de l'erreur	LCD	Description de l'erreur
P1	Erreur du capteur de prise d'air	P8	Température de conduite anormale	E0 à E5	Erreur de transmission du signal entre la commande à distance et l'appareil intérieur
P2	Erreur du capteur (de fluide) de conduite	P9	Erreur du capteur (de fluide) de conduite	E6 à EF	Erreur de transmission du signal entre les appareils intérieur et extérieur
P4	Erreur du capteur de décharge	Fb	Erreur du tableau de contrôle extérieur	---	Pas de code d'erreur correspondant
P5	Protection contre la décharge excessive activée	U' à F' (* : alphanumérique, sauf pour Fb)	Erreur de l'appareil extérieur (vérifiez le câblage électrique de l'appareil concerné).	FFFF	Par d'appareil correspondant
P6	Protection antigel/surchauffe activée				

Pour le détail des voyants (LED1, 2, 3) sur l'appareil de contrôle intérieur, voir le tableau ci-dessous.

Erreur du capteur de prise d'air	Indique si le tableau de contrôle est alimenté. Assurez-vous que le voyant est toujours allumé.
Erreur du capteur (de fluide) de conduite Erreur du capteur de décharge	Indique si la commande à distance câblée est alimentée. Seuls les voyants situés sur les appareils intérieurs reliés à l'appareil extérieur (adresse "0") s'allument.
Protection contre la décharge excessive activée Protection antigel/surchauffe activée	Indique l'existence de la transmission du signal entre les appareils intérieur et extérieur. Assurez-vous que le voyant clignote.

VIII. Auto-diagnostic via la commande à fil (pour modèle Mr. SLIM)

1. Comment anticiper l'auto-diagnostic

1.1 Quand un problème se produit lors du fonctionnement

Si un problème se produit dans le climatiseur, les appareils intérieur et extérieur s'arrêtent et le problème s'affiche sur la commande à fil. La mention « CHECK » (Contrôle) et le N° d'adresse du réfrigérant apparaissent sur l'affichage de la température ; le code d'erreur et le N° de l'appareil s'affichent alternativement comme illustré ci-dessous.

- ① (Si l'appareil extérieur ne fonctionne pas correctement, le numéro d'appareil s'affichant est « 00 »).
- ② En cas de contrôle groupé, pour lequel une commande à distance contrôle plusieurs systèmes réfrigérants, le N° d'adresse du réfrigérant et le code d'erreur de l'appareil qui a présenté les premiers problèmes (par ex. l'appareil qui a transmis le code d'erreur) s'affichent.
- ③ Pour effacer le code d'erreur, appuyez sur la touche ON/OFF.

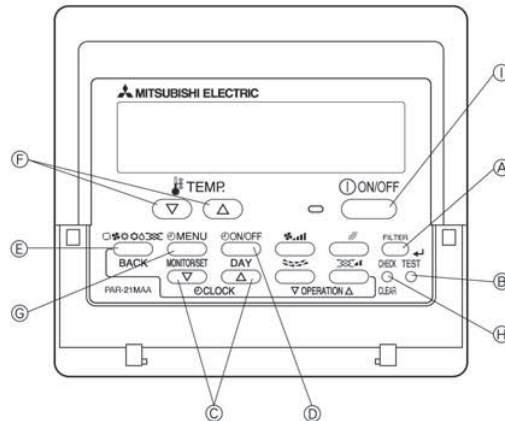

(Affichage alternatif)



Lors d'un fonctionnement combiné commande à distance / télécommande portable, annulez le code d'erreur après avoir éteint le fonctionnement à distance. Lors d'un contrôle centralisé via une commande MELANS, annulez le code d'erreur en appuyant sur la touche ON/OFF.

Puisque chaque appareil possède une fonction enregistrant les codes d'erreur, le dernier code de contrôle peut être rappelé même s'il a été annulé via la commande à distance ou si l'alimentation a été coupée.

Vérifiez l'historique des codes d'erreur pour chaque appareil utilisant une commande à distance.

- ① Passez en mode Vérification automatique.
 - ⊕ Appuyez deux fois sur la touche CHECK (Contrôle), dans les trois secondes. L'affichage change comme illustré ci-dessous.

- ② Réglez le numéro de l'appareil ou l'adresse du réfrigérant que vous souhaitez vérifier.
 - Ⓧ Appuyez sur les touches (▽ et △) de [TEMP] (température) pour sélectionner l'adresse ou le numéro désiré. Le numéro (adresse) augmente ou diminue entre « 01 » et « 50 » ou entre « 00 » et « 15 ».



Numéro de l'appareil ou adresse du réfrigérant à vérifier.

L'adresse du réfrigérant clignote pendant environ trois secondes après avoir été sélectionnée puis la vérification automatique commence.

- ③ Affichage des résultats de la vérification automatique.

<Avec historique des codes d'erreur>

(Pour le détail des codes d'erreur, reportez-vous au manuel d'installation de l'appareil intérieur ou au manuel d'utilisation).

(Affichage alternatif)



<Sans historique des codes d'erreur>



<Sans appareil correspondant>



- ④ Réinitialisez l'historique des erreurs.

Affichage de l'historique des erreurs à la place de l'affichage des résultats de vérification (voir opération 3).

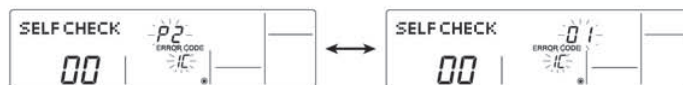

- ④ Appuyez deux fois sur la touche ON/OFF, dans les trois secondes. L'adresse de la vérification automatique ou du réfrigérant clignote.

Quand l'historique des erreurs est réinitialisé, l'affichage est semblable à l'illustration ci-dessous. Cependant, si vous ne parvenez pas à réinitialiser l'historique des erreurs, le code de l'erreur s'affiche à nouveau.

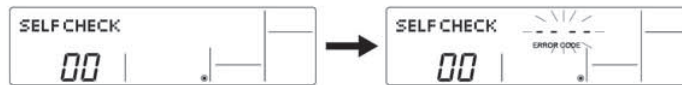

- ⑤ Annulation de la vérification automatique.
La vérification automatique peut être annulée de deux façons.
- ④ Appuyez deux fois sur la touche CHECK (Contrôle), dans les trois secondes. La vérification automatique est annulée et l'affichage revient à son précédent état.
- ⑤ Appuyez sur la touche ON/OFF. La vérification automatique est annulée et l'appareil intérieur s'arrête.

1.3 Vérification de la commande à fil

Si le climatiseur ne peut être contrôlé via la commande à fil, vérifiez la commande à fil comme expliqué ci-dessous.

- ① Vérifiez que l'indicateur d'alimentation est allumé.
Si une tension correcte (DC 12 V) n'est pas fournie à la commande à distance, l'indicateur ne s'allume pas.
Dans ce cas, vérifiez le câblage de la commande à distance ainsi que l'appareil intérieur.

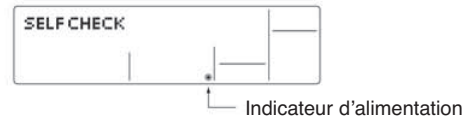

- ② Passez en mode Auto Contrôle de la commande à distance.
 - ④ Appuyez sur la touche CHECK (Contrôle) pendant au moins cinq secondes. L'affichage change comme illustré ci-dessous.
 - ④ Appuyez sur la touche FILTER (Filtre) pour démarrer la vérification automatique.

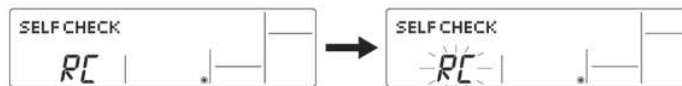

- ③ Résultats de la vérification automatique de la commande à distance

[Si la commande à distance fonctionne correctement]

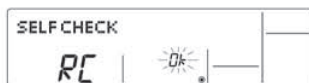

Vérifiez les autres causes possibles, puisqu'il n'y a pas de problème avec la commande à distance.

[Si la commande à distance n'est pas défectueuse mais ne fonctionne pas] (Affichage d'erreur 2) « E3 », « 6833 » ou « 6832 » clignote. La transmission est impossible.



Il y a des interférences sur la ligne de transmission, ou bien les autres commandes à distance ou l'appareil intérieur sont défectueux. Vérifiez la ligne de transmission et les autres commandes.

[Si la commande à distance ne fonctionne pas correctement] (Affichage d'erreur 1) « NG » clignote. Le circuit de réception-transmission de la commande à distance est défectueux.

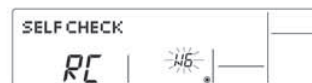

La commande à distance doit être remplacée.

(Affichage d'erreur 3) « ERC » et le numéro d'erreurs de données s'affichent. Une erreur de données s'est produite.



Le numéro d'erreurs de données est la différence entre le nombre de bits envoyés depuis la commande à distance et le nombre de bits réellement transmis via la ligne de transmission. Dans ce cas, la transmission de données est affectée par des interférences, etc. Vérifiez la ligne de transmission.

🔧 Si le numéro d'erreurs de données est « 02 » :

Transmission des données depuis la commande à distance

Transmission des données sur la ligne de transmission

- ④ Annulation de la vérification de la commande à distance
 - ④ Appuyez sur la touche CHECK (Contrôle) pendant au moins cinq secondes. La vérification de la commande à distance est annulée, la mention « PLEASE WAIT » (Patiencez SVP) et le voyant de fonctionnement clignotent. Au bout de 30 secondes environ, l'affichage revient à son précédent état.

2. Liste des codes de défaut

2.1 Codes de défaut de l'auto-diagnostic (E)

Affichage sur la commande à distance	Tableau de contrôle extérieur		Détail des erreurs	Absence de convertisseur	Convertisseur d'alimentation	Localisation de l'erreur	Localisation du contrôle
	Voyant LED 1 « vert »	Voyant LED 2 « rouge »					
E0	Clignote 2 fois	Clignote 3 fois	Erreur de transmission de la commande à distance	●	●	Commande à distance	① S'il y a deux commandes à distance, vérifiez qu'elles sont configurées l'une en commande principale et l'autre en secondaire. ② Vérifiez que le câble à deux âmes spécifique est utilisé. (0,3 à 1,25 mm ²). Un câble à 3 âmes ou plus n'est pas acceptable.
E3			Erreur de transmission de la commande à distance	●	●		
E4			Erreur de transmission de la commande à distance	●	●		
E5			Erreur de transmission de la commande à distance	●	●		
E6		Clignote 2 fois	Intérieur	Erreur de transmission de l'appareil intérieur/extérieur	●	●	① Vérifiez que les câbles reliant les appareils intérieur et extérieur sont correctement et solidement branchés. ② Vérifiez si un câble d'alimentation de type VVF à 3 âmes est utilisé. (Dans le cas d'un système d'alimentation superposé). ③ Vérifiez si les câbles de connexion de l'appareil intérieur/extérieur sont exposés à la pluie. ④ Vérifiez si les câbles de connexion de l'appareil intérieur/extérieur sont reliés à des rallonges. ⑤ Vérifiez si le fusible du tableau de contrôle extérieur a sauté. ⑥ Vérifiez que les connecteurs soient solidement branchés
E7				Erreur de transmission de l'appareil intérieur/extérieur	●	●	
E8				Erreur de transmission de l'appareil intérieur/extérieur	●	●	
E9		Clignote 1 fois	Extérieur	Mauvais câblage des appareils intérieur/extérieur	●	●	① Recherchez des anomalies dans la commande à distance M-NET et le système de contrôle central
Ea				Mauvais câblage des appareils intérieur/extérieur (mauvais branchement, connexion interrompue)	●	●	
Eb		Clignote 1 fois	Extérieur	Délai de « démarrage » excessif	●	●	① Recherchez des connecteurs débranchés entre le tableau de contrôle intérieur et le tableau M-NET.
Ec				Erreur de combinaison	●	●	
Ee		Clignote 4 fois	Intérieur / Extérieur	Erreur inconnue (pas de code d'erreur M-NET correspondant)	●	●	① Remplacez la commande à distance
Ef				Erreur de transmission entre les adaptateurs M-NET	●	●	
Ed		Clignote 5 fois					
E1	—	—	Erreur du tableau de contrôle de la commande à distance	●	●	Commande à distance	
E2	—	—					

2.2 Codes de défaut de l'auto-diagnostic (F/P)

Affichage sur la commande à distance	Tableau de contrôle extérieur		Détail des erreurs	Absence de convertisseur	Convertisseur d'alimentation	Localisation de l'erreur	Localisation du contrôle	
	Voyant LED 1 « vert »	Voyant LED 2 « rouge »						
F1	Clignote 1 fois	Clignote 1 fois	Phase inversée détectée / connexion incorrecte d'alimentation et intérieur-extérieur	—	—	Extérieur	① Câbles d'alimentation et intérieur-extérieur mal connectés. ② Phase inversée - Inverser 2 fils sur les 3 phases ③ Vérifiez que toutes les phases ont la même tension.	
F2			Perte de phase de ligne électrique détectée (sans alimentation triphasée)	—	—			① Connexion de phase desserrée sur le bloc de sorties d'alimentation de l'appareil extérieur. ② Vérifiez que toutes les phases triples ont la même tension.
F3		Clignote 2 fois	Connecteur (63L) ouvert	●	●		① Connecteur (63L) de la carte extérieure débranché. ② Commutateur (63L) de basse pression débranché.	
F5			Connecteur (63H) ouvert	●	●			① Connecteur (63H) de la carte extérieure débranché. ② Commutateur (63H) de haute pression débranché.
F9			Au moins 2 connexions ouvertes	●	●			
F7		Clignote 3 fois		Erreur (du tableau) de circuit de détection de phase inversée	—		—	Remplacez la carte électronique extérieure.
F8				Erreur (du tableau) de circuit d'entrée	●		●	
Fb	Clignote 2 fois	Clignote 4 fois	Erreur du tableau de contrôle intérieur	●	●	Remplacez la carte électronique intérieure.		
P1	Clignote 4 fois	Clignote 1 fois	Erreur du capteur d'admission d'air	●	●	Intérieur	① Connecteur (CN20) de la carte intérieure débranché. ② Connecteur (CN21) de la carte intérieure débranché. ③ Connecteur (CN31) de la carte intérieure débranché.	
P2			Erreur du capteur (de fluide) de la conduite frigo	●	●			
P4			Erreur du capteur de condensats	●	●			
P5		Clignote 2 fois	Protection contre les condensats activés, fuite d'eau	●	●		① Vérifiez si la conduite des condensats est inclinée ou obstruée. ② Vérifiez si le bac de récupération et le capteur des condensats sont sales. ③ Connecteur CNP de la carte intérieure débranché.	
P6	Clignote 3 fois		Protection anti-givre (en mode froid) Protection contre la surchauffe (en mode chaud)	●	●	① Filtre sale ② Fuite de gaz / Gaz insuffisant ③ Vérifiez si l'air est soufflé depuis l'appareil extérieur → vérifiez le connecteur du ventilateur.		
P8			Clignote 4 fois	Température anormale (du fluide) de la conduite frigorifique	●		●	① Si au moins deux appareils sont utilisés, recherchez un mauvais branchement du câble de connexion et de la conduite intérieurs-extérieurs ② Fuite de gaz / Gaz insuffisant
P9	—	—	Erreur du capteur de conduite (conduite à deux phases)	●	●	② Connecteur (CN29) de la carte intérieure débranché.		

2.3 Codes de défaut de l'auto-diagnostic (U)

Affichage sur la commande à distance	Tableau de contrôle extérieur		Détail des erreurs	Absence de convertisseur	Convertisseur d'alimentation	Localisation de l'erreur	Localisation du contrôle
	Voyant LED 1 « vert »	Voyant LED 2 « rouge »					
U2	Clignote 3 fois	Clignote 1 fois	Température de refoulement anormale / 49C activé (thermostat intérieur) Réfrigérant insuffisant	—	●	Extérieur	① Vérifiez si le filtre est sale • si oui, nettoyez-le. ② Fuite de gaz / Gaz insuffisant. ③ Vérifiez le by-pass intérieur/extérieur.
U7			Anomalie de surchauffe	—	●		① Vérifiez si la sonde de refoulement est débranchée. ② Recherchez une panne de la vanne de détente électronique. ③ Vérifiez le connecteur CNLEV de la carte extérieure.
U1		Clignote 2 fois	63H activé à cause d'une haute pression anormale	●	●		① Vérifiez si la vanne est ouverte. ② Vérifiez le by-pass intérieur-extérieur.
UE			63H activé à cause d'une haute pression anormale	●	●	① Vérifiez si la vanne est ouverte. ② Vérifiez le by-pass intérieur-extérieur. ③ Vérifiez qu'il n'y ait pas trop de gaz.	
UL			63H activé à cause d'une basse pression anormale	●	—	① Vérifiez si la vanne est ouverte. ② Fuite de gaz / Gaz insuffisant.	
Ud		Clignote 3 fois	Protection contre la surchauffe (protection contre fonctionnement en surcharge / erreur de ventilation)	●	—	Intérieur	① Vérifiez si l'échangeur de chaleur de l'appareil extérieur est sale • si oui, nettoyez-le. ② Vérifiez le by-pass intérieur-extérieur.
U6		Clignote 3 fois	Arrêt dû à une surintensité dans le compresseur (surcharge)	●	●		① Vérifiez si 12 heures ou plus ont passé depuis que le chauffage du carter a été positionné sur ON. (Remplacez le tableau de contrôle extérieur).
UC			Erreur du module électrique	—	●		① Vérifiez si la vanne est ouverte.
UF			Fonction d'auto-protection du compresseur activée	—	●		① Vérifiez si la vanne est ouverte. ② Vérifiez si la capacité électrique est suffisante.
UP		Clignote 4 fois	Surintensité du compresseur (blocage)	●	●		① Vérifiez si la vanne est ouverte. ② Vérifiez si la capacité électrique est suffisante.
UH			Arrêt dû à une surintensité dans le compresseur	●	●		① Vérifiez si la vanne est ouverte. ② Vérifiez si la capacité électrique est suffisante.
U3		Clignote 5 fois	Erreur du capteur de courant	●	●		① Si la carte extérieure a été remplacée : vérifiez le câblage et la conception de la carte.
U4			Thermistance de décharge (TH4) coupée/en court-circuit	●	●		① Connecteur (TH4) de la carte extérieure débranché.
			Thermistance de conduite (TH3) coupée/en court-circuit	●	●		① Connecteur (TH3/TH32) de la carte extérieure débranché.
			Thermistance de conduite à deux phases (TH6) coupée/en court-circuit	—	●		① Connecteur (TH6) de la carte extérieure débranché.
	Thermistance de température extérieure (TH7) coupée/en court-circuit		—	●	① Connecteur (TH7) de la carte extérieure débranché.		
U5	Thermistance de collecteur de chaleur (TH8) coupée/en court-circuit	—	●	① Connecteur (TH8) de la carte extérieure débranché.			
U5	Clignote 6 fois	Température anormale du collecteur de chaleur	—	●	① Vérifiez si l'aspiration et le soufflage de l'appareil extérieur sont obstrués.		
U6	Clignote 7 fois	Tension anormale	—	●	① Recherchez une phase ouverte sur la ligne électrique. ② Vérifiez si la tension électrique est suffisante.		

IX. Contrôle des données de fonctionnement par la commande à fil (pour Mr. SLIM)

1. Comment « contrôler les données de fonctionnement »

- Allumer le « Contrôle des données de fonctionnement »



Exemple : code de demande « 004 »
Température de refoulement 69°C
Adresse du réfrigérant « 00 »

B : adresse du réfrigérant
C : zone d'affichage des données
D : zone d'affichage du code de demande

- (1) Appuyez sur la touche TEST pendant trois secondes pour que le « mode Maintenance » apparaisse sur l'affichage **A**.
- (2) Appuyez sur la touche CHECK (contrôle) pendant trois secondes pour passer au [Contrôle de maintenance]
Remarque : il n'est pas possible de passer au [Contrôle de maintenance] lors de la demande de données en mode Maintenance (c'est-à-dire pendant le clignotement de « _ _ _ »), les touches ne pouvant pas fonctionner.

- Activation du contrôle de vérification
« _ _ _ » apparaît sur l'affichage **D** quand le [Contrôle de maintenance] est activé.
(L'affichage **D** vous permet à présent de sélectionner un N° de code de demande).
- (3) Appuyez sur les touches [TEMP] pour sélectionner l'adresse du réfrigérant souhaitée.

[Ecran **B**]

- (4) Appuyez sur les touches [CLOCK] (horloge) () et () pour sélectionner le N° de code de demande souhaité.
- (5) Appuyez sur la touche FILTER (filtre) pour exécuter la demande de données.
(Les données demandées s'afficheront en **C** de la même manière que dans le mode Maintenance).

Les données collectées lors du fonctionnement de la commande à distance s'afficheront.
Les données collectées telles que les températures ne seront pas mises à jour automatiquement même si les données changent.
Pour afficher les données mises à jour, répétez l'étape (4).

- Annuler le Contrôle des données de fonctionnement

- (6) Lors de l'affichage du [Contrôle de maintenance], appuyez sur la touche CHECK (contrôle) pendant trois secondes pour revenir au mode maintenance.
- (7) Pour revenir au mode normal, appuyez sur la touche ON/OFF.

2. Liste des codes de fonctionnement

* Certaines combinaisons intérieur/extérieur n'ont pas de fonction de code de fonctionnement associée ; les codes de fonctionnement ne s'affichent donc pas.

Code de demande	Contenu de la demande	Description (Plage d'affichage)	Unité	Remarques
0	État d'opération	Référez vous au point 2.1 Contenus détaillés des codes de demande	—	
1	Courant de fonctionnement du compresseur (ms)	0 – 50	A	
2	Durée de fonctionnement cumulée du compresseur	0 – 9999	10 heures	
3	Nombre de fonctionnement du compresseur	0 – 9999	100 fois	
4	Température de refoulement (TH4)	3 – 217	°C	
5	Température de la conduite frigorigène de l'appareil extérieur 1 (TH3)	-40 – 90	°C	
6	Température de la conduite frigorigène de l'appareil extérieur 2	-40 – 90	°C	
7	Température de la conduite diphasique de l'appareil extérieur (TH6)	-39 – 88	°C	
8				
9	Température extérieure de l'air de l'appareil extérieur (TH7)	-39 – 88	°C	
10	Température du collecteur de chaleur de l'appareil extérieur (TH8)	-40 – 200	°C	
11				
12	Surchauffe de refoulement (SHd)	0 – 255	°C	
13	Sous-refroidissement (SC)	0 – 130	°C	
14				
15				
16	Fréquence de fonctionnement du compresseur	0 – 255	Hz	
17	Fréquence de fonctionnement cible du compresseur	0 – 255	Hz	
18	Valeur de sortie de la ventilation de l'appareil extérieur	0 – 10	Opération	
19	Vitesse 1 de ventilation de l'appareil extérieur (uniquement pour les climatiseurs disposant d'un moteur de ventilation CC)	0 – 9999	rpm	
20	Vitesse 2 de ventilation de l'appareil extérieur (uniquement pour les climatiseurs disposant d'un moteur de ventilation (CC))	0 – 9999	rpm	« 0 » s'affiche si le climatiseur est de type à ventilation unique.
21				
22	Ouverture détendeur (A)	0 – 500	Pulsations	
23	Ouverture détendeur (A)	0 – 500	Pulsations	
24				
25	Courant primaire	0 – 50	A	
26	Tension de bus CC	180 – 370	V	
27				
28				
29	Nombre d'appareils intérieurs connectés	0 – 4	Appareils	
30	Température de consigne de l'appareil intérieur	17 – 30	°C	
31	Température ambiante de l'appareil intérieur <mesurée grâce au thermostat>	8 – 39	°C	
32	Température ambiante de l'appareil intérieur (appareil n°1) <correction de 4 deg. en mode chaud>	8 – 39	°C	« 0 » s'affiche si l'appareil cible est absent.
33	Température ambiante de l'appareil intérieur (appareil n°2) <correction de 4 deg. en mode chaud>	8 – 39	°C	↑
34	Température ambiante de l'appareil intérieur (appareil n°3) <correction de 4 deg. en mode chaud>	8 – 39	°C	↑
35	Température ambiante de l'appareil intérieur (appareil n°4) <correction de 4 deg. en mode chaud>	8 – 39	°C	↑
36				
37	Température de la conduite frigorigène de l'appareil intérieur (appareil n°1)	-39 – 88	°C	« 0 » s'affiche si l'appareil cible est absent.
38	Température de la conduite frigorigène de l'appareil intérieur (appareil n°2)	-39 – 88	°C	↑
39	Température de la conduite frigorigène de l'appareil intérieur (appareil n°3)	-39 – 88	°C	↑
40	Température de la conduite frigorigène de l'appareil intérieur (appareil n°4)	-39 – 88	°C	↑
41				
42	Température de la conduite diphasique de l'appareil intérieur (appareil n°1)	-39 – 88	°C	« 0 » s'affiche si l'appareil cible est absent.
43	Température de la conduite diphasique de l'appareil intérieur (appareil n°2)	-39 – 88	°C	↑
44	Température de la conduite diphasique de l'appareil intérieur (appareil n°3)	-39 – 88	°C	↑
45	Température de la conduite diphasique de l'appareil intérieur (appareil n°4)	-39 – 88	°C	↑
46				
47				
48	Durée de fonctionnement du Thermostat sur ON	0 – 999	Minutes	
49	Durée écoulée du test	0 – 120	Minutes	← Activation impossible du mode maintenance lors du test.

Code de demande	Contenu de la demande	Description (Plage d'affichage)	Unité	Remarques
50	État de contrôle de l'appareil intérieur	Référez vous au point 2.1 Contenus détaillés des codes de demande	—	
51	État de contrôle de l'appareil extérieur	Référez vous au point 2.1 Contenus détaillés des codes de demande	—	
52	État de contrôle de la fréquence du compresseur	Référez vous au point 2.1 Contenus détaillés des codes de demande	—	
53	État de contrôle de ventilation de l'appareil extérieur	Référez vous au point 2.1 Contenus détaillés des codes de demande	—	
54	État de sortie de l'actionneur		—	
55	Contenu erroné (U9)		—	
56				
57				
58				
59				
60	Transmission du signal de demande de puissance	0-255	%	
61	Contact de demande de puissance	Référez vous au point 2.1 Contenus détaillés des codes de demande	—	
62	État d'entrée externe (mode silencieux, etc.)	Référez vous au point 2.1 Contenus détaillés des codes de demande	—	
63				
64				
65				
66				
67				
68				
69				
70	Affichage de la sélection de puissance de l'appareil extérieur	Référez vous au point 2.1 Contenus détaillés des codes de demande	—	
71	Données de sélection de l'appareil extérieur	Référez vous au point 2.1 Contenus détaillés des codes de demande	—	
72				
73	Données de sélection du switch 1 de l'appareil extérieur	Référez vous au point 2.1 Contenus détaillés des codes de demande	—	
74	Données de sélection du switch 2 de l'appareil extérieur	Référez vous au point 2.1 Contenus détaillés des codes de demande	—	
75				
76	Données de sélection du switch 4 de l'appareil extérieur	Référez vous au point 2.1 Contenus détaillés des codes de demande	—	
77	Données de sélection du switch 5 de l'appareil extérieur	Référez vous au point 2.1 Contenus détaillés des codes de demande	—	
78	Données de sélection du switch 6 de l'appareil extérieur	Référez vous au point 2.1 Contenus détaillés des codes de demande	—	
79	Données de sélection du switch 7 de l'appareil extérieur	Référez vous au point 2.1 Contenus détaillés des codes de demande	—	
80	Données de sélection du switch 8 de l'appareil extérieur	Référez vous au point 2.1 Contenus détaillés des codes de demande	—	
81	Données de sélection du switch 9 de l'appareil extérieur	Référez vous au point 2.1 Contenus détaillés des codes de demande	—	
82	Données de sélection du switch 10 de l'appareil extérieur	Référez vous au point 2.1 Contenus détaillés des codes de demande	—	
83				
84	Connexion de l'adaptateur M-NET (présence/absence)	« 0000 » : non connecté « 0001 » : connecté	—	
85				
86				
87				
88				
89	Affichage de l'exécution de l'opération de remplacement/nettoyage	« 0000 » : non nettoyé « 0001 » : nettoyé	—	
90	Données de la version du programme de l'appareil extérieur	Exemples ver 5.01 = « 0501 »	Ver.	
91	Données de la version du programme de l'appareil extérieur (N° secondaire)	Données secondaires (affichées après les données de la version) Exemples Ver 5.01 A000 = « A000 »	—	
92				
93				
94				
95				
96				
97				
98				
99				
100	Appareil extérieur – Historique du report de défaut 1 (dernier)	Affichage du code de report (« _ _ » s'affiche si aucun code de report n'est présent).	Code	
101	Appareil extérieur – Historique du report de défaut 2 (précédent)	Affichage du code de report (« _ _ » s'affiche si aucun code de report n'est présent).	Code	
102	Appareil extérieur – Historique du report de défaut 3 (avant-dernier)	Affichage du code de report (« _ _ » s'affiche si aucun code de report n'est présent).	Code	

Code de demande	Contenu de la demande	Description (Plage d'affichage)	Unité	Remarques
103	Historique d'erreur 1 (dernier)	Affichage de l'historique d'erreur (« _ » s'affiche si aucun historique n'est présent).	Code	
104	Historique d'erreur 2 (avant-dernier)	Affichage de l'historique d'erreur (« _ » s'affiche si aucun historique n'est présent).	Code	
105	Historique d'erreur 3 (antépénultième)	Affichage de l'historique d'erreur (« _ » s'affiche si aucun historique n'est présent).	Code	
106	Affichage incorrect de la thermistance (TH3/TH6/TH7/TH8)	« 3 » : TH3 « 6 » : TH6 « 7 » : TH7 « 8 » : TH8 « 0 » : aucune erreur du thermistance	Nombre de capteur	
107	Mode de fonctionnement lors d'un défaut	S'affiche de la même façon que le code de demande « 0 ».	—	
108	Courant de fonctionnement du compresseur lors d'un défaut	0 – 50	A	
109	Durée de fonctionnement cumulée du compresseur lors d'un défaut	0 – 9999	10 heures	
110	Nombre de fonctionnement du compresseur lors d'un défaut	0 – 9999	100 fois	
111	Température de refoulement lors d'un défaut	3 – 217	°C	
112	Température de la conduite 1 frigorifique de l'appareil extérieur (TH3) lors d'un défaut	-40 – 90	°C	
113	Température de la conduite 2 frigorifique de l'appareil extérieur lors d'un défaut	-40 – 90	°C	
114	Température de la conduite diphasique de l'appareil extérieur (TH6)	-39 – 88	°C	
115				
116	Température extérieure de l'appareil extérieur (TH7) lors d'une erreur	-39 – 88	°C	
117	Température du collecteur de chaleur de l'appareil extérieur (TH8) lors d'une erreur	-40 – 200	°C	
118	Surchauffe de refoulement (SHd) lors d'une erreur	0 – 255	°C	
119	Sous-refroidissement (SC) lors d'une erreur	0 – 130	°C	
120	Fréquence de fonctionnement du compresseur lors d'une erreur	0 – 255	Hz	
121	Appareil extérieur lors d'un défaut • Opération de sortie de la ventilation	0 – 10	Opération	
122	Appareil extérieur lors d'un défaut • Vitesse 1 de la ventilation (uniquement pour les climatiseurs comprenant une ventilation CC)	0 – 9999	rpm	
123	Appareil extérieur lors d'un défaut • Vitesse 2 de ventilation (uniquement pour les climatiseurs comprenant une ventilation CC)	0 – 9999	rpm	« 0 » s'affiche si le climatiseur est de type à ventilateur unique.
124				
125	Limitation de tension (A) lors d'un défaut	0 – 500	Pulsations	
126	Limitation de tension (B) lors d'un défaut	0 – 500	Pulsations	
127				
128				
129				
130	Durée du thermostat sur ON jusqu'à l'arrêt dû à un défaut	0 – 999	Minutes	
131				
132	Température de la conduite frigorifique de l'appareil intérieur	-39 – 88	°C	La valeur moyenne de tous les appareils intérieurs s'affiche si le climatiseur comprend deux appareils intérieurs minimum (deux, trois, quatre).
133	Température de la conduite diphasique de l'appareil intérieure	-39 – 88	°C	La valeur moyenne de tous les appareils intérieurs s'affiche si le climatiseur comprend deux appareils intérieurs minimum (deux, trois, quatre).
134	Appareil intérieur lors d'une erreur * Température d'admission <Température évaluée du thermostat>	-39 – 88	°C	
135				
136				
137				
138				
139				
140				
~				
146				
147				
148				
149				
150	Température ambiante réelle de l'appareil intérieur	-39 – 88	°C	
151	Température de la conduite frigorifique de l'appareil intérieur	-39 – 88	°C	
152	Température de la conduite diphasique de l'appareil intérieur	-39 – 88	°C	

Code de demande	Contenu de la demande	Description (Plage d'affichage)	Unité	Remarques
153				
154	Durée de fonctionnement de la ventilation intérieure (après réinitialisation du filtre)	0 – 9999	1 heure	
155	Durée de fonctionnement totale de l'appareil intérieur (durée de marche du moteur de la ventilation)	0 – 9999	10 heures	
156				
157	Valeur de sortie de la ventilation intérieure (valeur Sj)	0 – 255 Données de contrôle de la ventilation	—	Pour le contrôle de la phase de la ventilation intérieur
158	Valeur de sortie de la ventilation intérieure (pulsation ON/OFF)	“00 *** *****” indique les données de contrôle de la ventilation.	—	Pour le contrôle des pulsations de la ventilation intérieur
159	Valeur de sortie de la ventilation intérieure (valeur de fonctionnement)	“00 *** *****” indique les données de contrôle de la ventilation.	—	Pour le contrôle du moteur sans balai CC intérieur.
160				
161				
162	Données de sélection du modèle de l'appareil intérieur	Référez vous au point 2.1 Contenus détaillés des codes de demande	—	
163	Données de sélection de la puissance de l'appareil intérieur	Référez vous au point 2.1 Contenus détaillés des codes de demande	—	
164	Données du switch 3 de l'appareil intérieur	Non définies	—	
165	Sélection du n° de paire non câblé (côté carte intérieure)	Référez vous au point 2.1 Contenus détaillés des codes de demande	—	
166	Données du switch 5 de l'appareil intérieur	Non définies	—	
167				
~				
189				
190	Données de la version du programme de l'appareil intérieur	Exemples Ver. 5.01 → 0501 »	Ver.	
191	Données de la version du programme de l'appareil intérieur (n° secondaire)	Données secondaires (affichées après les données de la version) Exemples Ver. 5.01 A000 → A000 »	—	
192				
~				
764				
765	Fonctionnement stable (mode Chaud)	Ce code de demande n'est pas destiné à collecter des données mais à déterminer l'état de fonctionnement.		
766	Fonctionnement stable (mode Froid)	Ce code de demande n'est pas destiné à collecter des données mais à déterminer l'état de fonctionnement.		
767	Annulation du fonctionnement stable	Ce code de demande n'est pas destiné à collecter des données mais à supprimer l'état de fonctionnement déterminé par les codes de demande « 765 » et « 766 ».		

2.1 Contenus détaillés des codes de fonctionnement

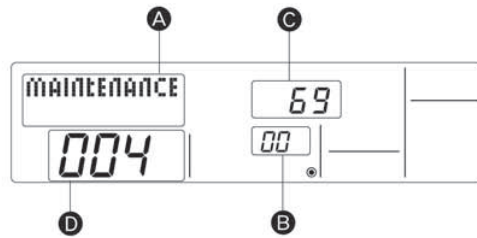

Exemple : code de demande « 004 »
Température de refoulement 69 °C
Adresse du réfrigérant « 00 »

B : adresse du réfrigérant
C : zone d'affichage des données
D : zone d'affichage du code de demande

• [État de fonctionnement] (Code de fonctionnement « 0 »)

Affichage des données

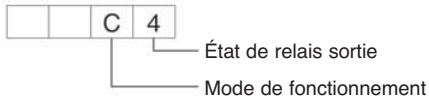

Mode de fonctionnement

Affichage	Mode de fonctionnement
0	ARRÊT - VENTILATION
C	FROID - DÉSHUMIDIFICATION
H	CHAUD
d	Dégivrage

Affichage	Alimentation électrique fournie actuellement au compresseur	Compresseur	Robinet à quatre voies	Robinet électromagnétique
0	—	—	—	—
1				ON
2			ON	
3			ON	ON
4		ON		
5		ON		ON
6		ON	ON	
7		ON	ON	ON
8	ON			
A	ON		ON	

• [Appareil intérieur – État de contrôle] (Code de fonctionnement « 50 »)

Affichage des données

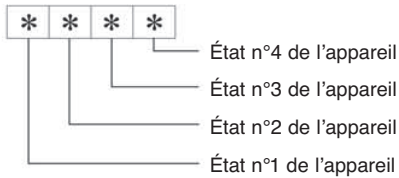

Affichage	État
0	Normal
1	Préparation pour le fonctionnement en mode chaud
2	—
3	—
4	Chauffage sur ON
5	Protection antigel sur ON
6	Protection anti-surchauffe sur ON
7	Demande compresseur sur OFF
F	Pas d'appareils correspondant

• [Appareil extérieur – État de contrôle] (Code de fonctionnement « 51 »)

Affichage	État
0 0 0 0	Normal
0 0 0 1	Préparation pour le fonctionnement en mode chaud
0 0 0 2	Dégivrage

• [Compresseur – État de contrôle de la fréquence] (Code de fonctionnement « 52 »)

Affichage des données

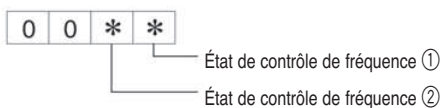

Affichage	Contrôle de limite de courant
0	Pas de limite de courant
1	Contrôle de limite de courant primaire sur ON
2	Contrôle de limite de courant secondaire sur ON

Affichage	Protection anti-surchauffe de la température de refoulement	Protection anti-surchauffe de la température de condensation	Contrôle de protection antigel	Protection anti-surchauffe de la température du collecteur de chaleur
0				
1	contrôlée			
2		contrôlée		
3	contrôlée	contrôlée		
4			contrôlée	
5	contrôlée		contrôlée	
6		contrôlée	contrôlée	
7	contrôlée	contrôlée	contrôlée	
8				contrôlée
9	contrôlée			contrôlée
A		contrôlée		contrôlée
b	contrôlée	contrôlée		contrôlée
C			contrôlée	contrôlée
d	contrôlée		contrôlée	contrôlée
E		contrôlée	contrôlée	contrôlée
F	contrôlée	contrôlée	contrôlée	contrôlée

• [État de contrôle de la ventilation] (Code de fonctionnement « 53 »)

Affichage des données

0 0 * *

Valeur de correction de l'étape ventilation par le contrôle de protection anti-surchauffe de la température du collecteur de chaleur

Valeur de correction de l'étape ventilation par le contrôle de protection anti-surchauffe de la température de condensation froide

Affichage	Valeur de correction
- (moins)	- 1
0	0
1	+ 1
2	+ 2

• [État de sortie de l'actionneur] (Code de fonctionnement « 54 »)

Affichage des données

0 0 * *

État de sortie de l'actionneur ①

État de sortie de l'actionneur ②

État de sortie de l'actionneur ①

Affichage	SV1	Robinet à quatre voies	Compresseur	Le compresseur commence à chauffer
0				
1	ON			
2		ON		
3	ON	ON		
4			ON	
5	ON		ON	
6		ON	ON	
7	ON	ON	ON	
8				ON
9	ON			ON
A		ON		ON
b	ON	ON		ON
C			ON	ON
d	ON		ON	ON
E		ON	ON	ON
F	ON	ON	ON	ON

État de sortie de l'actionneur ②

Affichage	52C	SV2	SS
0			
1	ON		
2		ON	
3	ON	ON	
4			ON
5	ON		ON
6		ON	ON
7	ON	ON	ON

• [Contenu erroné (U9)] (Code de fonctionnement « 55 »)

Affichage des données

0 0 * *

Contenu erroné ①

Contenu erroné ②

Contenu erroné ①

● DéTECTÉE

Affichage	Erreur surtension	Erreur sous-tension	Erreur d'ouverture de la phase T	Erreur du signal de synchronisation électrique
0				
1	●			
2		●		
3	●	●		
4			●	
5	●		●	
6		●	●	
7	●	●	●	
8				●
9	●			●
A		●		●
b	●	●		●
C			●	●
d	●		●	●
E		●	●	●
F	●	●	●	●

Contenu erroné 2

● DéTECTÉE

Affichage	Erreur Fo convertisseur	Erreur du signal de synchronisation électrique
0		
1	●	
2		●
3	●	●

• **[Capacité de demande d'appel] (Code de fonctionnement « 61 »)**

Affichage des données

0 0 0 *

Contenu sélectionné

Affichage	Valeur sélectionnée	Sélection	
		SW7-1	SW7-2
0	0 %		
1	50 %	ON	
2	75 %		ON
3	0 %	ON	ON

• **[État d'entrée externe] (Code de fonctionnement « 62 »)**

Affichage des données

0 0 0 *

État d'entrée

État d'entrée

● présence d'une entrée

Affichage	Entrée de demande d'appel	Entrée du mode silencieux	Entrée secondaire 1	Entrée secondaire 2
0				
1	●			
2		●		
3	●	●		
4			●	
5	●		●	
6		●	●	
7	●	●	●	
8				●
9	●			●
A		●		●
b	●	●		●
C			●	●
d	●		●	●
E		●	●	●
F	●	●	●	●

• **[Appareil extérieur – Affichage de la sélection de la puissance] (Code de fonctionnement « 70 »)**

Affichage	Capacité
9	35
10	50
11	60
14	71
20	100
25	125
28	140
40	200
50	250

• **[Appareil extérieur – Sélection des données] (Code de fonctionnement « 70 »)**

Affichage des données

0 0 * *

Sélection des données ①

Sélection des données ②

Sélection des données ①

Affichage	Mode dégivrage
0	Standard
1	En cas de forte humidité

Sélection des données ②

Affichage	Monophasé/ triphasé	Froid et chaud/ Froid seulement
0	Monophasé	Froid et chaud
1		Froid seulement
2	Triphasé	Froid et chaud
3		Froid seulement

• [Affichage de sélection des switchs de l'appareil extérieur (SW1 à SW10, sauf SW3)] Codes de fonctionnement : « 73 » à « 82 »

0 : commutateur OFF 1 : commutateur ON

SW1, SW2, SW6, SW7						Affichage des données
1	2	3	4	5	6	
0	0	0	0	0	0	00 00
1	0	0	0	0	0	00 01
0	1	0	0	0	0	00 02
1	1	0	0	0	0	00 03
0	0	1	0	0	0	00 04
1	0	1	0	0	0	00 05
0	1	1	0	0	0	00 06
1	1	1	0	0	0	00 07
0	0	0	1	0	0	00 08
1	0	0	1	0	0	00 09
0	1	0	1	0	0	00 0A
1	1	0	1	0	0	00 0b
0	0	1	1	0	0	00 0C
1	0	1	1	0	0	00 0d
0	1	1	1	0	0	00 0E
1	1	1	1	0	0	00 0F
0	0	0	0	1	0	01 00
1	0	0	0	1	0	01 01
0	1	0	0	1	0	01 02
1	1	0	0	1	0	01 03
0	0	1	0	1	0	01 04
1	0	1	0	1	0	01 05
0	1	1	0	1	0	01 06
1	1	1	0	1	0	01 07
0	0	0	1	1	0	01 08
1	0	0	1	1	0	01 09
0	1	0	1	1	0	01 0A
1	1	0	1	1	0	01 0b
0	0	1	1	1	0	01 0C
1	0	1	1	1	0	01 0d
0	1	1	1	1	0	01 0E
1	1	1	1	1	0	01 0F
0	0	0	0	0	1	02 00
1	0	0	0	0	1	02 01
0	1	0	0	0	1	02 02
1	1	0	0	0	1	02 03
0	0	1	0	0	1	02 04
1	0	1	0	0	1	02 05
0	1	1	0	0	1	02 06
1	1	1	0	0	1	02 07
0	0	0	1	0	1	02 08
1	0	0	1	0	1	02 09
0	1	0	1	0	1	02 0A
1	1	0	1	0	1	02 0b
0	0	1	1	0	1	02 0C
1	0	1	1	0	1	02 0d
0	1	1	1	0	1	02 0E
1	1	1	1	0	1	02 0F
0	0	0	0	1	1	03 00
1	0	0	0	1	1	03 01
0	1	0	0	1	1	03 02
1	1	0	0	1	1	03 03
0	0	1	0	1	1	03 04
1	0	1	0	1	1	03 05
0	1	1	0	1	1	03 06
1	1	1	0	1	1	03 07
0	0	0	1	1	1	03 08
1	0	0	1	1	1	03 09
0	1	0	1	1	1	03 0A
1	1	0	1	1	1	03 0b
0	0	1	1	1	1	03 0C
1	0	1	1	1	1	03 0d
0	1	1	1	1	1	03 0E
1	1	1	1	1	1	03 0F

0 : commutateur OFF 1 : commutateur ON

SW5				Affichage des données
1	2	3	4	
0	0	0	0	00 00
1	0	0	0	00 01
0	1	0	0	00 02
1	1	0	0	00 03
0	0	1	0	00 04
1	0	1	0	00 05
0	1	1	0	00 06
1	1	1	0	00 07
0	0	0	1	00 08
1	0	0	1	00 09
0	1	0	1	00 0A
1	1	0	1	00 0b
0	0	1	1	00 0C
1	0	1	1	00 0d
0	1	1	1	00 0E
1	1	1	1	00 0F

0 : commutateur OFF 1 : commutateur ON

SW8			Affichage des données
1	2	3	
0	0	0	00 00
1	0	0	00 01
0	1	0	00 02
1	1	0	00 03
0	0	1	00 04
1	0	1	00 05
0	1	1	00 06
1	1	1	00 07

0 : commutateur OFF 1 : commutateur ON

SW4, SW9, SW10		Affichage des données
1	2	
0	0	00 00
1	0	00 01
0	1	00 02
1	1	00 03

• [Appareil intérieur – Données de sélection du modèle] (Code de fonctionnement « 162 »)

Affichage des données

0 0 * *

Voir le tableau à droite

Affichage	État de sélection du modèle	Affichage	État de sélection du modèle
00	PSA-RP-GA, PSH-RPGAH	20	
01		21	PKA-RP-FA, PKH-RP-FAH
02	PEAD-RP-EA/GA, PEHD-RP-EAH	22	PCA-RP-GA, PCH-RP-GAH
03	SEZ-KA-VA	23	
04		24	
05	SLZ-KA-VA(L)	25	
06	PCA-RP-HA	26	
07		27	
08		28	
09		29	
0A		2A	
0b		2b	PKA-RP-GA, PKH-RP-GAH
0C		2C	
0d		2d	
0E		2E	
0F		2F	PLA-RP-AA
10		30	
11	PEA-RP-EA	31	PLH-RP-AAH
12	MEXZ-GA-VA(L)	32	
13		33	
14		34	
15		35	
16		36	
17		37	
18		38	
19		39	
1A		3A	
1b		3b	
1C		3C	
1d		3d	
1E		3E	
1F		3F	

• [Appareil intérieur – Données de sélection de la puissance] (Code de fonctionnement « 163 »)

Affichage des données

0 0 * *

Voir le tableau à droite

Affichage	État de sélection du modèle	Affichage	État de sélection du modèle
00	12	10	112
01	16	11	125
02	22	12	140
03	25	13	160
04	28	14	200
05	32	15	224
06	36	16	250
07	40	17	280
08	45	18	
09	50	19	
0A	56	1A	
0b	63	1b	
0C	71	1C	
0d	80	1d	
0E	90	1E	
0F	100	1F	

• [Sélection du n° de paire non câblée (côté du tableau de contrôle intérieur)] (Code de fonctionnement « 165 »)

Affichage des données

0 0 * *

Voir le tableau à droite

Affichage	État de sélection du n° de paire
00	No. "0"
01	No. "1" J41 déconnecté
02	No. "2" J42 déconnecté
03	No. "3" J41, J42 déconnecté

X. Système de contrôle (pour Mr. SLIM)

* Il est possible d'installer les systèmes de contrôle suivants grâce à des pièces, à des relais de circuit et à des tableaux de contrôle proposés en option.

Nom du système	Diagramme du système	Caractéristiques	Pièces requises en plus des composants du système standard (appareil intérieur / extérieur, commande à distance)
Fonctionnement d'une commande à distance (standard)		<ul style="list-style-type: none"> Il existe deux types de commande à distance : câblées ou non-câblées. Deux, trois ou quatre appareils simultanés sont considérés comme un seul appareil, et les appareils intérieurs sont activés et désactivés simultanément. 	<p>_____</p>
Fonctionnement de deux commandes à distance (utilisation de deux commandes à distance afin de faire fonctionner le climatiseur aussi bien à distance qu'en local)	<p>* Une des commandes câblées doit être définie comme commande à distance secondaire.</p>	<ul style="list-style-type: none"> Jusqu'à deux commandes à distance peuvent être connectés à un même groupe. Deux, trois ou quatre appareils simultanés sont considérés comme un seul appareil. Contrôle des opérations à partir de la dernière commande (dernière priorité indiquée). Les commandes câblées et non-câblées peuvent être combinées par paire. 	Commande à distance câblée (supplément) (PAR-21MAA) Pour les modèles PKA-RP-FA et PKHRP-FA, utilisez la commande à distance (PAR-21MAAT-E). * Pour les modèles avec bloc de sorties.
Fonctionnement du contrôle groupé (utilisation d'une commande à distance afin de contrôler simultanément plusieurs climatiseurs avec les mêmes réglages) * Il est nécessaire de régler l'adresse du réfrigérant de l'appareil extérieur.		<ul style="list-style-type: none"> Un groupe peut comprendre jusqu'à 16 appareils extérieurs qui peuvent être activés successivement s'ils sont reliés à la commande à distance et si une adresse a été enregistrée pour chaque appareil. Deux, trois ou quatre appareils simultanés sont considérés comme un seul appareil. Tous les appareils d'un même groupe sont contrôlés comme un seul groupe. Cependant, les thermostats peuvent être activés / désactivés individuellement pour chaque appareil extérieur. Il est possible de connecter jusqu'à deux commandes à distance. 	Pour les modèles PKA-RP-FA et PKHRP-FA, utilisez la commande à distance (PAR-21MAAT-E). * Pour les modèles avec bloc de sorties.
Fonctionnement d'une commande combinée portable / à distance (permet d'activer / désactiver le climatiseur à distance et empêche / permet l'activation / désactivation à partir des commandes à distance)		<ul style="list-style-type: none"> Tous les climatiseurs peuvent être activés / désactivés à distance comme un seul groupe. Les opérations peuvent être contrôlées à partir du tableau de contrôle à distance et de la télécommande portable. Les opérations telles que le réglage de la température, la circulation d'air, l'orientation du débit d'air peuvent être effectuées même si la commande à distance est en fonctionnement (excepté pour les opérations d'activation / désactivation). Dans le cas de deux, trois ou quatre appareils simultanés, ne reliez le dispositif de contrôle qu'à un seul appareil extérieur. Si vous le reliez à plusieurs appareils extérieurs, une erreur (arrêt du fonctionnement) peut se produire. Les opérations peuvent être contrôlées à partir d'un programmeur externe (connexion requise). 	Adaptateur d'activation / désactivation à distance (PAC-SE55RA-E) Boîtier-relais (installation requise) Tableau de contrôle à distance (installation requise)
Fonctionnement à partir d'un signal extérieur	<p>_____</p>	<ul style="list-style-type: none"> L'utilisation d'un « adaptateur d'opérations distantes » (proposé en option) permet de contrôler les opérations à distance au moyen d'un relais (signal à niveaux). 	Adaptateur d'activation / désactivation à distance (PAC-SE55RA-E)
Contrôle et téléaffichage à partir d'un signal extérieur (extraction du signal du moniteur) (permet de connaître l'état de l'activation et de contrôler l'activation / désactivation à distance)		Extraction d'une sortie à contact sec. <ul style="list-style-type: none"> L'utilisation d'un « adaptateur d'opérations distantes » et d'un « tableau de téléaffichage » (proposés en option) (installation requise) permet d'obtenir des sorties à contact sec à partir de signaux (fonctionnement, erreur) ainsi qu'une fonction d'entrée arrêt / fonctionnement. 	Kit d'affichage du contrôle automatique (PAC-SF40RM-E) Tableau de téléaffichage (installation requise)
		Extraction d'une sortie de contact de 12 V CC. <ul style="list-style-type: none"> L'utilisation d'un « adaptateur de téléaffichage » et d'un « tableau de téléaffichage » (proposés en option) (installation requise) permet d'obtenir des sorties de contact de 12 V CC à partir de signaux (fonctionnement, erreur) ainsi qu'une fonction d'entrée arrêt / fonctionnement. 	Adaptateur de téléaffichage (PAC-SA88HA) Tableau de téléaffichage (installation requise)

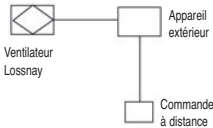
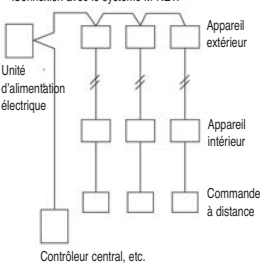
Nom du système	Diagramme du système	Caractéristiques	Pièces requises en plus des composants du système standard (appareil intérieur / extérieur, commande à distance)
<p>Fonctionnement du programmeur</p> <p>(permet de contrôler l'activation et la désactivation)</p> <p>* Pour effectuer ce contrôle à partir d'un programmeur externe, voir partie « Fonctionnement d'une commande combinée portative / à distance ».</p>		<ul style="list-style-type: none"> Programmeur hebdomadaire : en plus de l'activation et de la désactivation, possibilité de programmer jusqu'à huit profils de température différents pour chaque jour de la semaine. Il n'est pas possible de sélectionner plus d'un programmeur, ni de combiner les programmeurs hebdomadaires, simples et à désactivation automatique. Programmeur simple: possibilité de programmer une activation et une désactivation pour une période de 72 heures (programmation par incréments d'une heure). Programmeur à désactivation automatique : arrêt du fonctionnement lorsque la durée préétablie s'est écoulée, une fois que le démarrage a eu lieu. Possibilité de programmer des durées de 30 minutes à 4 heures (programmation par incréments de 30 minutes). Il n'est pas possible de sélectionner plus d'un programmeur, ni de combiner les programmeurs simples et à désactivation automatique. 	<p>Commande à distance MA (PAR-21MAA)</p>
<p>Fonctionnement du dispositif d'enclenchement avec unité périphérique</p> <p>(permet de contrôler le ventilateur Lossnay de Mitsubishi à partir d'une commande à distance)</p>		<ul style="list-style-type: none"> Relier un ventilateur Lossnay à un appareil intérieur permet de contrôler le dispositif d'enclenchement / le fonctionnement de la ventilation seule et la circulation d'air (seul un ventilateur Lossnay de type micro-informatique peut être utilisé). 	
<p>Contrôle central</p>	<p><Connexion avec le système M-NET></p> 	<ul style="list-style-type: none"> Relier l'adaptateur de connexion M-NET à un appareil intérieur permet de connecter le contrôleur du système MELANS (pour M-NET). Dans le cas de l'utilisation du contrôle automatique, le nombre d'appareils intérieurs dans un système MELANS est limité au nombre d'appareils extérieurs (deux, trois ou quatre appareils simultanés sont considérés comme un seul appareil). Nombre d'appareils extérieurs contrôlés Contrôleur central : 50 appareils Commande à distance de groupe (PAC-SC30GR) : 16 appareils 	<p>Adaptateur M-NET (option PARTS) Contrôleur central (MJ-103MTR-B) (G-50) Commande à distance de groupe (PAC-SC30GR), etc.</p>

1. Fonctionnement d'une commande à fil (standard)

1.1 Commande à fil

Climatiseur ultra-mince		Standard 1:1	Deux appareils simultanés	Deux appareils simultanés	Quatre appareils simultanés
Circuit de connexion de la commande à distance (câble de la commande à distance)	Appareil extérieur OC				
	Appareil intérieur IC				
	Commande à distance câblée R				

* Les valeurs entre parenthèses s'appliquent lorsque l'alimentation électrique est fournie séparément aux unités intérieures et extérieures.

[Recommandations]

- ① Pour les systèmes de type multi simultané, avec deux, trois ou quatre appareils simultanés, reliez la commande à distance à un des appareils intérieurs. Il est possible de contrôler l'ensemble des fonctions des appareils intérieurs connectés même si le système est constitué de modèles différents. Cependant, certaines fonctions peuvent être limitées.
- ② Pour les systèmes de type multi simultané, avec deux, trois ou quatre appareils simultanés, les unités intérieurs ne doivent pas être reliées au moyen de câbles croisés (interdit).

1.2 Commande infrarouge

Climatiseur ultra-mince		Standard 1:1	Deux appareils simultanés	Deux appareils simultanés	Quatre appareils simultanés
Circuit de connexion du récepteur de la commande à distance	Appareil extérieur OC				
	Appareil intérieur IC				
	Récepteur de la commande à distance câblée R				

* Les valeurs entre parenthèses s'appliquent lorsque l'alimentation électrique est fournie séparément aux unités intérieures et extérieures.

[Recommandations]

- ① Pour les systèmes de type multi simultané, avec deux, trois ou quatre appareils simultanés, reliez le récepteur de la commande non-câblée à un des appareils intérieurs. Il est possible de contrôler l'ensemble des fonctions des appareils intérieurs connectés même si le système est constitué de modèles différents. Cependant, certaines fonctions peuvent être limitées.
- ② Pour les systèmes de type multi simultané, avec deux, trois ou quatre appareils simultanés, les unités intérieurs ne doivent pas être reliées au moyen de câbles croisés (interdit).
- ③ Schéma des connexions électriques

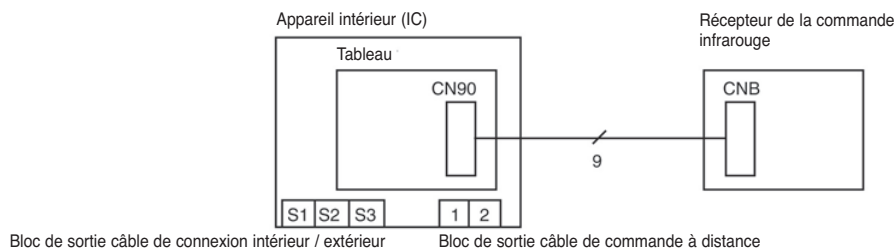

1.3 Commande à fil ou récepteur infrarouge incorporés dans un appareil intérieur

[de type monté au sol (commande à distance câblée) / de type boîte de plafond 4 voies, suspendu au plafond, mural (commande à distance non-câblée)]

Climatiseur ultra-mince		Standard 1:1	Deux appareils simultanés	Deux appareils simultanés	Quatre appareils simultanés
Circuit de connexion de la commande à distance ou du récepteur	Appareil extérieur OC				
	Appareil intérieur IC				
	Récepteur de la commande à distance câblée R				

* Les valeurs entre parenthèses s'appliquent lorsque l'alimentation électrique est fournie séparément aux unités intérieures et extérieures.

[Recommandations]

- ① Pour les systèmes comprenant des commandes à distance câblées intégrées (ou des raccords pour récepteurs non-câblés intégrés) ainsi que deux, trois ou quatre appareils simultanés, les commandes à distance installées (ou les raccords pour récepteurs) doivent être connectées sans changer aucun des réglages. Si le système est constitué de modèles différents, une seule commande à distance peut être intégrée dans les appareils intérieurs ; sinon, retirez tous les câbles de la commande à distance et reliez-les à d'autres modèles conformément aux points 1 et 2.
- ② Utilisez les commandes à distance câblées sans définir de commande principale ni de commandes secondaires.

2. Fonctionnement de deux commandes à distance

(R : commande à distance câblée,
R' : récepteur de commande à distance non-câblée)

2.1 Utilisation de deux commandes à fil

Climatiseur ultra-mince		Standard 1:1	Deux appareils simultanés	Deux appareils simultanés	Quatre appareils simultanés
Circuit de connexion de la commande à distance (câble de la commande à distance)	Appareil extérieur OC				
	Appareil intérieur IC				
	Commande à distance câblée R				
Appareil extérieur OC					
Appareil intérieur IC					
Commande à distance câblée R					

* Les valeurs entre parenthèses s'appliquent lorsque l'alimentation électrique est fournie séparément aux unités intérieures et extérieures.

[Recommandations]

- Pour les systèmes de type multi simultané, avec deux, trois ou quatre appareils simultanés, reliez la commande à distance à un des appareils intérieurs. Il est possible de contrôler l'ensemble des fonctions des appareils intérieurs connectés même si le système est constitué de modèles différents. Cependant, certaines fonctions peuvent être limitées.
- Pour les systèmes de type multi simultané, avec deux, trois ou quatre appareils simultanés, les unités intérieurs ne doivent pas être reliées au moyen de câbles croisés (interdit).
- Au moyen de la sélection des fonctions, définissez une des deux commandes à distance comme commande principale (réglage usine) et l'autre commande comme commande secondaire.

2.2 Utilisation de deux commandes infrarouges

Climatiseur ultra-mince		Standard 1:1	Deux appareils simultanés	Deux appareils simultanés	Quatre appareils simultanés
Circuit de connexion du récepteur de la commande à distance	Appareil extérieur OC	—			
	Appareil intérieur IC				
	Récepteur de la commande à distance câblée R				

* Les valeurs entre parenthèses s'appliquent lorsque l'alimentation électrique est fournie séparément aux unités intérieures et extérieures.

[Recommandations]

- Pour les systèmes de type multi simultané, avec deux, trois ou quatre appareils simultanés, reliez deux récepteurs des commandes à distance (un de chaque) à un des deux appareils intérieurs. Il est possible de contrôler l'ensemble des fonctions des appareils intérieurs connectés même si le système est constitué de modèles différents. Cependant, certaines fonctions peuvent être limitées.
- Pour les systèmes de type multi simultané, avec deux, trois ou quatre appareils simultanés, les unités intérieurs ne doivent pas être reliées au moyen de câbles croisés (interdit).
- Dans le cas d'une connexion « standard 1:1 », vous ne pouvez pas relier deux récepteurs des commandes à distance aux appareils intérieurs. Cependant, dans le cas de systèmes constitués de deux, trois ou quatre appareils simultanés, vous pouvez relier un récepteur des commandes à distance à deux appareils extérieurs. Dans ce cas, toutes les valeurs de la paire seront de « 0 » (réglage usine, aucune modification nécessaire) et l'ensemble des appareils démarreront et s'arrêteront en même temps.
- Dans le cas d'une utilisation de plus d'une commande à distance non-câblée, les données s'affichant sur les commandes à distance peuvent être différentes des réglages effectifs, puisque c'est la dernière opération réalisée à partir d'une des commandes à distance qui sera valide.

2.3 Utilisation d'une commande à fil et d'une commande infrarouge

(R : commande à fil, R' : récepteur de commande infrarouge)

Climatiseur ultra-mince		Standard 1:1	Deux appareils simultanés	Deux appareils simultanés	Quatre appareils simultanés
Circuit de connexion du récepteur de la commande à distance	Appareil extérieur OC				
	Appareil intérieur IC				
	Récepteur de la commande à distance câblée R				

* Les valeurs entre parenthèses s'appliquent lorsque l'alimentation électrique est fournie séparément aux unités intérieures et extérieures.

[Recommandations]

- Pour les systèmes de type multi simultané, avec deux, trois ou quatre appareils simultanés, reliez la commande à distance câblée et le récepteur de la commande à distance non-câblée à un des appareils intérieurs. Il est possible de contrôler l'ensemble des fonctions des appareils intérieurs connectés même si le système est constitué de modèles différents. Cependant, certaines fonctions peuvent être limitées.
- Pour les systèmes de type multi simultané, avec deux, trois ou quatre appareils simultanés, les unités intérieurs ne doivent pas être reliées au moyen de câbles croisés (interdit).
- Dans le cas d'une utilisation de plus d'une commande à distance non-câblée, les données s'affichant sur les commandes à distance peuvent être différentes des réglages effectifs, puisque c'est la dernière opération réalisée à partir d'une des commandes à distance qui sera valide.

3. Fonctionnement du contrôle groupé (fonctionnement et contrôle groupés de plusieurs systèmes réfrigérants (de 2 à 16))

- Il est possible de faire fonctionner plusieurs climatiseurs Mr.Slim avec les même réglages (par exemple, mode de fonctionnement, température pré-réglée, etc.) au moyen d'une seule commande à distance. Chacun des appareils extérieurs peut être activé / désactivé individuellement grâce aux capteur d'admission.
- Jusqu'à 16 systèmes réfrigérants peuvent être contrôlés comme un seul groupe à partir d'une seule commande à distance.
- Une adresse de réfrigérant doit être enregistrée pour chaque appareil extérieur. Il est possible d'enregistrer des adresses de « 0 » à « 15 » sans aucun double. Une adresse « 0 » doit être enregistrée pour un des appareils extérieurs.
- * Dans le cas de deux, trois ou quatre appareils simultanés, un seul système réfrigérant est utilisé.

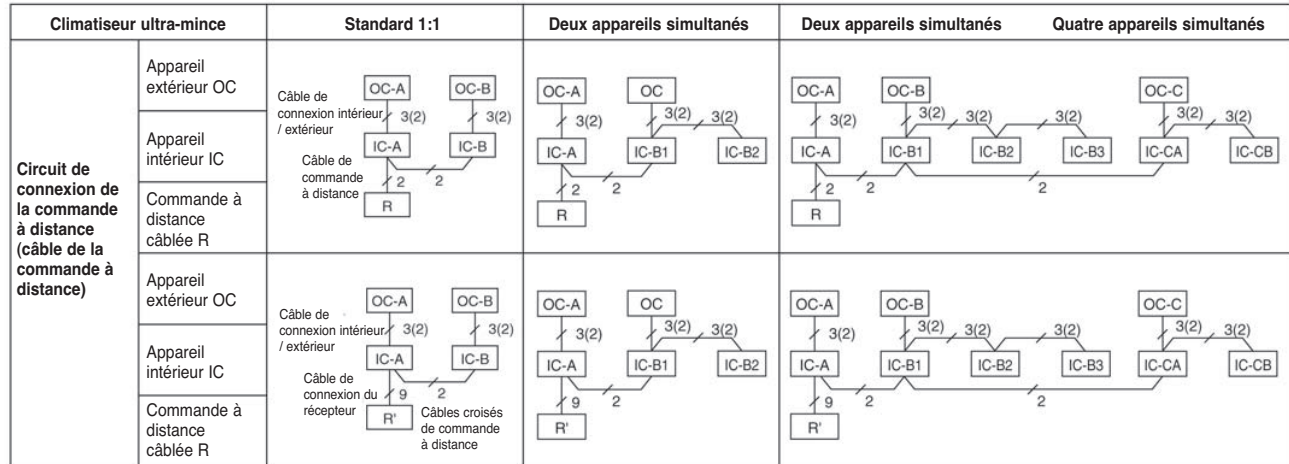

* Les valeurs entre parenthèses s'appliquent lorsque l'alimentation électrique est fournie séparément aux unités intérieures et extérieures.

[Recommandations]

- ① En ce qui concerne le contrôle de deux commandes à distance, voir partie « 2. Fonctionnement de deux commandes à distance ». Cependant, si vous utilisez à la fois des commandes à distance câblées et des commandes à distance non-câblées, les récepteurs doivent être reliés aux appareils intérieurs connectés au moyen de câbles croisés.
- ② Connectez l'appareil intérieur ayant les fonctions les plus élevées du groupe à l'appareil extérieur correspondant à l'adresse du réfrigérant « 0 ». <Voir exemple ci-dessous> Si des appareils intérieurs équipés de volets sont utilisés avec des appareils sans volet, reliez l'appareil extérieur à un appareil équipé de volets.

Spécifications des différentes fonctions <Exemple>

Élément		Boîte de plafond 4 voies		Suspendu au plafond	Mural		Monté au sol	Suspendu au plafond (adapté aux cuisines)	Caché dans le plafond			
		PLA-RP. AA PLH-RP. AAH	SLZ-KA. VA(L)	PCA-RP. GA PCH-RP. GAH	PKA-RP. GA PKH-RP. GAH	PKA-RP. FA PKH-RP. FAH	PSA-RP. GA PSH-RP. GAH	PCA-RP. HA	PEAD-RP. EA/GA PEHD-RP. EAH	PEA-RP. EA	SEZ-KA. VA	
Fonction	Ventilateur	Nbre de vitesses du ventilateur	4	3	4	4	2	2	2	2	2	2
	Volet haut/bas	Présence / absence	○	○	○	○	○	×	×	×	×	×
		Fonction oscillation	○	○	○	○	○	×	×	×	×	×
Volet oscillant gauche/droite	Présence / absence	×	×	×	×	×	○	×	×	×	×	
Commande de fonctions			1	2	1	1	3	4	5	5	5	5

- ③ Pour les systèmes de type multi simultané, avec deux, trois ou quatre appareils simultanés, les unités intérieures ne doivent pas être reliées au moyen de câbles croisés (interdit).

■ Enregistrement de l'adresse des appareils extérieurs

- Pour le contrôle groupé, une adresse doit être enregistrée pour chaque unité appareil extérieur.
- Pour enregistrer l'adresse des appareils extérieurs, utilisez le commutateur DIP SW1 (3-6) se trouvant sur chaque tableau de contrôle extérieur (réglage usine : tous les commutateurs sont sur « OFF »).
- Réglage de l'adresse à partir du commutateur SW1

SW1	Fonction	Fonctionnement à partir du commutateur	
		ON	OFF
1	Dégivrage forcé	Démarrage	Normal
2	Effacement de l'historique des erreurs	Effacement	Normal
3	Enregistrement de l'adresse du réfrigérant	Utilisé pour enregistrer l'adresse des appareils extérieurs (de « 0 » à « 15 »).	
4	↑		
5	↑		
6	↑		



Réglage usine : tous les commutateurs sont sur « OFF » (par exemple, adresse du réfrigérant « 0 »).

* Contrôle de l'adresse du réfrigérant des appareils extérieurs

Pour localiser un appareil extérieur grâce à une adresse de réfrigérant spécifique, indiquez cette adresse au niveau du mode Self-diagnosis (vérification automatique). L'appareil extérieur opère par intermittence (pour plus de détails sur l'utilisation du mode Self-diagnosis, voir page 46).

■ Fonctionnement groupé à partir de plusieurs commandes à distance

- Jusqu'à deux commandes à distance peuvent être reliées à un même groupe. Pour plus de détails, voir « 2. Fonctionnement de deux commandes à distance ».

XI. Dimensions extérieures

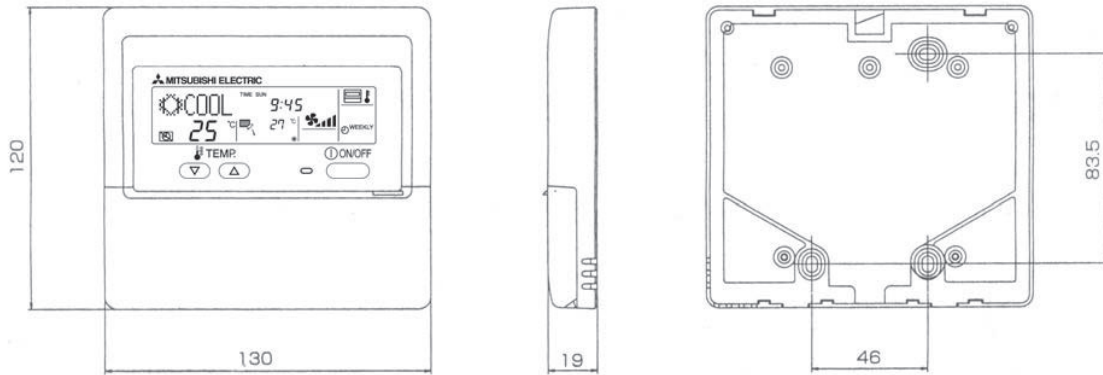

Couleurs extérieures : couvercle : Blanc pur (Munsell 6.9Y 8.9/0.4)
contour de l'écran LCD : Gris moyen

